



Погрузчик с бортовым поворотом АМКОДОР 211
Skid steer loader AMKODOR 211
Chargeuse à direction à glissement AMKODOR 211
Cargador de giro lateral AMKODOR 211

КАТАЛОГ СБОРОЧНЫХ ЕДИНИЦ И ДЕТАЛЕЙ
CATALOGUE DE SOUS-ENSAMBLES
CATALOG OF PARTS AND UNITS
CATALOGUE DE UNIDADES DE ENSAMBLAJE Y DETALLES

СЕГОДНЯ И ВСЕГДА!





Погрузчик с бортовым поворотом АМКОДОР 211
Skid steer loader АМКОДОР 211
Chargeuse à direction à glissement АМКОДОР 211
Cargador de giro lateral АМКОДОР 211

211.00.00.000 КДС

КАТАЛОГ СБОРОЧНЫХ ЕДИНИЦ И ДЕТАЛЕЙ
CATALOGUE DE SOUS-ENSEMBLES
CATALOG OF PARTS AND UNITS
CATALOGUE DE UNIDADES DE ENSAMBLAJE Y DETALLES

Минск 2011 г.

Над составлением каталога работали:
Байко Д. С., Михалевич Н. С., Самущенко Л. А.

Ответственный за выпуск — генеральный конструктор Домаш Г. В.

Погрузчик с бортовым поворотом АМКОДОР 211

**Каталог является справочным пособием при изучении конструкции
и составлении заявок на запасные части
погрузчика с бортовым поворотом АМКОДОР 211,
а также может служить пособием при разборке и сборке узлов.**

Все права зарезервированы. Эту книгу нельзя воспроизводить или копировать целиком или частично без письменного разрешения ОАО «Амкодор».

© ОАО «Амкодор», 2011

Каталог деталей и сборочных единиц /
Байко Д. С., Михалевич Н. С., Самущенко Л. А.— Мн.: ОАО «Амкодор», 2011. — 159 с.

СОДЕРЖАНИЕ

1	Погрузчик с бортовым поворотом АМКОДОР 211. Общий вид	13
2	Установка силовая 211.10.00.000, 211.10.00.000-01	15
2.1	Установка воздухоочистителя 211.11.00.000-Б	19
2.2	Топливная система 211.11.01.000	21
2.3	Установка системы выпуска отработавших газов 211.12.00.000.....	23
2.4	Система охлаждения дизеля 211.13.00.000	25
2.4.1	Блок радиаторов 211.13.00.100.....	27
2.5	Редуктор привода насосов 211.42.00.000-В и 211.42.00.000-В-01	29
2.5.1	Насос 211.42.00.100-А.....	35
2.5.2	Насос 211.42.00.300.....	37
2.6	Управление подачей топлива и останова дизеля 208В.11.08.000.....	39
3	Установка привода хода и колёс 211.26.00.000, 211.26.00.000-01, 211.26.00.000-02.....	41
3.1	Редуктор колесный 211.26.01.000.....	45
3.1.1	Водило с сателлитами 211.26.01.100.....	49
3.1.2	Водило с сателлитами 211.26.01.300-А.....	49
3.2	Ступица с тормозом 208А.26.02.000.....	51
3.3	Колесо 208А.31.01.010.....	55
3.4	Колесо 211.31.01.010.....	55
4	Рама 211.28.00.000-Б.....	57
5	Электросистема погрузчика АМКОДОР 211.....	59
5.1	Электросистема базового шасси 211.37.00.000.....	59
5.2	Электросистема кабины 211.50.18.000.....	65
6	Гидросистема 211.45.00.000.....	69
6.1	Схема гидравлическая принципиальная 211.45.00.000 ГЗ.....	69
6.2	Гидросистема 211.45.00.000, 211.45.00.000-01, 211.45.00.000-02	71
6.2.1	Гидросистема погрузочного оборудования 211.45.05.000.....	77
6.2.1.1	Гидроцилиндр подъема стрелы ДЗ-133.45.04.000 С.....	85
6.2.1.2	Гидроцилиндр поворота ковша 208А.45.05.500-03.....	87
6.2.2	Гидросистема управления 211.45.10.000-Б.....	89
7	Оборудование рабочее 211.46.00.000, 211.46.00.000-01, 211.46.00.000-02	95
7.1	Сцепка 208А.46.02.010, 208А.46.02.010-01	99
7.1.1	Гидроцилиндр сцепки 208А-45.05.600, 208А-45.05.600-01Т.....	101
7.2	Сцепка механическая 211.46.02.010.....	103
8	Рабочие органы для АМКОДОР 211.....	105
8.1	Снегоочиститель фрезерно-роторный 208.46.55.000	105
8.2	Захват рулонов 208.46.39.000.....	109
8.2.1	Гидроцилиндр ДЗ-133.24.03.000.....	111
8.3	Экскаваторное оборудование 208В.70.00.000	113
8.3.1	Управление экскаваторным оборудованием 208В.70.10.000.....	117
8.3.2	Гидросистема 208В.70.12.000	119
8.3.2.1	Гидроцилиндр 208В.70.12.100, 208В.70.12.100-01	123
8.3.2.2	Гидроцилиндр 208В.70.12.200.....	125
8.3.2.3	Гидроцилиндр 208В.70.12.300.....	127

СОДЕРЖАНИЕ

9	Установка и устройство кабины	129
9.1	Установка кабины 211.50.00.000.....	129
9.2	Кабина 211.50.10.000.....	131
9.2.1	Дверь 211.50.33.000.....	145
9.3	Гидросистема кабины 211.45.20.000.....	147
10	Установка опрокидывающего механизма кабины 211.60.00.000	149
11	Установка отопителя 211.81.00.000	151
12	Облицовка 211.84.00.000.....	153
12.1	Капот 211.84.01.100-A1	159

CONTENS

1	Skid steer loader AMKODOR 211. General view	13
2	Power-plant 211.10.00.000, 211.10.00.000-01	15
2.1	Air cleaner instalation 211.11.00.000-Б.....	19
2.2	Fuel system 211.11.01.000.....	21
2.3	Installation of release system of the fulfilled gases 211.12.00.000.....	23
2.4	Diesel engine cooling system 211.13.00.000.....	25
2.4.1	Radiator unit 211.13.00.100.....	27
2.5	Reducer of a drive of pumps 211.42.00.000-Б and 211.42.00.000-Б-01.....	29
2.5.1	Pump 211.42.00.100-А.....	35
2.5.2	Pump 211.42.00.300.....	37
2.6	Management of giving of fuel and diesel engine stop 208B.11.08.000.....	39
3	Running gear and wheel drive assy 211.26.00.000, 211.26.00.000-01, 211.26.00.000-02	41
3.1	Wheel reducer 211.26.01.000.....	45
3.1.1	Leading gear wheel with satellites 211.26.01.100.....	49
3.1.2	Leading gear wheel with satellites 211.26.01.300-А.....	49
3.2	Hub and brake assy 208A.26.02.000.....	51
3.3	Wheel 208A.31.01.010.....	55
3.4	Wheel 211.31.01.010.....	55
4	Frame 211.28.00.000-Б	57
5	Electric system the loader AMKODOR 211	59
5.1	Electrosystem of the base chassis 211.37.00.000.....	59
5.2	Electric system of the cab 211.50.18.000.....	65
6	Working hydraulics 211.45.00.000.....	69
6.1	Basic diagram hydraulics 211.45.00.000 Г3.....	69
6.2	Working hydraulics 211.45.00.000, 211.45.00.000-01, 211.45.00.000-02.....	71
6.2.1	Working hydraulics 211.45.05.000.....	77
6.2.1.1	Boom lifting hydraulic cylinder ДЗ-133.45.04.000 С.....	85
6.2.1.2	Bucket swing hydraulic cylinder 208A.45.05.500-03.....	87
6.2.2	Hydrocontrol system 211.45.10.000-Б.....	89
7	Attachments 211.46.00.000, 211.46.00.000-01, 211.46.00.000-02	95
7.1	Coupler 208A.46.02.010, 208A.46.02.010-01.....	99
7.1.1	Quick-change coupler hydraulic cylinder 208A-45.05.600, 208A-45.05.600-01Т.....	101
7.2	Mechanical coupler 211.46.02.010.....	103
8	Replaced working bodies for AMKODOR 211	105
8.1	208.46.55.000.....	105
8.2	208.46.39.000.....	109
8.2.1	Hydrocylinder ДЗ-133.24.03.000.....	111
8.3	Backhoe 208B.70.00.000.....	113
8.3.1	Management backhoe equipment 208B.70.12.000.....	117
8.3.2	Hydraulics 208B.70.12.000.....	119
8.3.2.1	Hydraulic cylinder 208B.70.12.100, 208B.70.12.100-01.....	123
8.3.2.2	Hydraulic cylinder 208B.70.12.200.....	125
8.3.2.3	Hydraulic cylinder 208B.70.12.300.....	127

9	Installation and the cab device	129
9.1	Installation of the cab 211.50.00.000	129
9.2	Cab 211.50.10.000	131
9.2.1	Door 211.50.33.000	145
9.3	Cabin hydrosystem 211.45.20.000	147
10	Installation of the overturning mechanism of a cabin 211.84.00.000	149
11	Installation of the heater 211.81.00.000	151
12	Facing 211.84.00.000	153
12.1	Bonne 211.84.01.100-A1	159

TABLE DES MATIERES

1	Chargeuse à direction à glissement AMKODOR 211. Vue globale	13
2	Ensemble moteur 211.10.00.000, 211.10.00.000-01	15
2.1	Installation du filtre à air 211.11.00.000-Б.....	19
2.2	Système combustible 211.11.01.000.....	21
2.3	Installation du système d'émission des gaz récupérant 211.12.00.000.....	23
2.4	Système refroidissement du diesel 211.13.00.000.....	25
2.4.1	Ensemble des radiateurs 211.13.00.100.....	27
2.5	Réducteur du mandat d'amener des pompes 211.42.00.000-Б, 211.42.00.000-Б-01	29
2.5.1	Pompe 211.42.00.100-А.....	35
2.5.2	Pompe 211.42.00.300.....	37
2.6	La gestion de la présentation du combustible et l'arrêt du moteur Diesel 208B.11.08.000	39
3	Ensemble trans-mission et roues 211.26.00.000, 211.26.00.000-01, 211.26.00.000-02	41
3.1	Réducteur de roue 211.26.01.000	45
3.1.1	Conduisait le satellite 211.26.01.100.....	49
3.1.2	Conduisait le satellite 211.26.01.300-А.....	49
3.2	Ensemble moyeu et frein 208A.26.02.000	51
3.3	Roue 208A.31.01.010.....	55
3.4	Roue 211.31.01.010.....	55
4	Châssis 211.28.00.000-Б	57
5	Système électrique le chargeur AMKODOR 211.....	59
5.1	L'électrosystème du châssis de base 211.37.00.000	59
5.2	Système électrique de la cabine 211.50.18.000	65
6	Système hydraulique 211.45.00.000.....	69
6.1	Schéma hydraulique de base 211.45.00.000 Г3.....	69
6.2	Système hydraulique 211.45.00.000, 211.45.00.000-01, 211.45.00.000-02.....	71
6.2.1	Système hydraulique du matériel de chargement 211.45.05.000	77
6.2.1.1	Vérin hydraulique de levage de la flèche Д3-133.45.04.000 С.....	85
6.2.1.2	Vérin hydraulique de rotation du godet 208A.45.05.500-03	87
6.2.2	Hydrosystème de gestion 211.45.10.000-Б.....	89
7	Équipement de service 211.46.00.000, 211.46.00.000-01, 211.46.00.000-02.....	95
7.1	Attelage 208A.46.02.010, 208A.46.02.010-01.....	99
7.1.1	Vérin hydraulique d'attelage 208A-45.05.600, 208A-45.05.600-01Т.....	101
7.2	Mécanique attelage 211.46.02.010	103
8	Organismes remplacés ouvriers pour AMKODOR 211	105
8.1	208.46.55.000	105
8.2	208.46.39.000	109
8.2.1	Cylindre hydraulique Д3-133.24.03.000.....	111
8.3	L'équipement d'excavateur 208B.70.00.000.....	113
8.3.1	Gestion de l'équipement d'excavateur 208B.70.12.000	117
8.3.2	Système hydraulique 208B.70.12.000.....	119
8.3.2.1	Cylindre hydraulique 208B.70.12.100, 208B.70.12.100-01	123
8.3.2.2	Cylindre hydraulique 208B.70.12.200.....	125
8.3.2.3	Cylindre hydraulique 208B.70.12.300.....	127

TABLE DES MATIERES

9	L'installation de la cabine.....	129
9.1	L'installation de la cabine 211.50.00.000	129
9.2	Cabine 211.50.10.000	131
9.2.1	Porte 211.50.33.000.....	145
9.3	Hydrosystème de la cabine 211.45.20.000	147
10	Installation du mécanisme renversant de la cabine 211.84.00.000	149
11	Installation de la réchauffeur 211.81.00.000	151
12	Revêtement 211.84.00.000.....	153
12.1	Capot 211.84.01.100-A1	159

CONTENIDO

1	Cargador de giro lateral AMKODOR 211. Aspecto general.....	13
2	Grupo propulsor 211.10.00.000, 211.10.00.000-01.....	15
2.1	Instalación del filtro de aire 211.11.00.000-Б.....	19
2.2	Sistema de combustible 211.11.01.000.....	21
2.3	Instalación del salida sistema de los gases que han trabajado 211.12.00.000.....	23
2.4	Sistema del refrigeramiento diesel 211.13.00.000.....	25
2.4.1	Bloque de los radiadores 211.13.00.100.....	27
2.5	Reductor de la tracción de las bombas 211.42.00.000-Б, 211.42.00.000-Б-01.....	29
2.5.1	Bomba 211.42.00.100-А.....	35
2.5.2	Bomba 211.42.00.300.....	37
2.6	La dirección de la presentación del combustible y la parada del motor diesel 208B.11.08.000.....	39
3	Transmisión de marcha y las ruedas 211.26.00.000, 211.26.00.000-01, 211.26.00.000-02.....	41
3.1	Reductor de la rueda 211.26.01.000.....	45
3.1.1	Engranaje principal con los satélites 211.26.01.100.....	49
3.1.2	Engranaje principal con los satélites 211.26.01.300-А.....	49
3.2	Cubo de la rueda con el freno 208А.26.02.000.....	51
3.3	Rueda 208А.31.01.010.....	55
3.4	Rueda 211.31.01.010.....	55
4	Chasis 211.28.00.000-Б.....	57
5	Sistema eléctrico el cargador AMKODOR 211.....	59
5.1	El sistema eléctrico del chasis básico 211.37.00.000.....	59
5.2	Sistema eléctrico de la cabina 211.50.18.000.....	65
6	Sistema hidráulico 211.45.00.000.....	69
6.1	Esquema del principio hidráulico 211.45.00.000 Г3.....	69
6.2	Sistema hidráulico 211.45.00.000, 211.45.00.000-01, 211.45.00.000-02.....	71
6.2.1	Sistema hidráulico de la maquinaria de carga 211.45.05.000.....	77
6.2.1.1	Cilindro hidráulico de elevación de la flecha Д3-133.45.04.000 С.....	85
6.2.1.2	Cilindro hidráulico de giro de la pala 208А.45.05.500-03.....	87
6.2.2	Hidrosistema de la dirección 211.45.10.000-Б.....	89
7	Equipamiento de trabajo 211.46.00.000, 211.46.00.000-01, 211.46.00.000-02.....	95
7.1	Acoplamiento 208А.46.02.010, 208А.46.02.010-01.....	99
7.1.1	Cilindro hidráulico de acoplamiento 208А-45.05.600, 208А-45.05.600-01Т.....	101
7.2	Mecánico acoplamiento 211.46.02.010.....	103
8	Los obreros sustituidos de los órganos para AMKODOR 211.....	105
8.1	208.46.55.000.....	105
8.2	208.46.39.000.....	109
8.2.1	Cilindro hidraulico Д3-133.24.03.000.....	111
8.3	Maquinaria de excavadora 208B.70.00.000.....	113
8.3.1	Dirección de la maquinaria de excavadora 208B.70.12.000.....	117
8.3.2	Sistema hidráulico 208B.70.12.000.....	119
8.3.2.1	Cilindro hidráulico 208B.70.12.100, 208B.70.12.100-01.....	123
8.3.2.2	Cilindro hidráulico 208B.70.12.200.....	125
8.3.2.3	Cilindro hidráulico 208B.70.12.300.....	127

9	La instalación y el mecanismo de la cabina.....	129
9.1	La instalación de la cabina 211.50.00.000.....	129
9.2	Cabina 211.50.10.000.....	131
9.2.1	Puerta 211.50.33.000.....	145
9.3	Hidrosistema de la cabina 211.45.20.000.....	147
10	Instalación del mecanismo que vuelca de la cabina 211.84.00.000.....	149
11	Instalación de la calentador 211.81.00.000.....	151
12	Revestimiento 211.84.00.000.....	153
12.1	Capota 211.84.01.100-A1.....	159



Рис. 1	211.00.00.000	Погрузчик с бортовым поворотом
Fig. 1		Skid steer loader
Fig. 1		Chargeuse à direction à glissement
Fig. 1		Cargador de giro lateral

1 Погрузчик с бортовым поворотом АМКОДОР 211. Общий вид
1 Skid steer loader АМКОДОР 211. General view
1 Chargeuse à direction à glissement АМКОДОР 211. Vue globale
1 Cargador de giro lateral АМКОДОР 211. Aspecto general

Таблица 1 / Table 1 / Tableau 1 / Tabla 1

		211.00.00.000		Погрузчик с бортовым поворотом	Skid steer loader	Chargeuse à direction à glissement	Cargador de giro lateral	
Рис. Fig. Fig. Fig.	№ поз. Ref. No N° Ref. N° Pos.	Обозначение Designation Référence Signo convencional	Кол-во Qty Qté Cant.	Наименование	Description	Désignation	Descripción	Примечание Remark Note Observaciones
1	2	208.25.01.000	2	Крышка люка	Hatch cover	Couvercle de la trappe	Tapa de la escotilla	
	12	211.10.00.000	1	Установка силовая	Power unit	Ensemble moteur	Grupo propulsor	допуск, замена на поз. 13 совместно с поз.19 и поз.22 или с поз.20 и поз.23
	13	211.10.00.000-01	1	Установка силовая	Power unit	Ensemble moteur	Grupo propulsor	примен. взамен поз. 12 примен. с поз.21 и поз.22 (Применяется с гидромолотом 208.46.36.000-01)
	14	211.26.00.000	1	Установка привода и хода колес	Running gear and wheel drive assy	Ensemble trans-mission et roues	Transmisión de marcha y las ruedas	(Применяется с гидромоторами Bondioli)
	15	211.26.00.000-01	1	Установка привода и хода колес	Running gear and wheel drive assy	Ensemble trans-mission et roues	Transmisión de marcha y las ruedas	(Применяется с гидромоторами Хорда)
	16	211.26.00.000-02	1	Установка привода и хода колес	Running gear and wheel drive assy	Ensemble trans-mission et roues	Transmisión de marcha y las ruedas	применяется с редукторами колесными Белробот
	17	211.28.00.000-Б	1	Рама	Frame	Cadre	Bastidor	
	18	211.37.00.000	1	Электросистема	Electricals	Système électrique	Sistema eléctrico	
	19	211.45.00.000	1	Гидросистема	Hydraulic system	Système hydraulique	Sistema hidráulico	допуск, замена на поз. 20 или на поз. 21 совместно с поз.12 и поз.22
	20	211.45.00.000-01	1	Гидросистема	Hydraulic system	Système hydraulique	Sistema hidráulico	примен. с поз.12 и поз.23 допуск, замена на поз.19 или на поз.21
	21	211.45.00.000-02	1	Гидросистема	Hydraulic system	Système hydraulique	Sistema hidráulico	примен. с поз.13 и поз.22 допуск, замена на поз.19 или на поз.20
	22	211.46.00.000	1	Оборудование рабочее	Working equipment	Matériel de chargement	Maquinaria de carga	допуск, замена на поз. 23 совместно с поз.12 и поз.19 или с поз.13 и поз.21
	23	211.46.00.000-01	1	Оборудование рабочее	Working equipment	Matériel de chargement	Maquinaria de carga	примен. с поз.12 и поз.20 взамен поз. 22
	25	211.50.00.000	1	Установка кабины	Cab setup	Installation de la cabine	Instalación de la cabina	
	28	211.60.00.000	1	Установка опрокидывающего механизма кабины	Installation of the overturning mechanism of a cabin	Installation du mécanisme renversant de la cabine	Instalación del mecanismo que vuelca de la cabina	
	29	211.81.00.000	1	Установка отопителя	Heater pipelines setup	Installation de chauffage	Instalación del calefactor	
	30	211.84.00.000	1	Облицовка	Cowling	Revêtement	Revestimiento	
	32	211.00.00.003	2	Крышка	Cover	Couvercle	Tapa	
	34	211.00.00.004	2	Крышка	Cover	Couvercle	Tapa	
	37	211.00.00.005	1	Крышка	Cover	Couvercle	Tapa	
	53	M8-6gx16.88.35.0115 ГОСТ 7796-70	36	Болт	Bolt	Boulon	Bulón	
	56	8 65Г 0115 ГОСТ 6402-70	36	Шайба	Washer	Rondelle	Arandela	
	57	C.8.02.Cr3.0115 ГОСТ 6958-78	36	Шайба	Washer	Rondelle	Arandela	
	62	103-5606520	1	Ключ	Wrench	Clef	Llave	

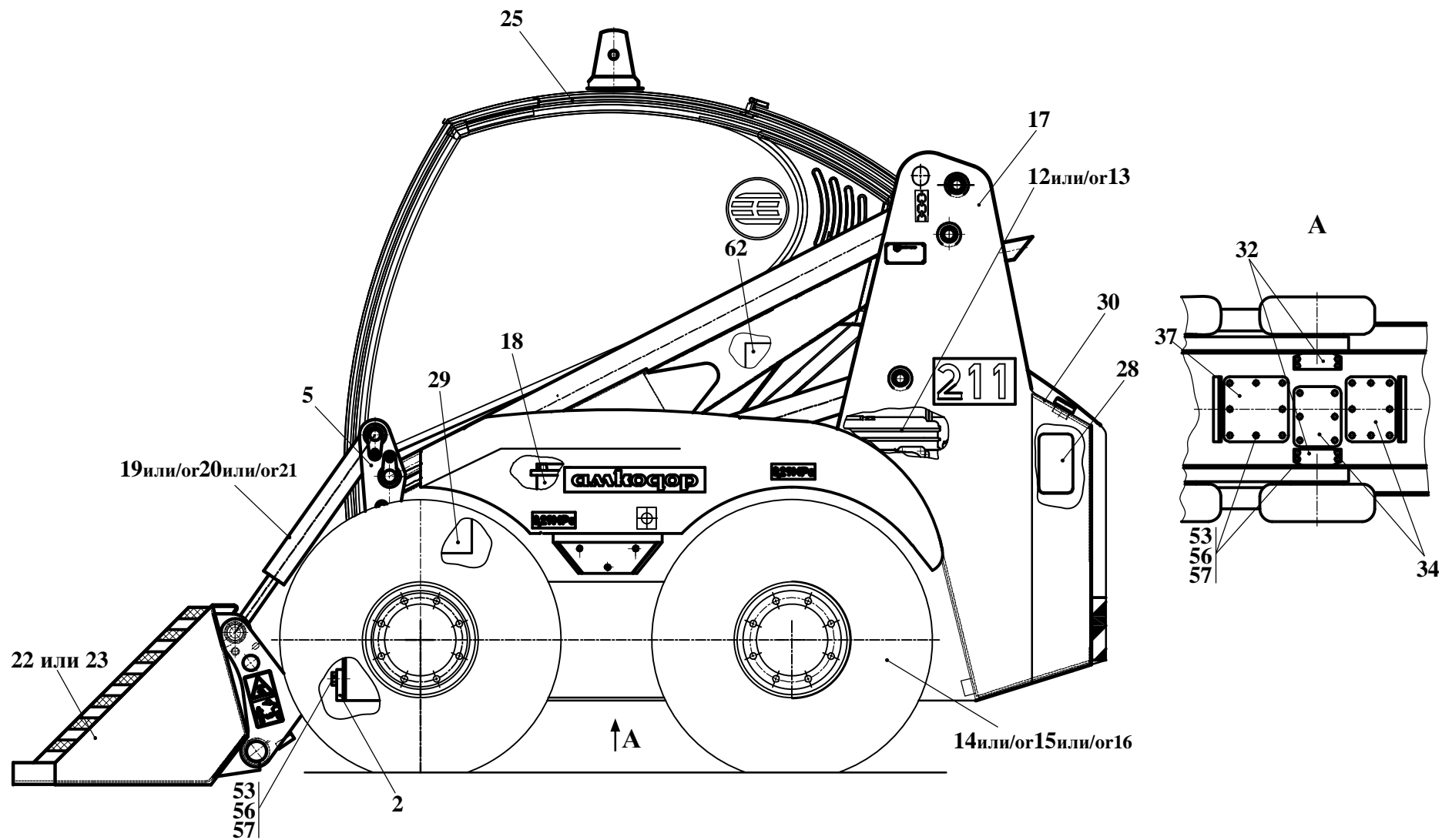
Виды, выноски, сечения и разрезы см. рис. 3
 For marginal notes and sectional views see fig. 3
 Notes, sections et coupes: voir fig. 3
 Notas, las secciones y los cortes véase fig. 3



Рис. 2		Установка силовая
Fig. 2	211.10.00.000	Power plant
Fig. 2	211.10.00.000-01	Ensemble moteur
Fig. 2		Grupo propulsor

2 Установка силовая 211.10.00.000, 211.10.00.000-01
 2 Power-plant 211.10.00.000, 211.10.00.000-01
 2 Ensemble moteur 211.10.00.000, 211.10.00.000-01
 2 Grupo propulsor 211.10.00.000, 211.10.00.000-01

Таблица 2 / Table 2 / Tableau 2 / Tabla 2

		211.10.00.000		-01	Установка силовая	Power-plant	Ensemble moteur	Grupo propulsor	
Рис. Fig. Рис. Fig.	№ поз. Ref. No N° Ref. N° Pos.	Обозначение Designation Référence Signo convencional	Кол-во Qty Qté Cant.		Наименование	Description	Désignation	Descripción	Примечание Remark Note Observaciones
2 3	5	208B.11.08.000	1	1	Управление подачей топлива и останов дизеля (см. рис. 14)	Management of giving of fuel and diesel engine stop	La gestion de la présentation du combustible et l'arrêt du moteur Diesel	La dirección de la presentación del combustible y la parada del motor diesel	
	8	211.11.00.000-Б	1	1	Установка воздухоочистителя (см. рис. 4)	Air cleaner instalation	Installation du filtre à air	Instalación del filtro de aire	
	9	211.11.01.000	1	1	Система топливная (см. рис. 5)	Fuel system	Système combustible	Sistema de combustible	
	12	211.12.00.000	1	1	Установка системы выпуска отработавших газов (см. рис. 6)	Installation of release system of the fulfilled gases	Installation du émission système des gaz récupérant	Instalación del salida sistema de los gases que han trabajado	
	13	211.13.00.000	1	1	Система охлаждения дизеля (см. рис. 7)	Diesel engine cooling system	Système du refroidissement Diesel	Sistema del refrigeramiento diesel	
	18	Д-565.3920-00	8	8	Подушка	Pillow	Coussin	Almohada	
	19	ТМ-3.10.05.600-01	1	1	Кронштейн	Bracket	Support	Soporte	
	20	ТМ-3.10.05.600-02	1	1	Кронштейн	Bracket	Support	Soporte	
	26	Д-565.39.00-01	4	4	Втулка распорная	Bush	Moyeu	Casquillo	
	28	ТМ-3.10.05.001	4	4	Планка закрепительна	Cleat	Barre de retenue	Chapa fijadora	
	30	211.10.00.001	1	1	Кронштейн	Bracket	Support	Soporte	
	35	M14x1,5-6gx35.109.40X.0115 ГОСТ 7796-70	8	8	Болт	Bolt	Boulon	Bulón	
	36	2M16-6gx75.88.35.0115 ГОСТ 7796-70	4	4	Болт	Bolt	Boulon	Bulón	
	37	2M16-6gx80.88.35.0115 ГОСТ 7796-70	2	2	Болт	Bolt	Boulon	Bulón	
	39	M16-6H.8.35.0115 ГОСТ 5918-73	2	2	Гайка	Nut	Écrou	Tuerca	
	45	M16-6H.05.35.0115 ГОСТ 5919-73	4	4	Гайка	Nut	Écrou	Tuerca	
	49	С.16.02.Ст3.0115 ГОСТ 6958-78	4	4	Шайба	Washer	Rondelle	Arandela	
	50	С.16.02.Ст3.0115 ГОСТ 11371-78	4	4	Шайба	Washer	Rondelle	Arandela	
	51	4x36.019 ГОСТ 397-79	6	6	Шплинт	Cotter pin	Clavette fendue	Chaveta	

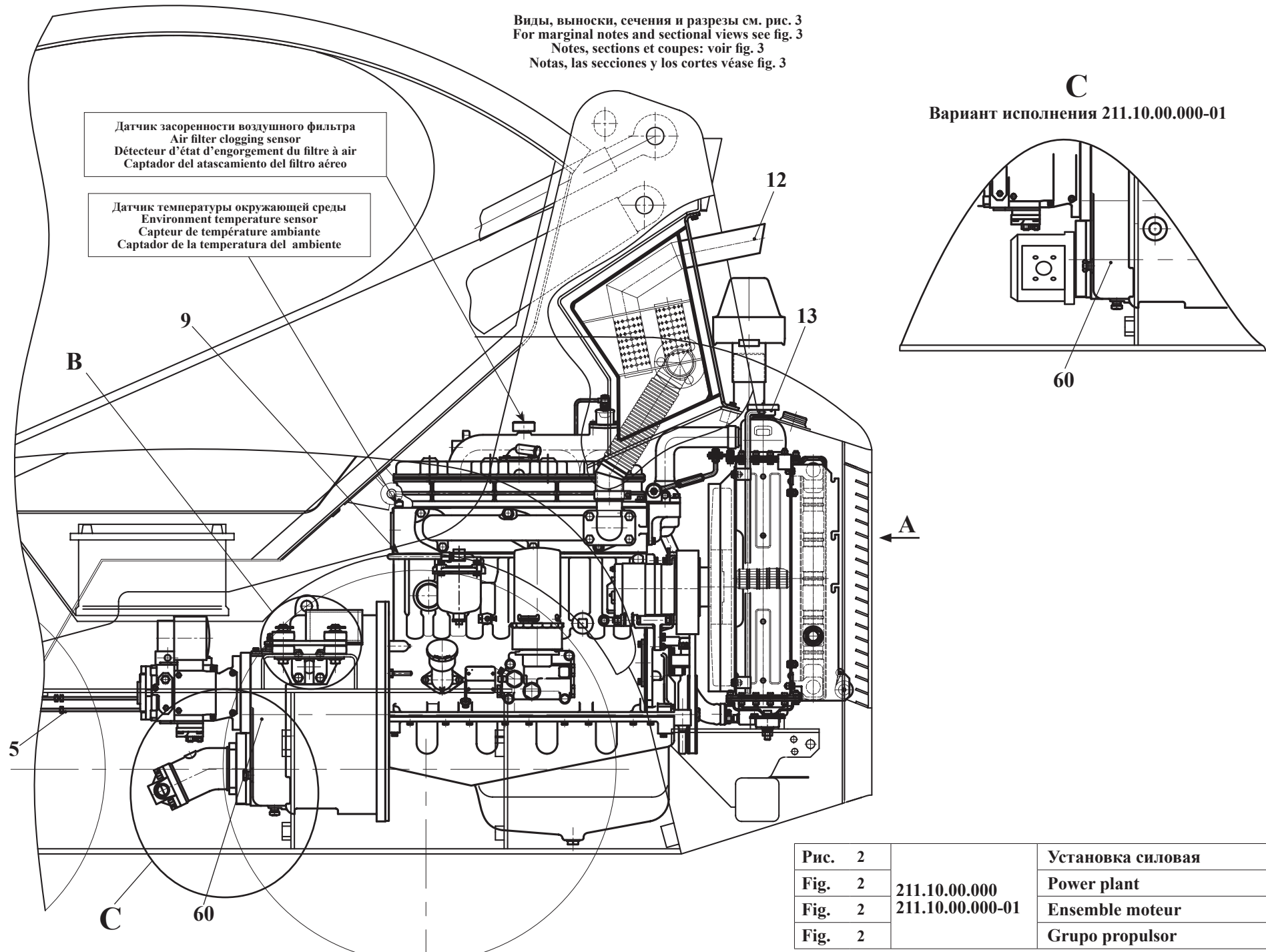
Жалюзи, ротор и диффузор не показаны
 Jalousie, rotor and diffuzor are not shown
 Persiennes, rotor et la conque ne sont pas montrées
 Las celosías, rotor y el difusor no son mostradas



Рис. 3		Установка силовая
Fig. 3	211.10.00.000	Power plant
Fig. 3	211.10.00.000-01	Ensemble moteur
Fig. 3		Grupo propulsor

		211.10.00.000			-01	Установка силовая	Power-plant	Ensemble moteur	Grupo propulsor	
Рис. Fig. Fig. Fig.	№ поз. Ref. No N° Ref. N° Pos.	Обозначение Designation Référence Signo convencional	Кол-во Qty Qté Cant.			Наименование	Description	Désignation	Descripción	Примечание Remark Note Observaciones
2 3	57	Д-243-869 ТУ РБ 05786459.111-2000	1	1	Дизель	Diesel engine	Moteur Diesel	Motor diesel		
	60	211.42.00.000-B	1	-	Редуктор привода насосов	Reducer of a drive of pumps	Réducteur du mandat d'amener des pompes	Reductor de la tracción de las bombas		
	60	211.42.00.000-01-B	-	1	Редуктор привода насосов	Reducer of a drive of pumps	Réducteur du mandat d'amener des pompes	Reductor de la tracción de las bombas		

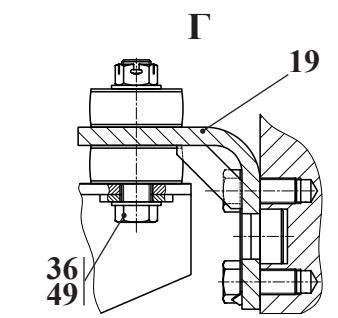
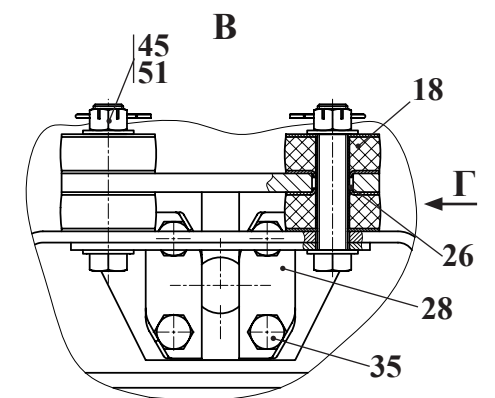
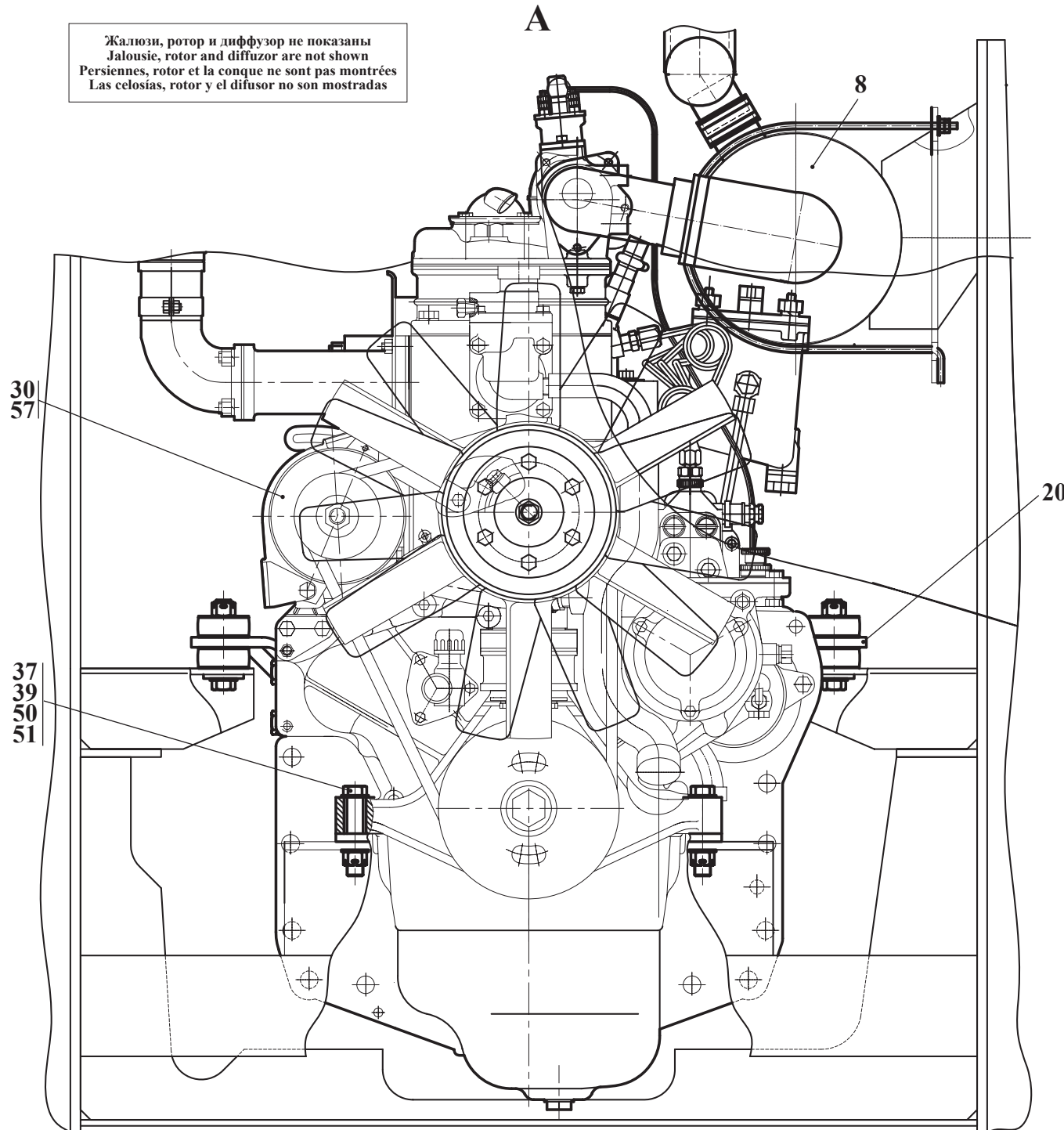

Рис. 4	211.11.00.000-Б	Установка воздухоочистителя
Fig. 4		Air cleaner installation
Fig. 4		Installation du filtre à air
Fig. 4		Instalación del filtro de aire

2.1 Установка воздухоочистителя 211.11.00.000-Б
 2.1 Air cleaner installation 211.11.00.000-Б
 2.1 Installation du filtre à air 211.11.00.000-Б
 2.1 Instalación del filtro de aire 211.11.00.000-Б

Таблица 3 / Table 3 / Tableau 3 / Tabla 3

		211.11.00.000-Б		Установка воздухоочистителя	Air cleaner instalation	Installation du filtre à air	Instalación del filtro de aire	
Рис. Fig. Рис. Fig.	№ поз. Ref. No N° Ref. N° Pos.	Обозначение Designation Référence Signo convencional	Кол-во Qty Qté Cant.	Наименование	Description	Désignation	Descripción	Примечание Remark Note Observaciones
4	1	211.11.00.400	1	Тройник	T-fitting	Raccord à trois voies	Unión T	
	3	211.11.00.500	1	Трубопровод впускной	Pipeline	Tuyauterie	Tubería	
	6	211.11.00.002	1	Скоба	Clamp	Agrafe	Laña	
	8	211.11.00.004 (50x61,5-1,6 ГОСТ 10362-76)	2	Рукав (L=50 мм)	Hose (L=50 мм)	Manche (L=50 мм)	Manga (L=50 мм)	
	14	M8-6H.8.35.0115 ГОСТ 15521-70	2	Гайка	Nut	Écrou	Tuerca	
	18	C.8.02.Ст3.0115 ГОСТ 6958-78	1	Шайба	Washer	Rondelle	Arandela	
	23	ДСФ-65 ТУ РБ 07513211.003-94	1	Датчик засоренности воздушного фильтра (ПО «Экран» г. Борисов)	Air filter clogging sensor	Détecteur d'état d'engorgement du filtre à air	Captador del atascamiento del filtro aéreo	
	25	50-70/12-C7W2	4	Зажим TORRO	TORRO clamp	Serrage TORRO	Borne TORRO	
	26	70-90/12-C7W2	2	Зажим TORRO	TORRO clamp	Serrage TORRO	Borne TORRO	
29	A53.21.000-02* или/ог A53.21.000**	1	Моноциклон (МТЗ)	Monocyclone (MTZ)	Monocyclone (MTZ)	Monociclón (MTZ)		
35	3110-1109010-10	1	Фильтр (г. Н. Новгород «ГАЗ»)	Filter	Filtre	Filtro		
37	3110-1109300-20	1	Шланг (г. Н. Новгород «ГАЗ»)	Hose	Tuyau flexible	Manga		
*- аннулировано с 01.03.09								
**- внедряется с 01.03.09								

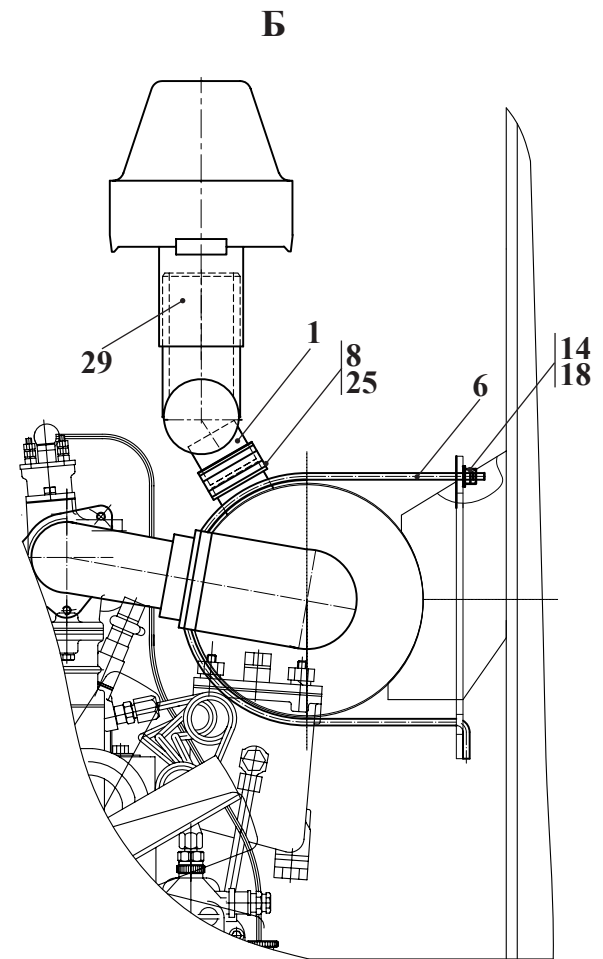
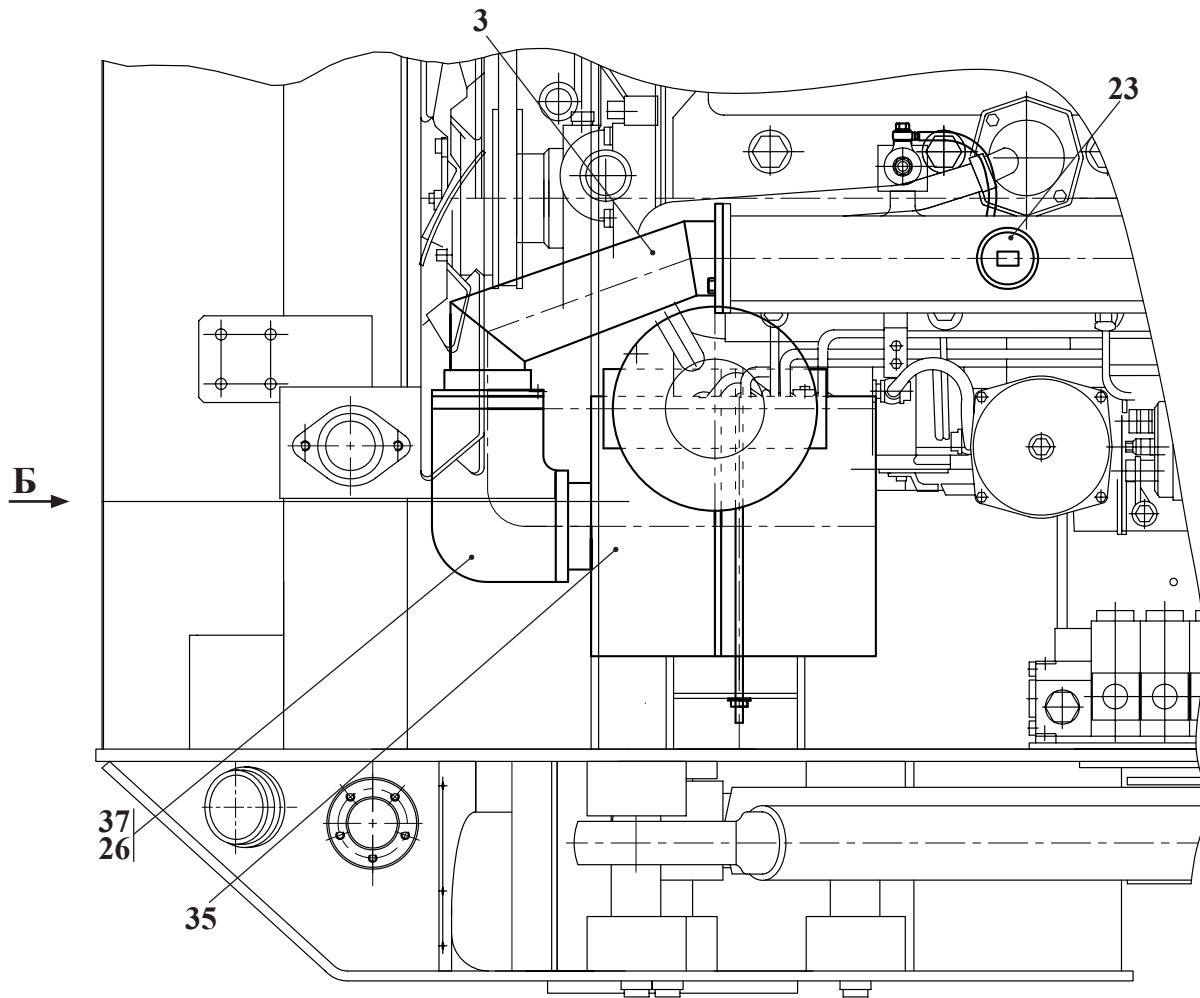

Рис. 5	211.11.01.000	Топливная система
Fig. 5		Fuel system
Fig. 5		Système combustible
Fig. 5		Sistema de combustible

2.2 Топливная система 211.11.01.000
 2.2 Fuel system 211.11.01.000
 2.2 Système combustible 211.11.01.000
 2.2 Sistema de combustible 211.11.01.000

Таблица 4 / Table 4 / Tableau 4 / Tabla 4

		211.11.01.000		Топливная система	Fuel system	Système combustible	Sistema de combustible	
Рис. Fig. Fig. Fig.	№ поз. Ref. No Ref. N° Pos.	Обозначение Designation Référence Signo convencional	Кол-во Qty Qté Cant.	Наименование	Description	Désignation	Descripción	Примечание Remark Note Observaciones
5	7	208В-11.01.200	1	Топливопровод	Fuel tube	Tube de combustible	Tubo de combustible	
	8	208В-11.01.200-01	1	Топливопровод	Fuel tube	Tube de combustible	Tubo de combustible	
	9	208В-11.01.300	1	Топливопровод	Fuel tube	Tube de combustible	Tubo de combustible	
	19	211.11.01.001	1	Крышка	Cover	Couvercle	Tapa	
	20	208А.45.00.003	1	Крышка	Cover	Couvercle	Tapa	
	22	451А.02.04.001	1	Болт зажимной	Clamping bolt	Boulon de serrage	Bulón de apretamiento	
	23	Д-565.4100-42	1	Скоба	Clamp	Agrafe	Laña	
	25	Д-565.7700-07	1	Пробка	Plug	Bouchon	Tapón	
	26	ДЭ-224А.47.00.002	1	Втулка	Bush	Moyeu	Casquillo	
	30	ТО-28А.02.00.009	1	Штуцер	Union	Ajutage	Tubo de empalme	
	31	ТМ-59.2000-08	1	Прокладка	Shim	Couche	Junta	
	33	У22-2.37-50.024-03	1	Хомут	Yoke	Collier	Yugo	
	34	УДГ1-09.01.006	1	Заглушка	Plug fitting	Bouchon d'obturation	Tapón	
	35	М10-6gx20.88.35.0115 ГОСТ 7796-70	6	Болт	Bolt	Boulon	Bulón	
	36	М6-6gx12.56.0115 ГОСТ 7798-70	1	Болт	Bolt	Boulon	Bulón	
	37	В.М5-6gx14.46.0115 ГОСТ 17473-80	4	Винт	Screw	Vis	Tornillo	
	38	В.М5-6gx 30.46.0115 ГОСТ 17473-80	1	Винт	Screw	Vis	Tornillo	
	45	5.65Г 0115 ГОСТ 6402-70	5	Шайба	Washer	Rondelle	Arandela	
	46	6.65Г 0115 ГОСТ 6402-70	1	Шайба	Washer	Rondelle	Arandela	
	47	10.65Г 0115 ГОСТ 6402-70	6	Шайба	Washer	Rondelle	Arandela	
	49	024-029-30-2-2 ГОСТ 9833-73/18829-73	1	Кольцо	Ring	Bague	Anillo	
	50	150-160-58-2-2 ГОСТ 9833-73/18829-73	1	Кольцо	Ring	Bague	Anillo	
	52	10 М3 ГОСТ 23358-87	2	Прокладка	Shim	Couche	Junta	
	53	14 М3 ГОСТ 23358-87	6	Прокладка	Shim	Couche	Junta	
	56	082-1103010	1	Пробка (МТЗ)	Plug (MTZ)	Bouchon (MTZ)	Tapón (MTZ)	
	58	36-1101070 (L=170 mm)	1	Цепочка	Chain	Chaîne	Cadenita	
	59	Д18-051	2	Болт поворотного угольника Сморгоньский агрегатный завод	Rotary bolt	Boulon tournant	Bulón rotatorio	
	60	ДУТ 8801	1	Датчик уровня топлива НПП «Мера» г. Витебск	Fuel level sensor	Détecteur du niveau de combustible	Captador del nivel del combustible	

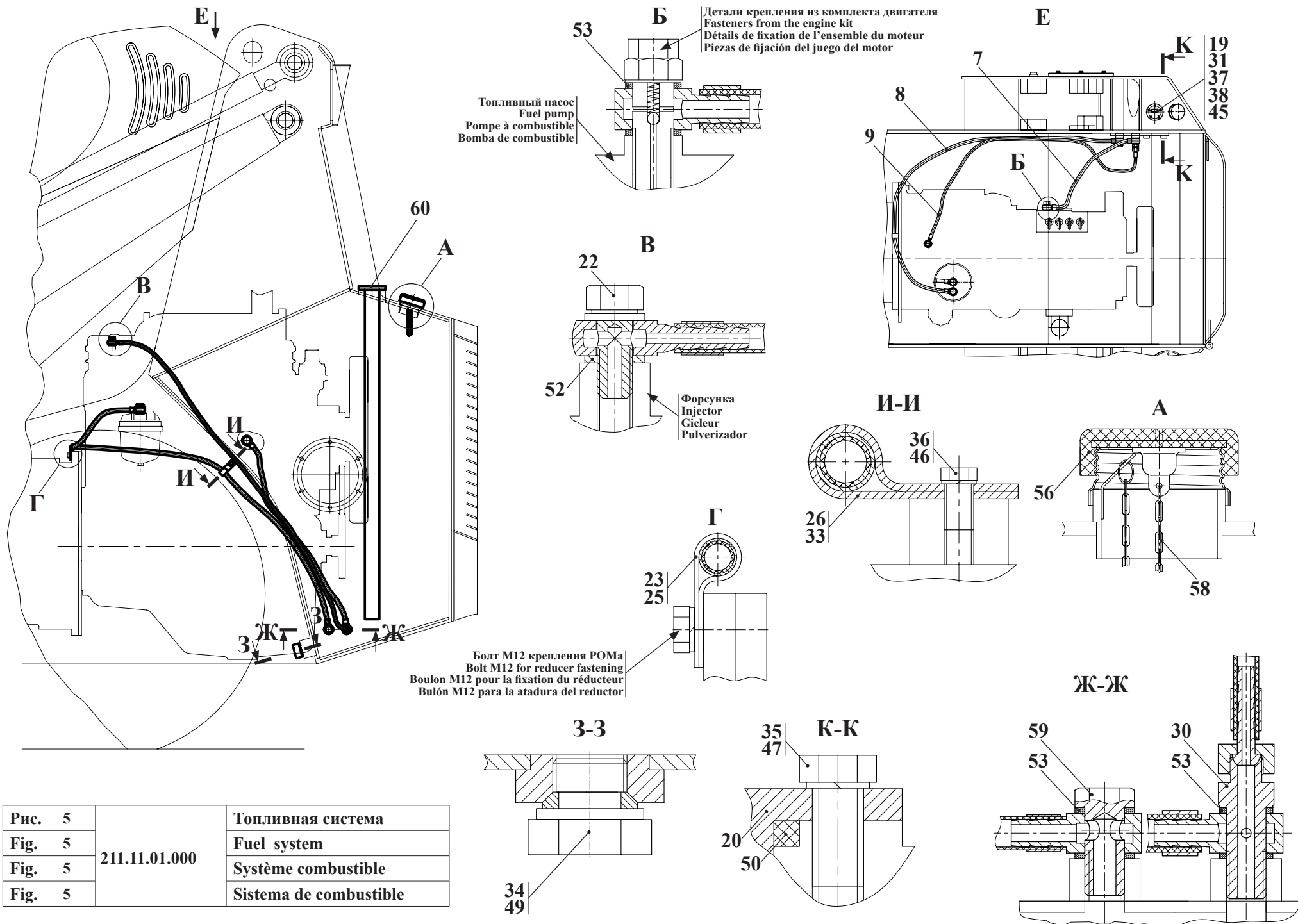

Рис. 6	211.12.00.000	Установка системы выпуска отработавших газов
Fig. 6		Installation of release system of the fulfilled gases
Fig. 6		Installation du émission système des gaz récupérant
Fig. 6		Instalación del salida sistema de los gases que han trabajado

- 2.3 Установка системы выпуска отработавших газов 211.12.00.000
 2.3 Installation of release system of the fulfilled gases 211.12.00.000
 2.3 Installation du émission système des gaz récupérant 211.12.00.000
 2.3 Instalación del salida sistema de los gases que han trabajado 211.12.00.000

Таблица 5 / Table 5 / Tableau 5 / Tabla 5

		211.12.00.000		Установка системы выпуска отработавших газов	Installation of release system of the fulfilled gases	Installation du émission système des gazrécupérant	Instalación del salida sistema de los gases que han trabajado	
Рис. Fig. Fig. Fig.	№ поз. Ref. No N° Ref. N° Pos.	Обозначение Designation Référence Signo convencional	Кол-во Qty Qté Cant.	Наименование	Description	Désignation	Descripción	Примечание Remark Note Observaciones
6	1	211.12.00.100	1	Трубопровод выпускной	Pipeline	Tuyauterie	Tubería	
	2	211.12.00.200	1	Глушитель	Silencer	Silencieux	Silenciador	
	5	211.12.00.005	1	Доработка патрубка	Completion for branch pipe	Mise au point raccord du tuyau	Mise au point tubuladura	
	6	211.12.00.006	1	Шайба	Washer	Rondelle	Arandela	
	8	211.12.00.008	1	Мат теплоизоляционный	Heat insulator	Calorifuge	Termoaislamiento	
	9	211.12.00.009	1	Мат теплоизоляционный	Heat insulator	Calorifuge	Termoaislamiento	
	10	211.12.00.010	1	Мат теплоизоляционный	Heat insulator	Calorifuge	Termoaislamiento	
	11	211.12.00.011	1	Мат теплоизоляционный	Heat insulator	Calorifuge	Termoaislamiento	
	12	211.12.00.012	1	Мат теплоизоляционный	Heat insulator	Calorifuge	Termoaislamiento	
	21	M8-6gx25.88.0115 ГОСТ 7796-70	6	Болт	Bolt	Boulon	Bulón	
	22	M10-6gx30.88.0115 ГОСТ 7796-70	3	Болт	Bolt	Boulon	Bulón	
	25	10 65Г 0115 ГОСТ 6402-70	3	Шайба	Washer	Rondelle	Arandela	
	26	C8.02.Cm3.0115 ГОСТ 11371-78	4	Шайба	Washer	Rondelle	Arandela	
	28	A05-027-A1	1	Хомут	Yoke	Collier	Yugo	
	или 28	Volvo GW 04150 D=64	1	Хомут	Yoke	Collier	Yugo	
	или 28	ARS-M8 64-W 1	1	Хомут (NORMA Германия)	Yoke	Collier	Yugo	
	36	0.80-O-C ГОСТ 3282-74 (L=2350 mm)		Проволока	Wire	Fil	Alambre	

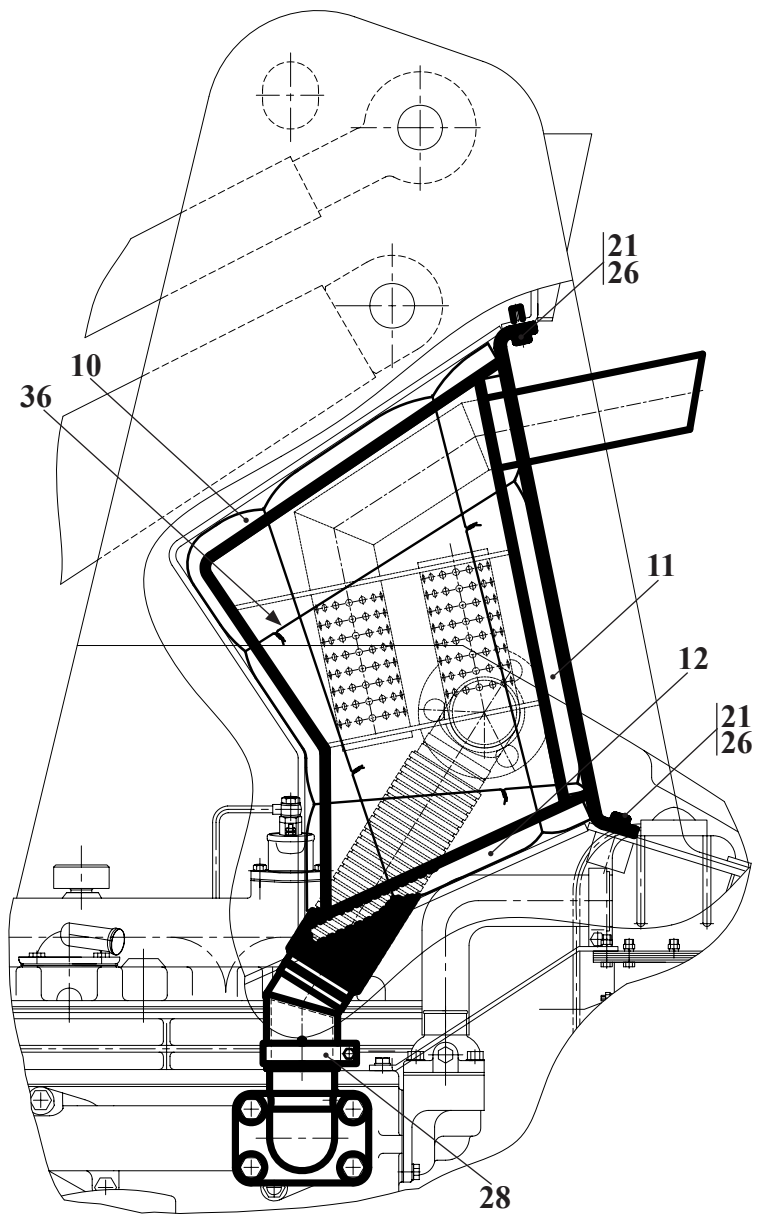
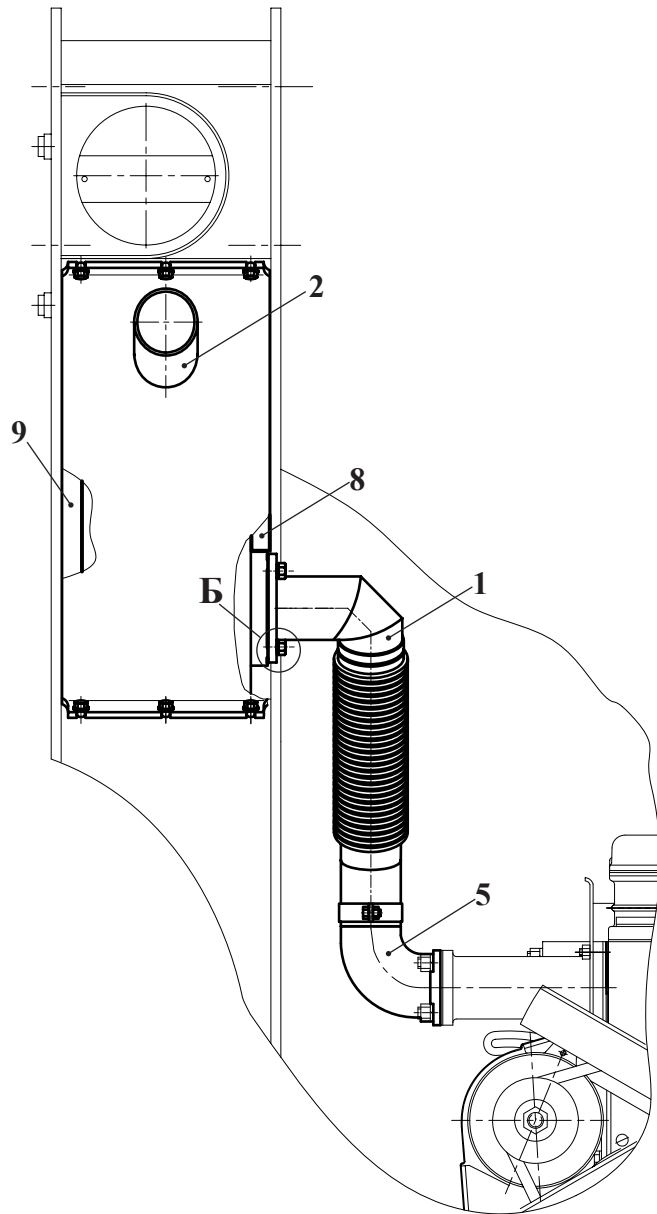

Рис. 7	211.13.00.000	Система охлаждения дизеля
Fig. 7		Diesel engine cooling system
Fig. 7		Système du refroidissement diesel
Fig. 7		Sistema del refrigeramiento diesel

2.4 Система охлаждения дизеля 211.13.00.000
 2.4 Diesel engine cooling system 211.13.00.000
 2.4 Système refroidissement du diesel 211.13.00.000
 2.4 Sistema del refrigeramiento diesel 211.13.00.000

Таблица 6 / Table 6 / Tableau 6 / Tabla 6

		211.13.00.000		Система охлаждения дизеля	Diesel engine cooling system	Système du refroidissement diesel	Sistema del refrigeramiento diesel	
Рис. Fig. Fig.	№ поз. Ref. No N° Ref. N° Pos.	Обозначение Designation Référence Signo convencional	Кол-во Qty Qté Cant.	Наименование	Description	Désignation	Descripción	Примечание Remark Note Observaciones
7	3	211.13.00.100	1	Блок радиаторов (см. рис. 8)	Radiator unit (see fig. 8)	Ensemble des radiateurs (voir fig. 8)	Bloque de los radiadores (véase fig. 8)	
	6	ТО-28А.02.07.700	1	Кран	Cock	Robinet	Grifo	
	8	ВА-9001.11.04.000	1	Растяжка	Extension	Extension	Tirante	
	17	ВА-9001.11.00.001	1	Кронштейн	Bracket	Support	Soporte	
	18	ВА-9001.11.00.005	2	Амортизатор	Shock-absorber	Amortisseur	Amortizador	
	19	ВА-9001.11.00.006	1	Кронштейн	Bracket	Support	Soporte	
	20	ВА-9001.11.00.007	4	Шайба	Washer	Rondelle	Arandela	
	32	M8-6gx16.88.35.0115 ГОСТ 7796-70	4	Болт	Bolt	Boulon	Bulón	
	35	M8-6H.8.35.0115 ГОСТ 5915-70	4	Гайка	Nut	Écrou	Tuerca	
	38	8 65Г.0115 ГОСТ 6402-70	4	Шайба	Washer	Rondelle	Arandela	
	44	32-50/12-C7W2	4	Зажим TORRO	TORRO clamp	Serrage TORRO	Borne TORRO	
	47	MTW 020003907	1	Вентилятор «BorgWarner» Германия	Fan «BorgWarner» Germany	Ventilateur «BorgWarner» Allemagne	Ventilador «BorgWarner» Alemania	
	50	I(38)-85-1303001 ТУ ВУ 700069297.075-2010	1	Шланг (РТИ г. Бобруйск)	Hose	Tuyau flexible	Manga	
	53	I(60)-85-1303010 ТУ ВУ 700069297.075-2010	1	Шланг (РТИ г. Бобруйск)	Hose	Tuyau flexible	Manga	
	58	ПБ-2-8x1,8 (L=850 mm) ТУ РБ 500525429.001-2001	1	Трубка поливинилхлоридная маслобензостойкая	Polyvinylchloride tube	Tube	Tubo	

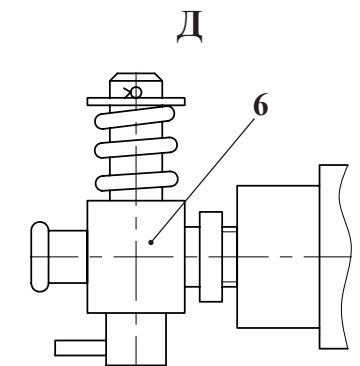
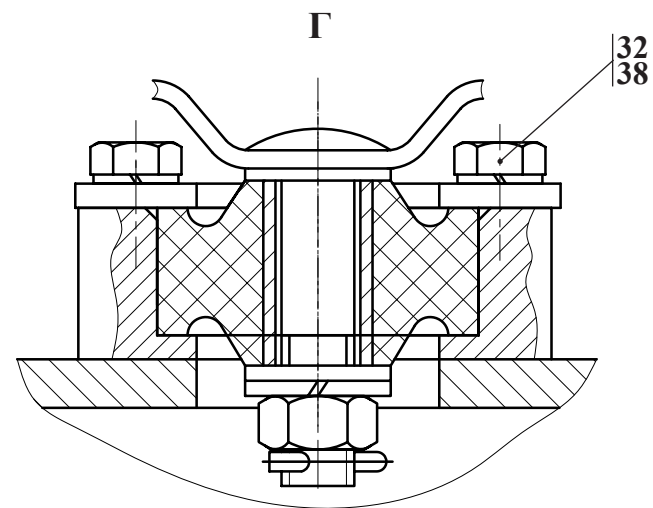
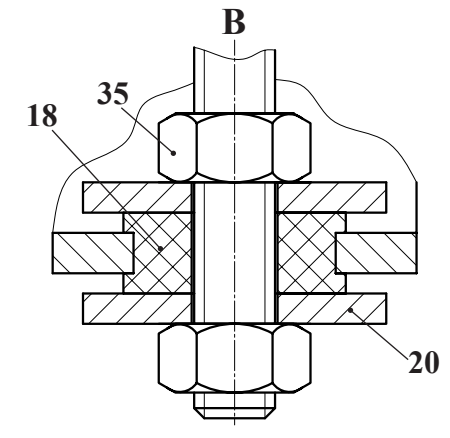
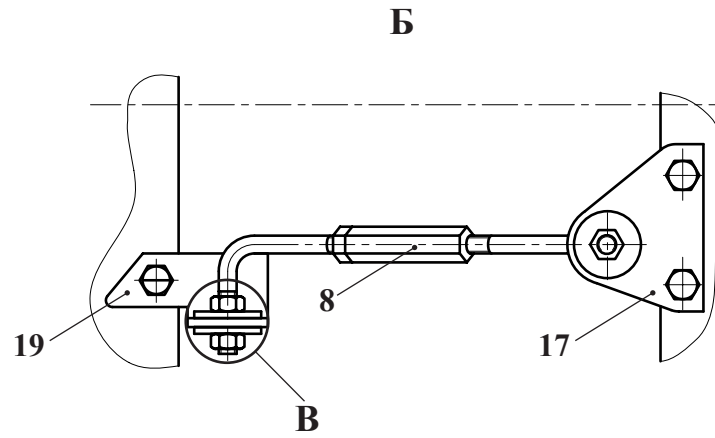
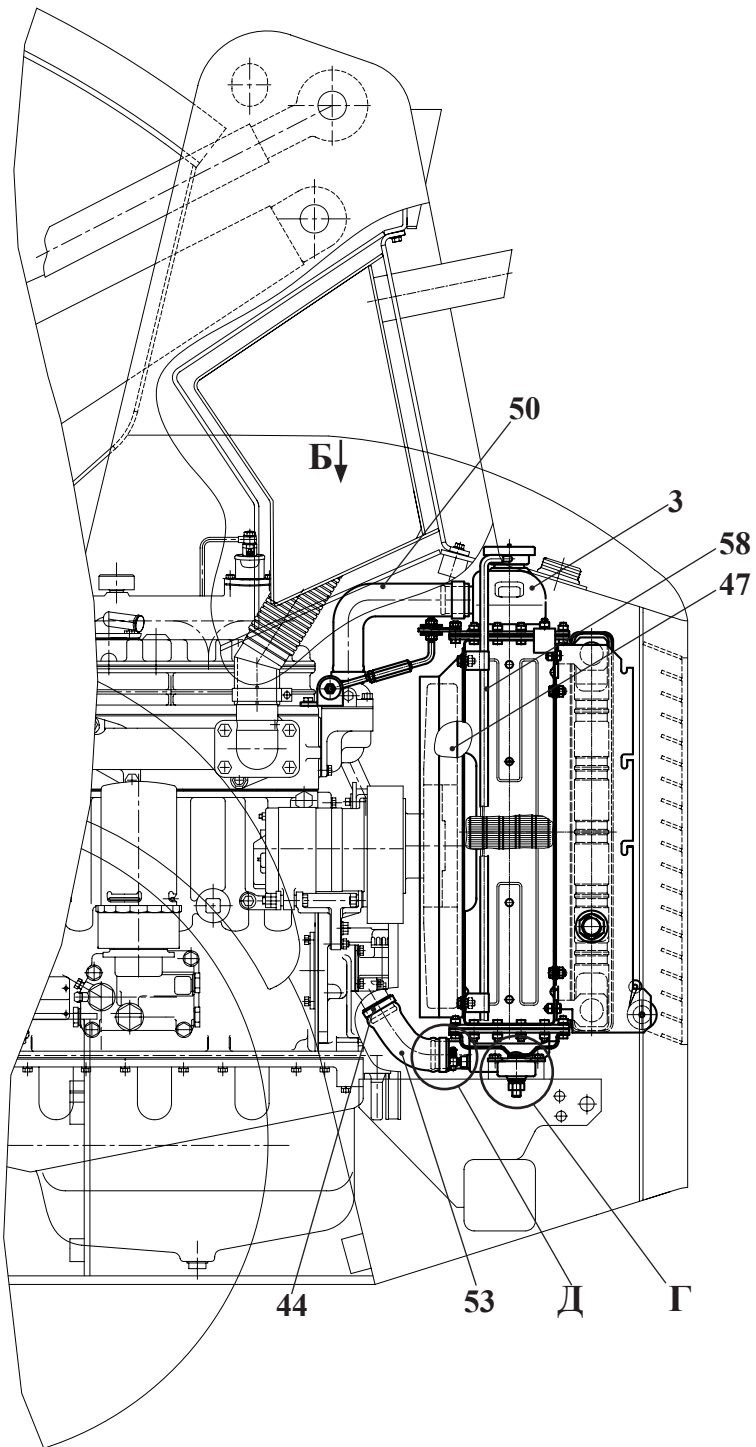

Рис. 8		Блок радиаторов
Fig. 8		Radiator unit
Fig. 8	211.13.00.100	Ensemble des radiateurs
Fig. 8		Bloque de los radiadores

2.4.1 Блок радиаторов 211.13.00.100
 2.4.1 Radiator unit 211.13.00.100
 2.4.1 Ensemble des radiateurs 211.13.00.100
 2.4.1 Bloque de los radiadores 211.13.00.100

Таблица 7 / Table 7 / Tableau 7 / Tabla 7

		211.13.00.100	Блок радиаторов		Radiator unit	Ensemble des radiateurs	Bloque de los radiadores		
Рис. Fig. Fig. Fig.	№ поз. Ref. No N° Ref. N° Pos.	Обозначение Designation Référence Signo convencional	Кол-во Qty Qté Cant.	Наименование	Description	Désignation	Descripción	Примечание Remark Note Observaciones	
8	1	525.02.02.400	1	Боковина	Cheek	Flanc	Costado		
	3	525.02.02.600	1	Шторка радиатора	Radiator shutter	Rideau du radiateur	Obturador del radiador		
	6	525.02.02.401	1	Боковина	Cheek	Flanc	Costado		
	8	ТО-18Д.02.02.014	2	Хомутик	Yoke	Collier	Yugo		
	10	ТО-18Д.02.02.018	2	Кронштейн	Bracket	Support	Soporte		
	21	M8-6gx20.88.35.0115 ГОСТ 7796-70	8	Болт	Bolt	Boulon	Bulón		
	25	M8-6H.5.0115 ГОСТ 5915-70	8	Гайка	Nut	Écrou	Tuerca		
	28	8 65Г 0115 ГОСТ 6402-70	8	Шайба	Washer	Rondelle	Arandela		
	32	C8.02.Cm3.0115 ГОСТ 11371-78	14	Шайба	Washer	Rondelle	Arandela		
	36	2x16.019 ГОСТ 397-79	2	Шплинт	Cotter pin	Clavette fendue	Chaveta		
	41	БР-80.1301.000 ТУ 23.46 1771.0.56-89Е	1	Блок радиаторов (Оренбург)	Radiator unit	Ensemble des radiateurs	Bloque de los radiadores		
	42	85-13.09.080	1	Кожух вентилятора (МТЗ)	Fan housing	Capot du ventilateur	Capota del ventilador		
	43	БР-168-1301.000	1	Блок радиаторов (г. Бузулук)	Radiator unit	Ensemble des radiateurs	Bloque de los radiadores		

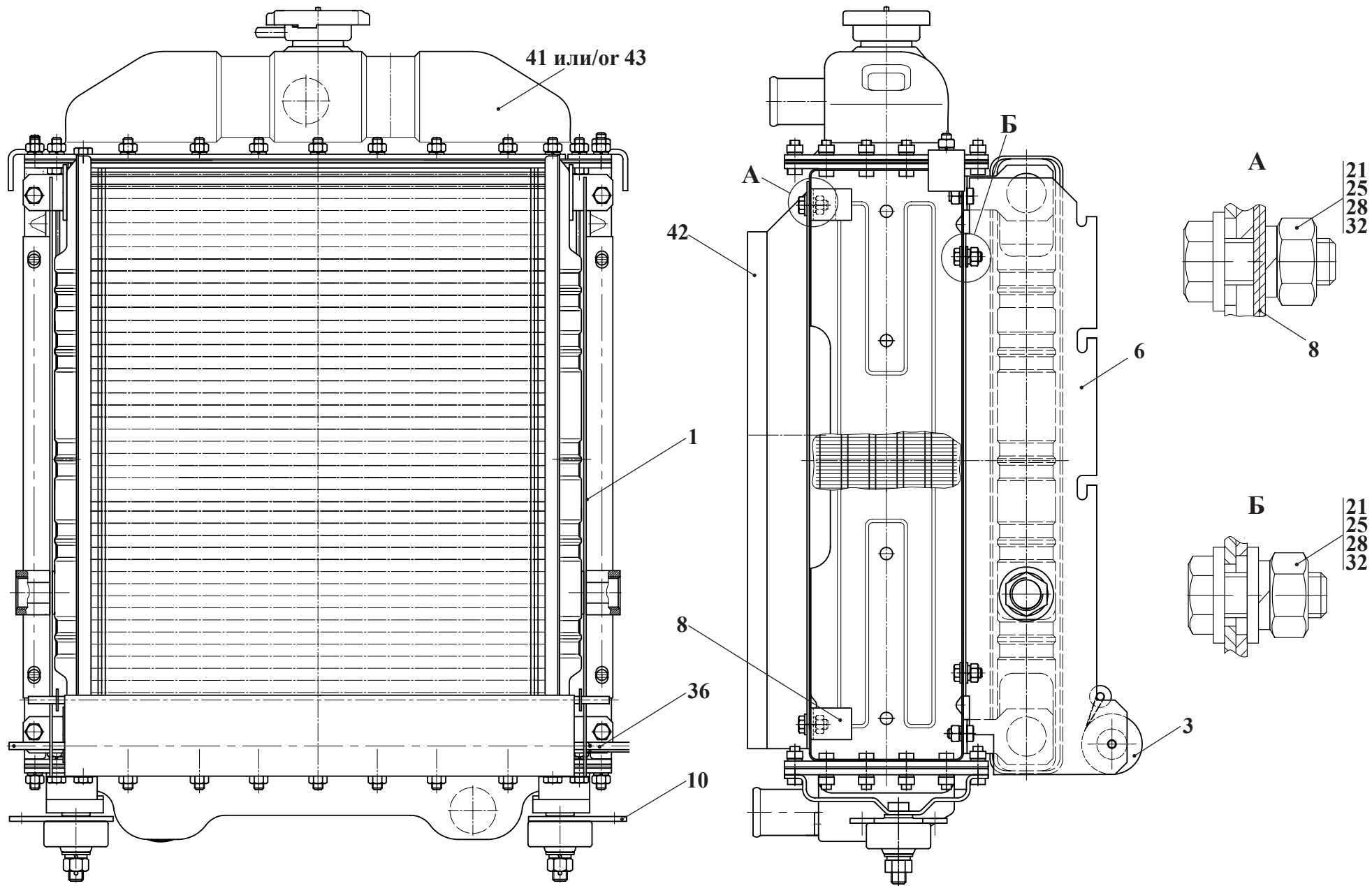

Рис. 9		Редуктор привода насосов
Fig. 9	211.42.00.000-B	Reducer of a drive of pumps
Fig. 9	211.42.00.000-B-01	Réducteur du mandat d'amener des pompes
Fig. 9		Reductor de la tracción de las bombas

2.5 Редуктор привода насосов 211.42.00.000-В и 211.42.00.000-В-01
 2.5 Reducer of a drive of pumps 211.42.00.000-В and 211.42.00.000-В-01
 2.5 Réducteur du mandat d'amener des pompes 211.42.00.000-В, 211.42.00.000-В-01
 2.5 Reductor de la tracción de las bombas 211.42.00.000-В, 211.42.00.000-В-01

Таблица 8 / Table 8 / Tableau 8 / Tabla 8

		211.42.00.000-В		-01	Редуктор привода насосов	Reducer of a drive of pumps	Réducteur du mandat d'amener des pompes	Reductor de la tracción de las bombas	
Рис. Fig. Fig.	№ поз. Ref. No N° Ref. N° Pos.	Обозначение Designation Référence Signo convencional	Кол-во Qty Qté Cant.		Наименование	Description	Désignation	Descripción	Примечание Remark Note Observaciones
9 10 11	1	208.42.00.200*	1	1	Крышка*	Cover*	Couvercle*	Tapa*	
	2	211.42.00.400*	1	1	Корпус*	Housing*	Boîtier*	Cuerpo*	
	3	211.42.00.500**	1	1	Крышка**	Cover*	Couvercle*	Tapa*	
	7	ТО-18Д.02.05.200	1	1	Диск ведомый (Состоит из:)	Driven disk	Disque commandé	Disco conducido	
		ТО-18Б.72.08.002	1	1	Фланец	Flange	Collerette	Brida	
		ТО-18Б.72.08.003	6	6	Втулка	Bush	Moyeu	Casquillo	
		ТО-18Б.72.08.006	3	3	Планка	Cleat	Barre de retenue	Chapa fijadora	
		ТО-18Д.02.05.201	1	1	Ступица	Torque	Moyeu	Cubo	
		M12-6gx75.109.40X.0115 ГОСТ 7796-70	6	6	Болт	Bolt	Boulon	Bulón	
		ДР-30.65.42.104	1	1	Демпфер	Damper	Étouffeur	Amortiguador	
9	208.42.00.017		2	2	Кольцо	Ring	Bague	Anillo	
1	208.42.00.018		1	1	Крышка	Cover	Couvercle	Tapa	
13	208А.42.00.015		1	1	Заглушка	Plug fitting	Bouchon d'obturation	Tapón	
17	211.42.00.001		1	1	Шестерня	Gear	Pignon	Engranaje	
18	211.42.00.003		2	2	Крышка	Cover	Couvercle	Tapa	
19	211.42.00.004		2	2	Шестерня	Gear	Pignon	Engranaje	
20	211.42.00.005-В		2	2	Полумуфта	Half coupling	Demi-manchon	Semiacoplamiento	
21	211.42.00.006		2	2	Обойма	Holder	Chargeur	Cargador	
22	211.42.00.007		2	2	Переходник	Adapter	Adaptateur	Niple	
23	211.42.00.008		1	1	Крышка	Ring	Bague	Anillo	
25	211.42.00.012		3	3	Планка стопорная	Lock plate	Planchette d'arrêt	Chapa de retención	
26	211.42.00.013		6	6	Планка стопорная	Lock plate	Planchette d'arrêt	Chapa de retención	
27	211.42.00.014**		1	1	Корпус**	Housing**	Boîtier**	Cuerpo**	
28	211.42.00.015		1	1	Вал	Shaft	Arbre	Eje	
29	211.42.00.016		1	1	Втулка	Bush	Moyeu	Casquillo	
33	320.16.20.034		1	1	Шайба	Washer	Rondelle	Arandela	

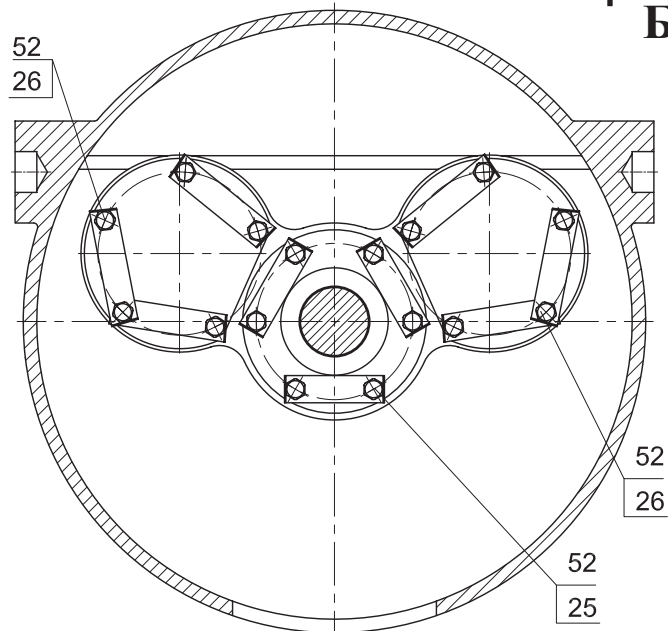
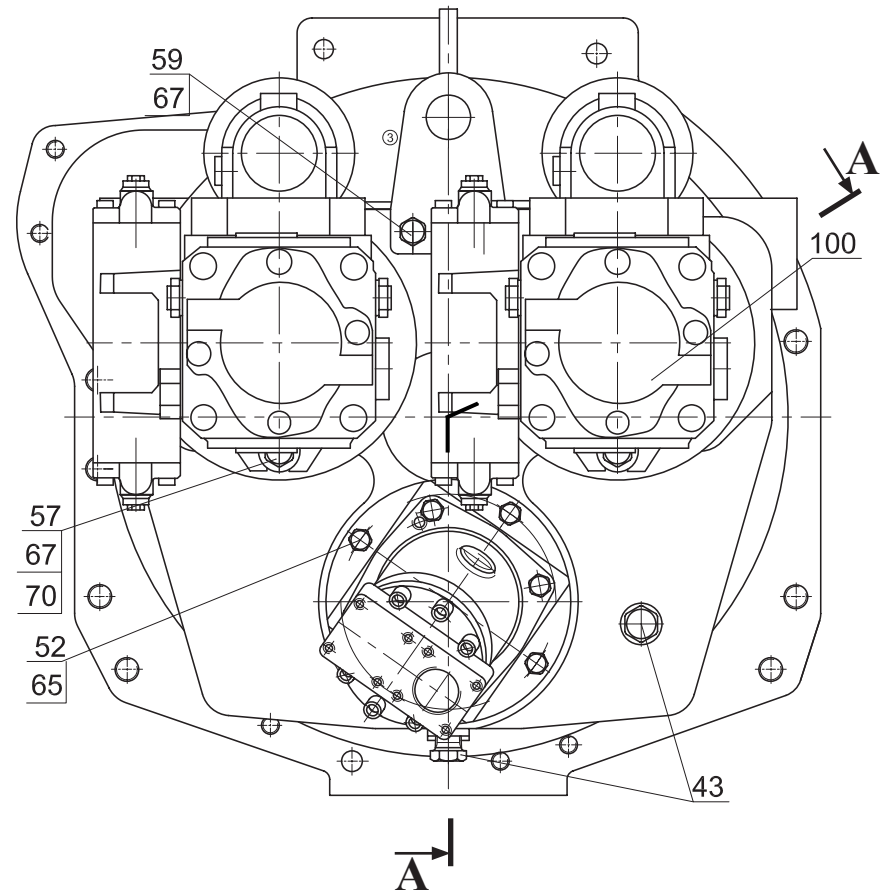
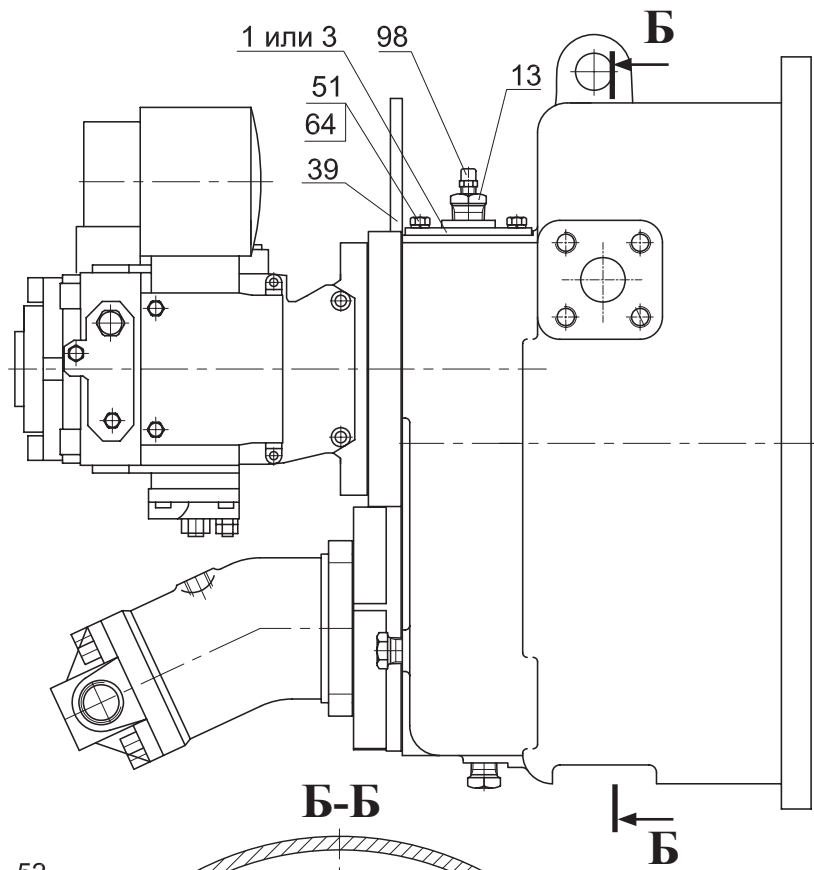
A-A



Рис.	10	Редуктор привода насосов
Fig.	10	Reducer of a drive of pumps
Fig.	10	Réducteur du mandat d'amener des pompes
Fig.	10	Reductor de la tracción de las bombas

		211.42.00.000-B		-01	Редуктор привода насосов	Reducer of a drive of pumps	Réducteur du mandat d'amener des pompes	Reductor de la tracción de las bombas	
Рис. Fig. Рис. Fig. Рис. Fig.	№ поз. Ref. No N° Ref. N° Pos.	Обозначение Designation Référence Signo convencional	Кол-во Qty Qté Cant.		Наименование	Description	Désignation	Descripción	Примечание Remark Note Observaciones
9 10 11	37	451.41.01.102	1	1	Планка стопорная	Lock plate	Planchette d'arrêt	Chapa de retención	
	39	2551.03.01.018	1	1	Ухо				
	41	Д-565.3110-21	2	2	Штифт	Dowel	Goupille	Clavija	
	43	УДГ1.09.03.005	2	2	Заглушка	Plug fitting	Bouchon d'obturation	Tapón	
	51	M8-6gx20.88.35.0115 ГОСТ 7796-70	8	8	Болт	Bolt	Boulon	Bulón	
	52	M10-6gx25.88.35.0115 ГОСТ 7796-70	20	20	Болт	Bolt	Boulon	Bulón	
	54	M12-6gx30.88.35.0115 ГОСТ 7796-70	6	6	Болт	Bolt	Boulon	Bulón	
	56	M14-6gx30.88.35.0115 ГОСТ 7796-70	8	8	Болт	Bolt	Boulon	Bulón	
	57	M14-6gx40.88.35.0115 ГОСТ 7796-70	4	4	Болт	Bolt	Boulon	Bulón	
	58	M16-6gx30.88.35.0115 ГОСТ 7796-70	8	8	Болт	Bolt	Boulon	Bulón	
	59	M14x1,5-6gx30.109.40X.0115 ГОСТ 7796-70	2	2	Болт	Bolt	Boulon	Bulón	
64	8 65Г 0115 ГОСТ 6402-70	6	6	Шайба	Washer	Rondelle	Arandela		
65	10 65Г 0115 ГОСТ 6402-70	4	4	Шайба	Washer	Rondelle	Arandela		
66	12 65Г 0115 ГОСТ 6402-70	6	6	Шайба	Washer	Rondelle	Arandela		
67	14 65Г 0115 ГОСТ 6402-70	14	14	Шайба	Washer	Rondelle	Arandela		
68	16 65Г 0115 ГОСТ 6402-70	8	8	Шайба	Washer	Rondelle	Arandela		
70	С.14.02.Ст3.0115 ГОСТ 11371-78	4	4	Шайба	Washer	Rondelle	Arandela		
74	082-090-46-2-2 ГОСТ 9833-73/ГОСТ 18829-73	1	1	Кольцо	Ring	Bague	Anillo		
75	В22 ГОСТ 13941-86	2	2	Кольцо	Ring	Bague	Anillo		
78	В60 ГОСТ 13943-86	2	2	Кольцо	Ring	Bague	Anillo		
82	1.2-50x70-1 ГОСТ 8752-79/ ОСТ 38 05146-78	1	1	Манжета	Collar	Manchette	Manguito		
86	113 ГОСТ 8338-75	4	4	Подшипник	Bearing	Palier	Cojinete		
87	210 ГОСТ 8338-75	2	2	Подшипник	Bearing	Palier	Cojinete		
98	298430-П (К1/8")	1	1	Сапун	Breather	Souffleur	Respiradero		

Вариант исполнения 211.42.00.000-B-01

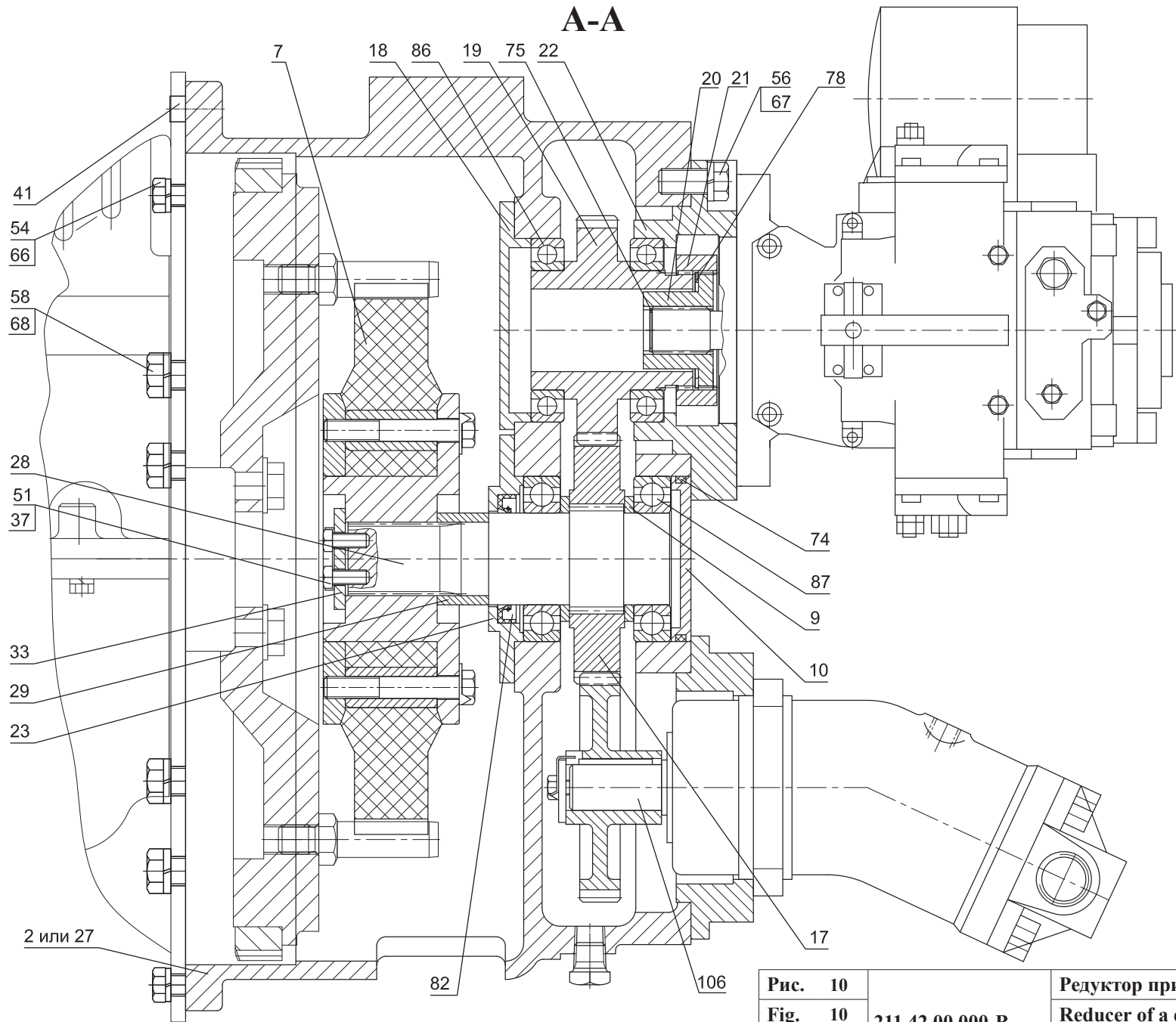

Рис.	11		Редуктор привода насосов
Fig.	11	211.42.00.000-B	Reducer of a drive of pumps
Fig.	11	211.42.00.000-B-01	Réducteur du mandat d'amener des pompes
Fig.	11		Reductor de la tracción de las bombas

		211.42.00.000-B			-01	Редуктор привода насосов	Reducer of a drive of pumps	Réducteur du mandat d'amener des pompes	Reductor de la tracción de las bombas	
Рис. Fig. Fig. Fig.	№ поз. Ref. No N° Ref. N° Pos.	Обозначение Designation Référence Signo convencional	Кол-во Qty Qté Cant.		Наименование	Description	Désignation	Descripción	Примечание Remark Note Observaciones	
	100	M4PV 50-45 K1 35 AL3BYR	2	2	Насос	Pump	Pompe	Bomba		
	106	211.42.00.100-A	1	-	Насос (см. рис. 12)	Pump (see fig.12)	Pompe (voir fig.12)	Bomba (véase fig. 12)		
		211.42.00.300	-	1	Насос (см. рис. 13)	Pump (see fig. 13)	Pompe (voir fig. 13)	Bomba (véase fig. 13)		
* - Применяется совместно взамен позиций 3 и 27										
** - Применяется совместно взамен позиций 1 и 2										

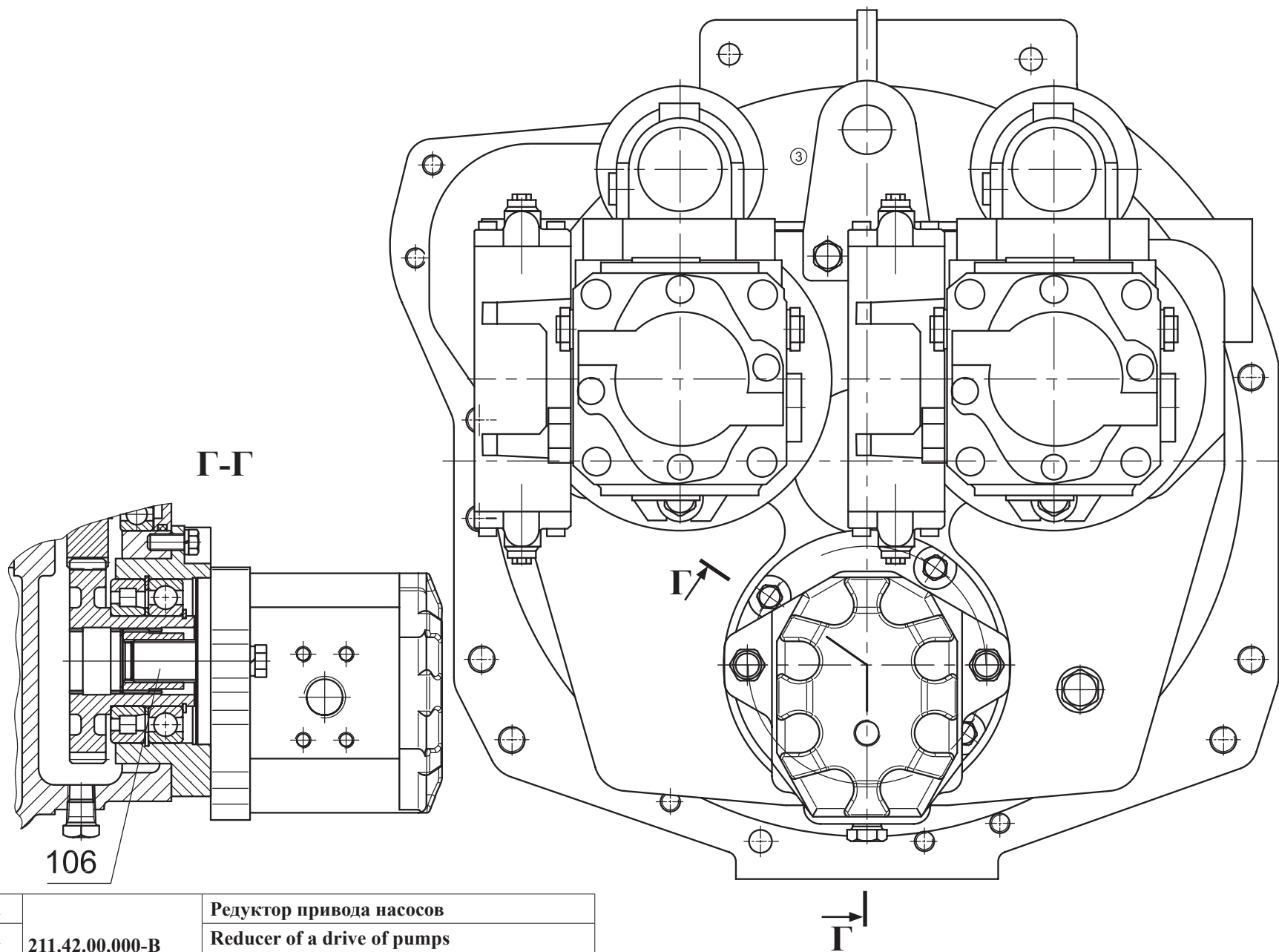

Рис. 12	211.42.00.100-A	Насос
Fig. 12		Pump
Fig. 12		Pompe
Fig. 12		Bomba

2.5.1 Насос 211.42.00.100-А
 2.5.1 Pump 211.42.00.100-А
 2.5.1 Pompe 211.42.00.100-А
 2.5.1 Bomba 211.42.00.100-А

Таблица 9 / Table 9 / Tableau 9 / Tabla 9

		211.42.00.100-А		Насос	Pump	Pompe	Bomba	
Рис. Fig. Fig. Fig.	№ поз. Ref. No N° Ref. N° Pos.	Обозначение Designation Référence Signo convencional	Кол-во Qty Qté Cant.	Наименование	Description	Désignation	Descripción	Примечание Remark Note Observaciones
12	1	211.42.00.101	1	Шестерня	Gear	Pignon	Engranaje	
	3	211.42.00.102	1	Переходник	Adapter	Adaptateur	Niple	
	5	ТО-27-1А.04.00.00.059	1	Шайба	Washer	Rondelle	Arandela	
	6	ТО-27-1А.04.00.00.061	1	Шайба стопорная	Lock washer	Rondelle d'arrêt	Arandela de retención	
	10	M8-6gx20.88.35.0115 ГОСТ 7796-70	1	Болт	Bolt	Boulon	Bulón	
	11	M10-6gx35.88.35.0115	4	Болт	Bolt	Boulon	Bulón	
	12	10 65Г 0115 ГОСТ 6402-70	4	Шайба	Washer	Rondelle	Arandela	
	16	310.2.28.06.05 ТУ22-1.020-100-95	1	Насос	Pump	Pompe	Bomba	

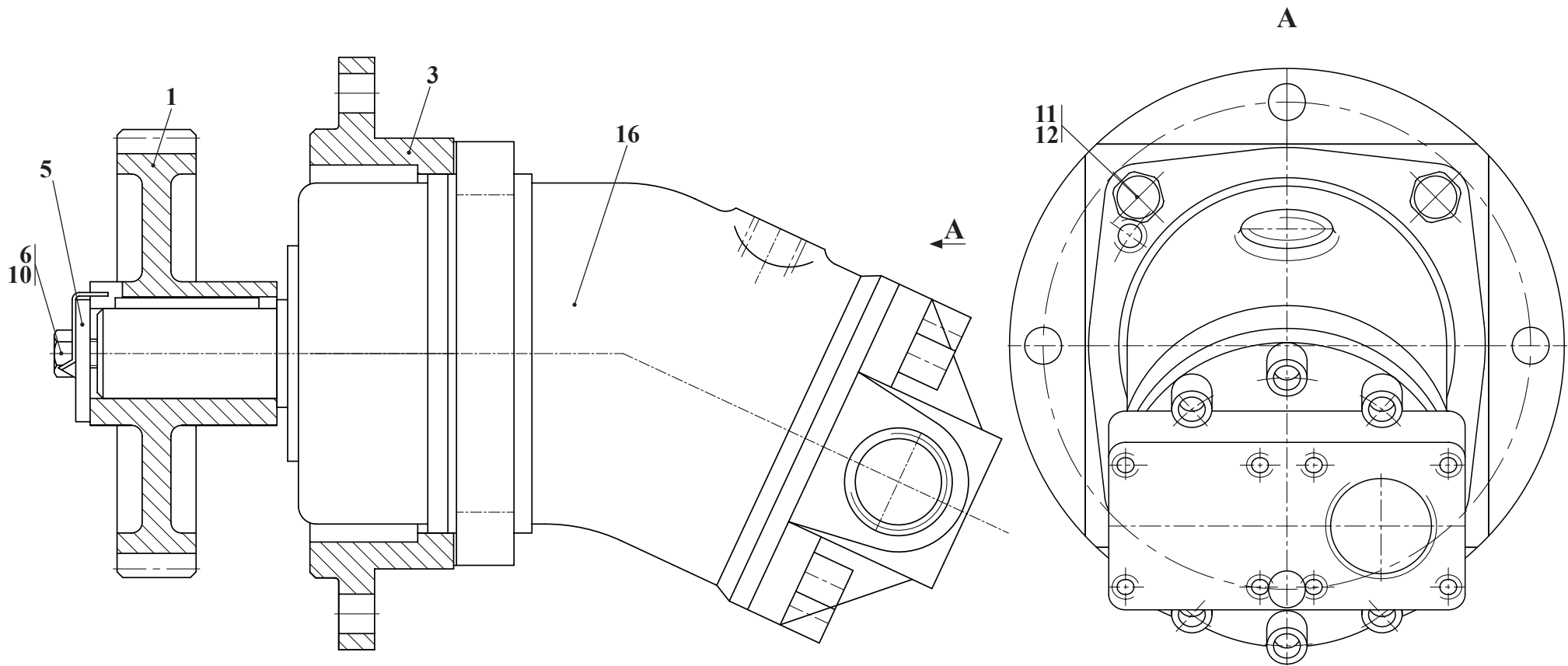

Рис. 13	211.42.00.300	Насос
Fig. 13		Pump
Fig. 13		Pompe
Fig. 13		Bomba

2.5.2 Насос 211.42.00.300
 2.5.2 Pump 211.42.00.300
 2.5.2 Pompe 211.42.00.300
 2.5.2 Bomba 211.42.00.300

Таблица 10 / Table 10 / Tableau 10 / Tabla 10

		211.42.00.300		Насос	Pump	Pompe	Bomba	
Рис. Fig. Fig. Fig.	№ поз. Ref. No N° Ref. N° Pos.	Обозначение Designation Référence Signo convencional	Кол-во Qty Qté Cant.	Наименование	Description	Désignation	Descripción	Примечание Remark Note Observaciones
13	1	211.42.00.301	1	Стакан	Sleeve	Douille	Vaso	
	2	211.42.00.302	1	Шестерня	Gear	Pignon	Engranaje	
	3	211.42.00.303	1	Полумуфта	Half coupling	Demi-manchon	Semiacoplamiento	
	4	211.42.00.304	1	Кольцо	Ring	Bague	Anillo	
	9	M14-6gx40.88.35.0115 ГОСТ 7796-70	2	Болт	Bolt	Boulon	Bulón	
	11	14 65Г 0115 ГОСТ 6402-70	2	Шайба	Washer	Rondelle	Arandela	
	13	B22 ГОСТ 13941-86	1	Кольцо	Ring	Bague	Anillo	
	15	B36 ГОСТ 13941-86	1	Кольцо	Ring	Bague	Anillo	
	17	B55 ГОСТ 13942-86	1	Кольцо	Ring	Bague	Anillo	
	19	B100 ГОСТ 13943-86	1	Кольцо	Ring	Bague	Anillo	
	21	211 ГОСТ 8338-75	1	Подшипник	Bearing	Palier	Cojinete	
	23	42211 ГОСТ 8328-75	1	Подшипник	Bearing	Palier	Cojinete	
	26	HPL PA.3.36.S.Z.1.N7N6.B.ST	1	Насос	Pump	Pompe	Bomba	

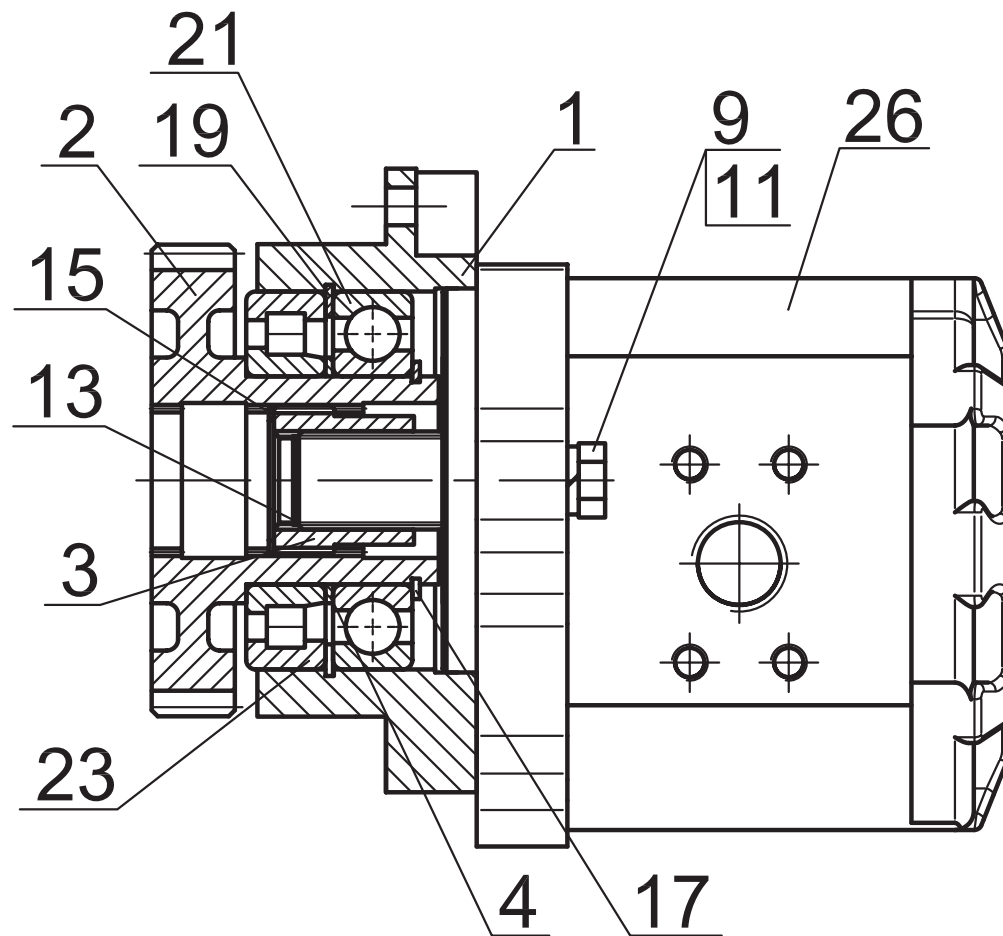

Рис. 14	208B.11.08.000	Управление подачей топлива и останов дизеля
Fig. 14		Management of giving of fuel and diesel engine stop
Fig. 14		La gestion de la présentation du combustible et l'arrêt du moteur diesel
Fig. 14		La dirección de la presentación del combustible y la parada del motor diesel

2.6 Управление подачей топлива и останов дизеля 208B.11.08.000
 2.6 Management of giving of fuel and diesel engine stop 208B.11.08.000
 2.6 La gestion de la présentation du combustible et l'arrêt du moteur Diesel 208B.11.08.000
 2.6 La dirección de la presentación del combustible y la parada del motor diesel 208B.11.08.000

Таблица 11 / Table 11 / Tableau 11 / Tabla 11

		208B.11.08.000		Управление подачей топлива и останов дизеля	Management of giving of fuel and diesel engine stop	La gestion de la présentation du combustible et l'arrêt du moteur Diesel	La dirección de la presentación del combustible y la parada del motor diesel	
Рис. Fig. Fig.	№ поз. Ref. No N° Ref. N° Pos.	Обозначение Designation Référence Signo convencional	Кол-во Qty Qté Cant.	Наименование	Description	Désignation	Descripción	Примечание Remark Note Observaciones
14	3	208.11.08.190	1	Блок в сборе (Входит поз. 37-42)	Block (Comprises pos. 37-42)	Ensemble au complet (Comprend pos. 37-42)	Bloque en ensamble (Entran las pos. 37-42)	
	7	208A.11.08.210-01	1	Трос	Cable	Câble	Cable	
	8	208A.11.08.220	1	Кронштейн	Bracket	Support	Soporte	
	10	208B.11.08.001	1	Ось	Axle	Axe	Eje	
	11	330.02.06.009	1	Пружина	Spring	Ressort	Resorte	
	12	521.02.06.005	1	Кронштейн	Bracket	Support	Soporte	
	14	TM-59 7010-02	2	Вилка	Fork	Fourche	Enchufe	
	17	Y22-2.37-50.024	1	Хомут	Yoke	Collier	Yugo	
	21	M8-6gx20.88.35.0115 ГОСТ 7796-70	4	Болт	Bolt	Boulon	Bulón	
	22	M8-6gx25.88.35.0115 ГОСТ 7796-70	2	Болт	Bolt	Boulon	Bulón	
	24	M6-6gx16.88.35.0115 ГОСТ 7798-70	1	Болт	Bolt	Boulon	Bulón	
	26	M8-6H.8.35.0115 ГОСТ 5915-70	4	Гайка	Nut	Écrou	Tuerca	
	28	6 65Г 0115 ГОСТ 6402-70	1	Шайба	Washer	Rondelle	Arandela	
	29	8 65Г 0115 ГОСТ 6402-70	6	Шайба	Washer	Rondelle	Arandela	
	30	C.8.02.Ст3.0115 ГОСТ 11371-78	2	Шайба	Washer	Rondelle	Arandela	
	32	6-6d11x16.45.Ц15.хр ГОСТ 9650-80	1	Ось	Axle	Axe	Eje	
	35	1,6x16.019 ГОСТ 397-79	2	Шплинт	Cotter pin	Clavette fendue	Chaveta	
	36	2x20.019 ГОСТ 397-79	1	Шплинт	Cotter pin	Clavette fendue	Chaveta	
	37	208.11.08.191	1	Ось	Axle	Axe	Eje	
	38	208.11.08.192	1	Кронштейн	Bracket	Support	Soporte	
	39	TM-3.20.00.001	1	Блок	Block	Ensemble	Bloque	
	40	M8-6gx12.56.0115 ГОСТ 7796-70	1	Болт	Bolt	Boulon	Bulón	
	41	8.02.0115 ГОСТ 6958-78	1	Шайба	Washer	Rondelle	Arandela	
	42	C.12.02.См3.0115 ГОСТ 11371-78	1	Шайба	Washer	Rondelle	Arandela	

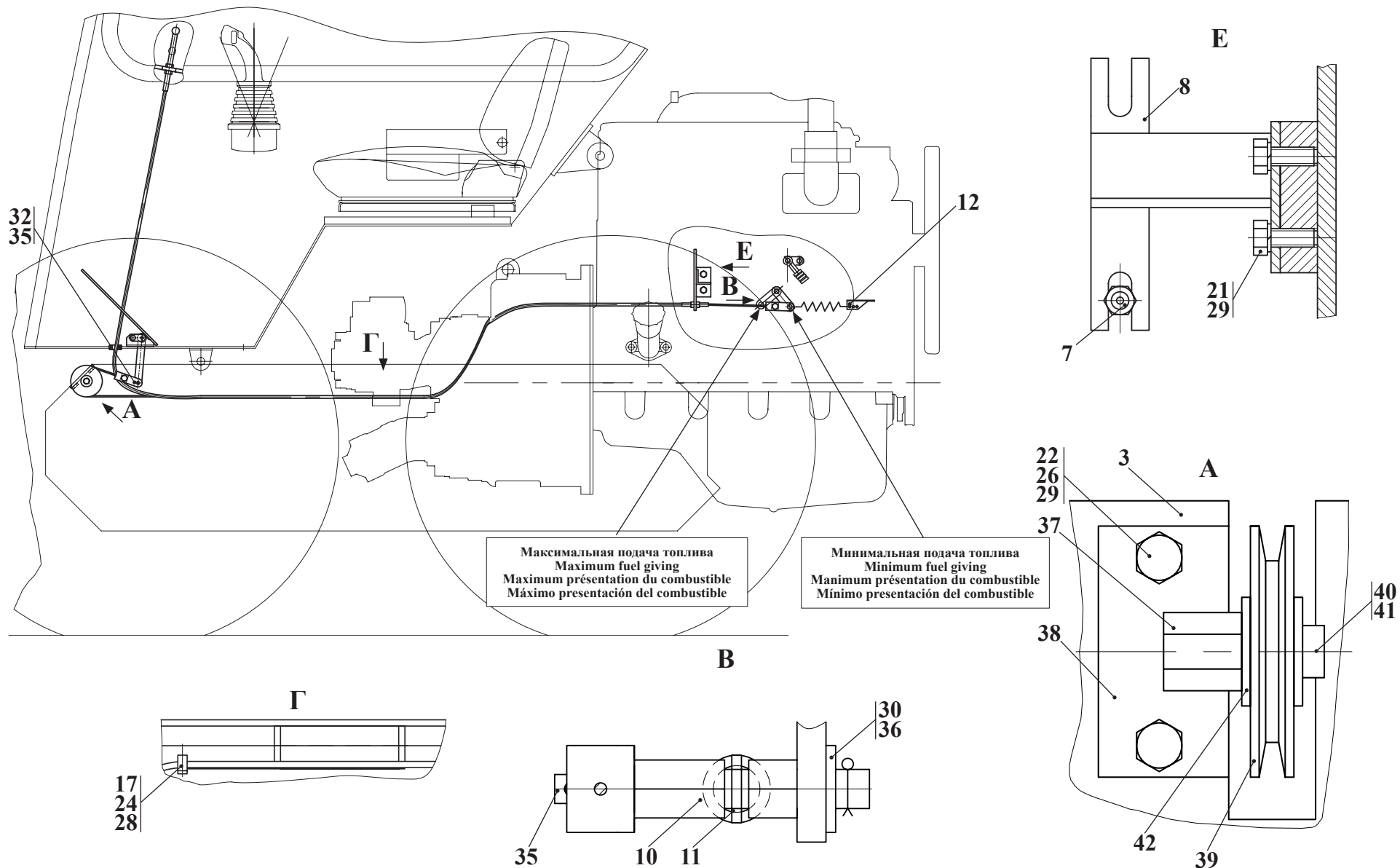
Вариант 1 / Variant 1

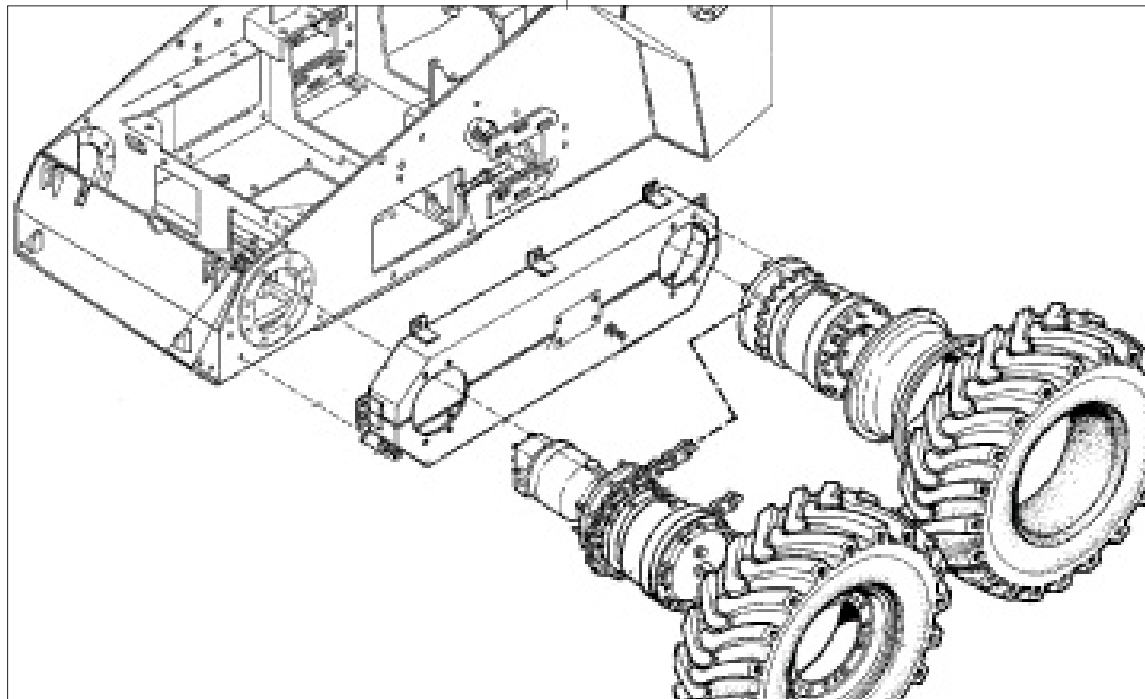
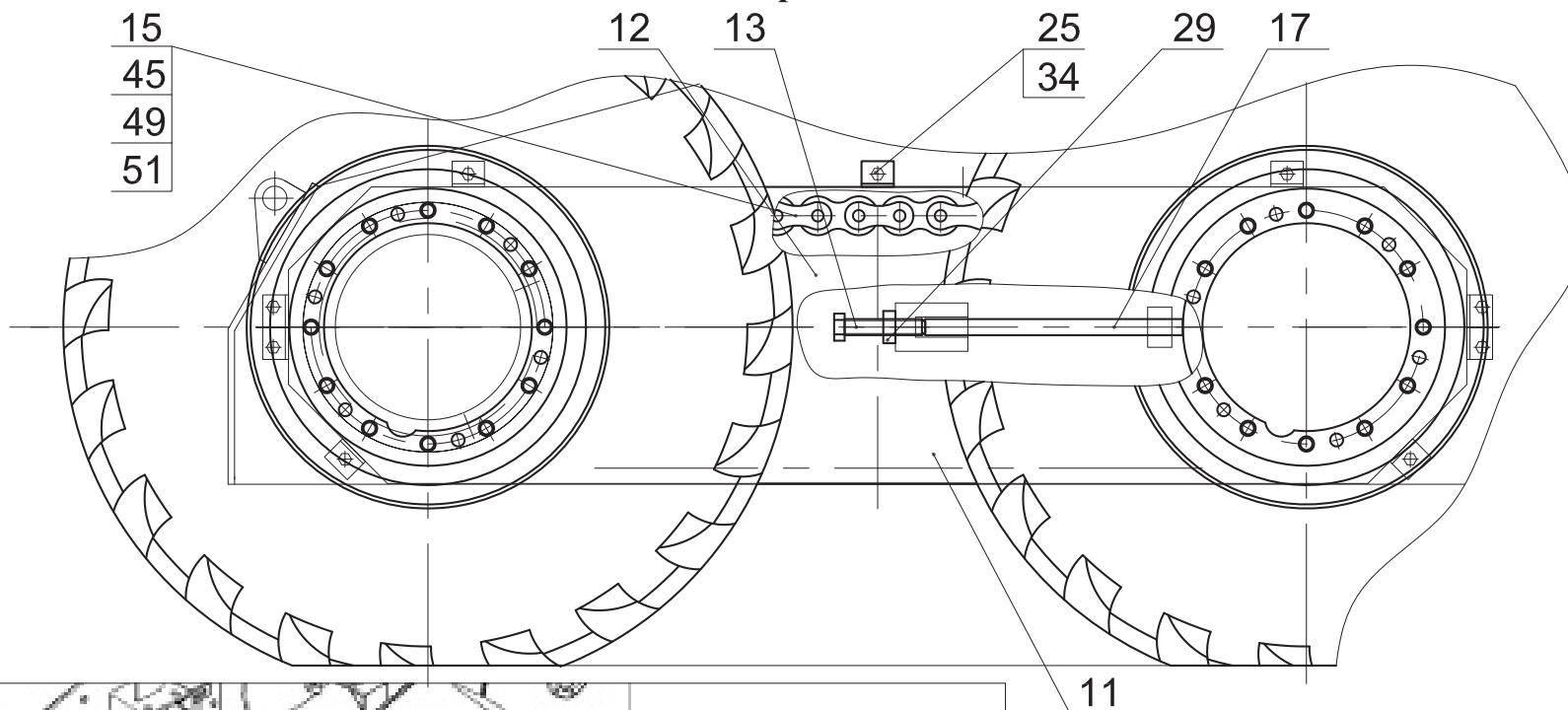

Обозначение	Вариант	Примечание
211.26.00.000	1	С редуктором колесным 211.26.01.000, гидромотор Bondioli
211.26.00.000-01	1	С редуктором колесным 211.26.01.000-01 и -02, гидромотор Хорда Гидравлик
211.26.00.000-02	2	С редуктором ЗАО Белробот, гидромотор Bondioli

Рис. 15	211.26.00.000	Установка привода хода и колёс
Fig. 15		Running gear and wheel drive assy
Fig. 15		Ensemble trans-mission et roues
Fig. 15		Transmisión de marcha y las ruedas

3 Установка привода хода и колёс 211.26.00.000, 211.26.00.000-01, 211.26.00.000-02
3 Running gear and wheel drive assy 211.26.00.000, 211.26.00.000-01, 211.26.00.000-02
3 Ensemble trans-mission et roues 211.26.00.000, 211.26.00.000-01, 211.26.00.000-02
3 Transmisión de marcha y las ruedas 211.26.00.000, 211.26.00.000-01, 211.26.00.000-02

Таблица 12 / Table 12 / Tableau 12 / Tabla 12

Рис. Fig.	№ поз. Ref. No № Ref. № Pos.	211.26.00.000 Установка привода хода и колёс / Running gear and wheel drive assy / Ensemble trans-mission et roues / Transmisión de marcha y las ruedas											
		Состав узла / Knot structure / La composition du noeud / La composición del nudo											
		На дату/For date/Pour la date/Para la fecha fecha 17/10/2011											
		Обозначение / Designation Désignation / Designación	Наименование	Description	Description	Descripción	-	-01	-02	Примечание	Remark	Note	Observaciones
15 16 17	1	208A.26.02.000	Ступица с тормозом	Hub and brake assy	Ensemble moyeu et frein	Cubo de la rueda y freno	2	2	2				
	2	208A.31.01.010	Колесо	Wheel	Roue	Rueda	2	2	1				
	3	208A.31.01.010-02	Колесо	Wheel	Roue	Rueda	2	2	1				
	4	211.31.01.010	Колесо	Wheel	Roue	Rueda			1				
	5	211.31.01.010-01	Колесо	Wheel	Roue	Rueda			1				
	6	211.26.01.000	Редуктор колесный	Wheel reducer	Réducteur de roue	Reductor de la rueda	2				с гидромотором Bondioli		
		211.26.01.000-01	Редуктор колесный	Wheel reducer	Réducteur de roue	Reductor de la rueda		1		с гидромотором Хорда Гидравлик			
7		211.26.01.000-02	Редуктор колесный	Wheel reducer	Réducteur de roue	Reductor de la rueda		1		с гидромотором Хорда Гидравлик			
11		211.26.03.010	Кожух	Housing	Capot	Capota	2	2	2				
12		211.26.03.020	Кожух	Housing	Capot	Capota	2	2	2				
13		208.26.00.002	Болт	Bolt	Boulon	Perno	2	2	2				
15		208A.26.00.001	Ось				*)	*)	*)	*) 4шт., допуск, замена совместно с поз. 45 на поз. 51			
16		208A.26.00.002	Крышка	Cover	Couvercle	Tapa	2	2	2				
17		208A.26.00.003 (Круг В1-30 ГОСТ 2590-2006/ 35-3П-ТО ГОСТ 1050-88)	Толкатель L=320±0,65	Pusher L=320±0,65	Pousseur L=320±0,65	Empujador L=320±0,65	2	2	2	1,19 кг			
21		ПК-032-23.00.006	Гайка	Nut	Ecrou	Tuerca	48	48	48				
25		M10-6дх30.88.35.0115 ГОСТ 7796-70	Болт	Bolt	Boulon	Perno	44	44	44				
29		M20-6H.10.40X.0115 ГОСТ 5915-70	Гайка	Nut	Ecrou	Tuerca	2	2	2				
30		M20x1,5-6H.10.40X.0115 ГОСТ 5915-70	Гайка	Nut	Ecrou	Tuerca	28	28	28				
34		10 65Г 0115 ГОСТ 6402-70	Шайба	Washer	Rondelle	Tuerca	44	44	44				
35		20 65Г 0115 ГОСТ 6402-70	Шайба	Washer	Rondelle	Tuerca	28	28	28				
40		С.10.02.Ст3.0115 ГОСТ 11371-78	Шайба	Washer	Rondelle	Tuerca	24	24	24				
41		С.20.02.Ст3.0115 ГОСТ 6958-78	Шайба	Washer	Rondelle	Tuerca	12	12	12				
45		4x25.019 ГОСТ 397-79	Шплинт	Split pin	Goupille	Clavija	*)	*)	*)	*) 4шт., применяется совместно с поз. 15			
49		ПР-50,8-227 б=3251 ГОСТ 13568-97	Цепь (64 звена)	Chain	Chaîne	Cadena	2	2	2				
51		С-ПР-50,8-227 l_=50,8 ГОСТ 13568-97	Звено	Link	Maille	Eslabón	*)	*)	*)	*) 2 шт., примен. взамен поз. 15 совместно с поз. 45			
53		РС220.6-33.00	Редуктор колесный	Wheel reduction gear	Réducteur de roue	Reductor de la rueda			2	ЗАО Белробот			

Вариант 1 / Variant 1



Рис. 16	211.26.00.000	Установка привода хода и колёс
Fig. 16		Running gear and wheel drive assy
Fig. 16		Ensemble trans-mission et roues
Fig. 16		Transmisión de marcha y las ruedas

4

Вариант 2 / Variant 2

2

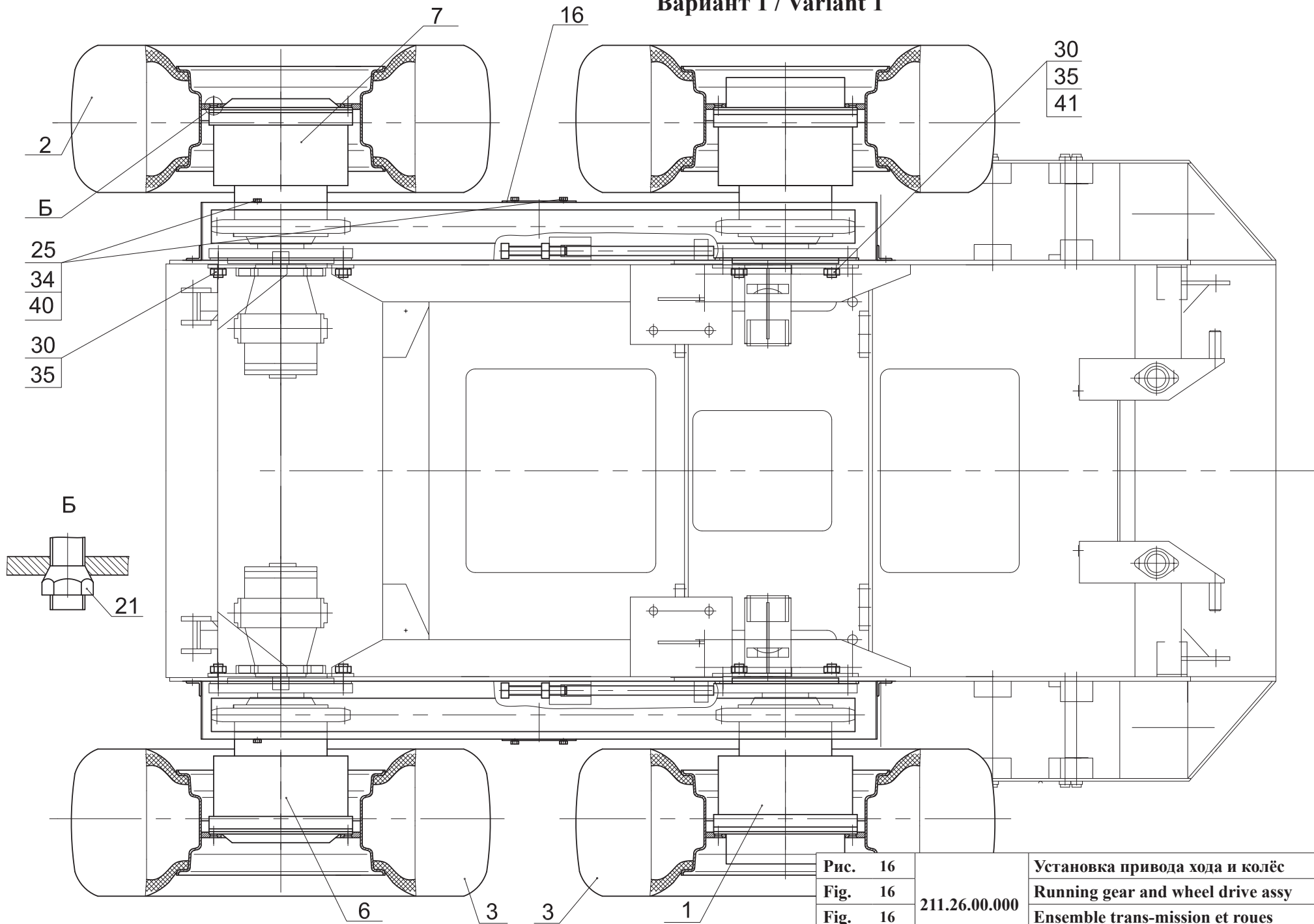

Рис. 17	211.26.00.000	Установка привода хода и колёс
Fig. 17		Running gear and wheel drive assy
Fig. 17		Ensemble trans-mission et roues
Fig. 17		Transmisión de marcha y las ruedas

Вариант 1 / Variant 1

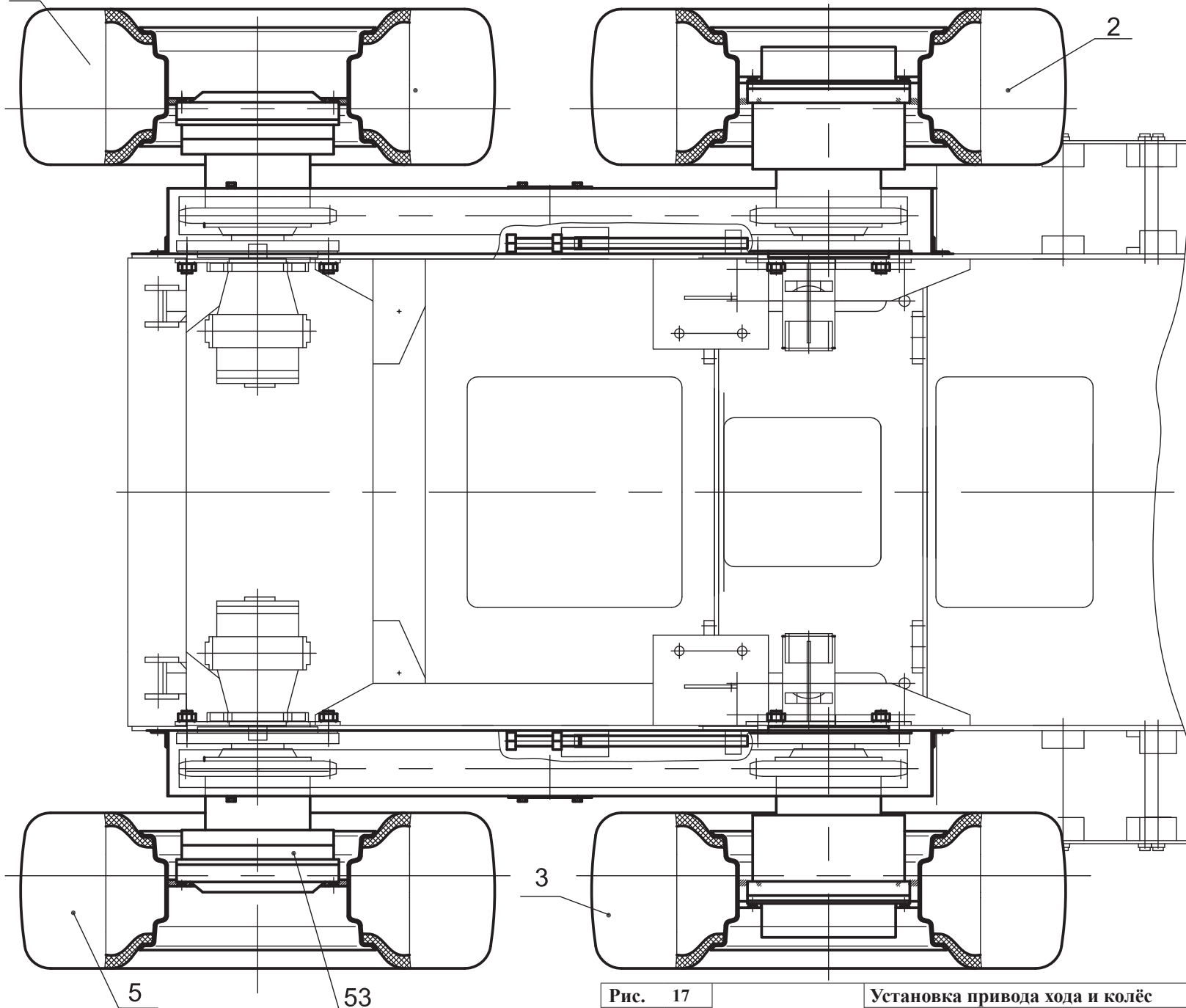
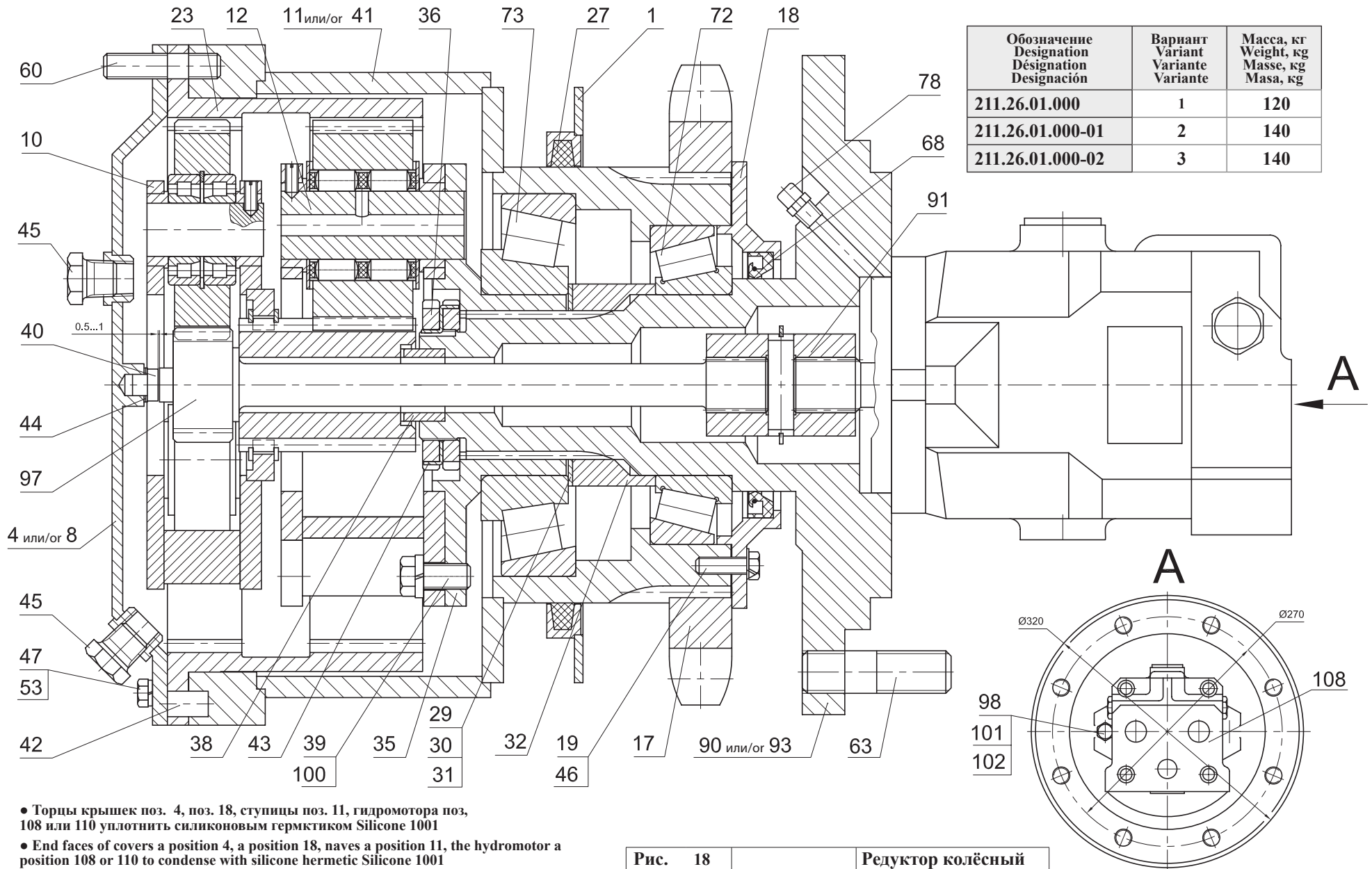

Обозначение Designation Désignation Designación	Вариант Variant Variante	Масса, кг Weight, kg Masse, kg Masa, kg
211.26.01.000	1	120
211.26.01.000-01	2	140
211.26.01.000-02	3	140

- Торцы крышек поз. 4, поз. 18, ступицы поз. 11, гидромотора поз. 108 или 110 уплотнить силиконовым герметиком Silicone 1001
- End faces of covers a position 4, a position 18, naves a position 11, the hydromotor a position 108 or 110 to condense with silicone hermetic Silicone 1001
- Les extrémités des couvercles la position 4, la position 18, le moyeu la position 11, l'hydromoteur la position 108 ou 110 condenser par l'hermétique silicone Silicone 1001
- Los extremos de las tapas la posición 4, la posición 18, el cubo la posición 11, el hidromotor la posición 108 o 110 comprimir por el hermético Silicone de silicio 1001

Рис. 18	211.26.01.000	Редуктор колёсный
Fig. 18		Wheel reducer
Fig. 18		Réducteur de roue
Fig. 18		Reductor de la rueda

3.1 Редуктор колесный 211.26.01.000
3.1 Wheel reducer 211.26.01.000
3.1 Réducteur de roue 211.26.01.000
3.1 Reductor de la rueda 211.26.01.000

Таблица 13 / Table 13 / Tableau 13 / Tabla 13

Рис. / Fig.	№ поз. Ref. No № Ref. № Pos.	211.26.01.000 Редуктор колесный / Wheel reducer / Réducteur de roue / Reductor de la rueda								
		Состав узла / Knot structure / La composition du noeud / La composición del nudo								
		На дату/For date/Pour la date/Para la fecha fecha 17/10/2011								
		Обозначение / Designation Désignation / Designación	Наименование	Description	Description	Descripción	-	-01	-02	Примечание / Remark / Note
18 19	1	208.26.01.800	Крышка	Cover	Couvercle	Tapa	1	1	1	
	4	208A.26.01.400	Крышка	Cover	Couvercle	Tapa	1	1	1	
	8	208A.26.04.500	Крышка	Cover	Couvercle	Tapa	1	1	1	
	10	211.26.01.100	Водило с сателлитами	Leading gear wheel with satellites	Conduisait avec les satellites	Engranaje principal con los satélites	1	1	1	
	11	211.26.01.200	Ступица	Torque	Moyeu	Cubo	1	1	1	
	12	211.26.01.300-A	Водило с сателлитами	Leading gear wheel with satellites	Conduisait avec les satellites	Engranaje principal con los satélites	1	1	1	
	17	208.26.01.011	Звездочка	Sprocket	Roue dentée	Rueda catalina	1	1	1	
	18	208.26.01.013	Крышка	Cover	Couvercle	Tapa	1	1	1	
	19	208.26.01.022	Планка стопорная	Locking plate	Plaque d'arrêt	Placa de retención	4	4	4	
	23	208A.26.01.001	Шестерня коронная	Gear	Pignon	Piñón dentado	1	1	1	
	27	208A.26.04.005	Кольцо Войлок ПС10 ГОСТ 6308-71	Ring	Bague	Anillo	1	1	1	
	29	208A.26.04.007	Кольцо регулировочное	Ring	Bague	Anillo	1	1	1	
	30	208A.26.04.007-01	Кольцо регулировочное	Ring	Bague	Anillo	1	1	1	
	31	208A.26.04.007-02	Кольцо регулировочное	Ring	Bague	Anillo	1	1	1	
	32	208A.26.04.008	Втулка	Bush	Douille	Casquillo	1	1	1	
	35	211.26.01.002	Ступица	Torque	Moyeu	Cubo	1	1	1	
	36	211.26.01.003	Гайка	Nut	Ecrou	Tuerca	2	2	2	
	38	211.26.01.005	Втулка	Bush	Douille	Casquillo	1	1	1	
39	211.26.01.006	Болт	Bolt	Boulon	Perno	3	3	3		
40	211.26.01.007	Упор	Stop	Arrêt	Tope	1	1	1		
41	211.26.01.008	Ступица	Torque	Moyeu	Cubo	1	1	1		
42	2241.23.00.041	Штифт	Pin	Goupille	Pasador	2	2	2		
43	ДЗ-133.19.00.001-03	Шайба стопорная	Washer	Rondelle	Arandela	1	1	1		
44	ПК-032-23.01.028	Прокладка регулировочная	Shim	Plaque d'épaisseur	Empaque de regulación	4	4	4		
45	УДГ1 09.03.005	Заглушка	Stopper	Bouchon	Tapón	2	2	2		
46	M8-6gx 25.88.35.0115 ГОСТ 7796-70	Болт	Bolt	Boulon	Perno	8	8	8		
47	M8-6gx 30.88.35.0115 ГОСТ 7796-70	Болт	Bolt	Boulon	Perno	6	6	6		
53	8.65Г.0115 ГОСТ 6402-70	Шайба	Washer	Rondelle	Arandela	6	6	6		
60	M12-6gx 40.109.40X.0115 ГОСТ 22034-76	Шпилька	Stud	Goujon	Clavija	12	12	12		
63	M20x1.5-6gx 50.109.40X.0115 ГОСТ 22032-76	Шпилька	Stud	Goujon	Clavija	8	8	8		

Вариант 2 / Variant 2

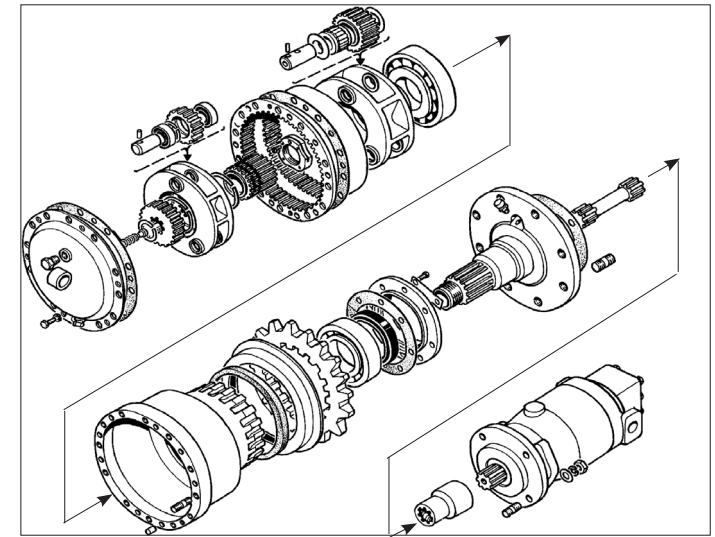
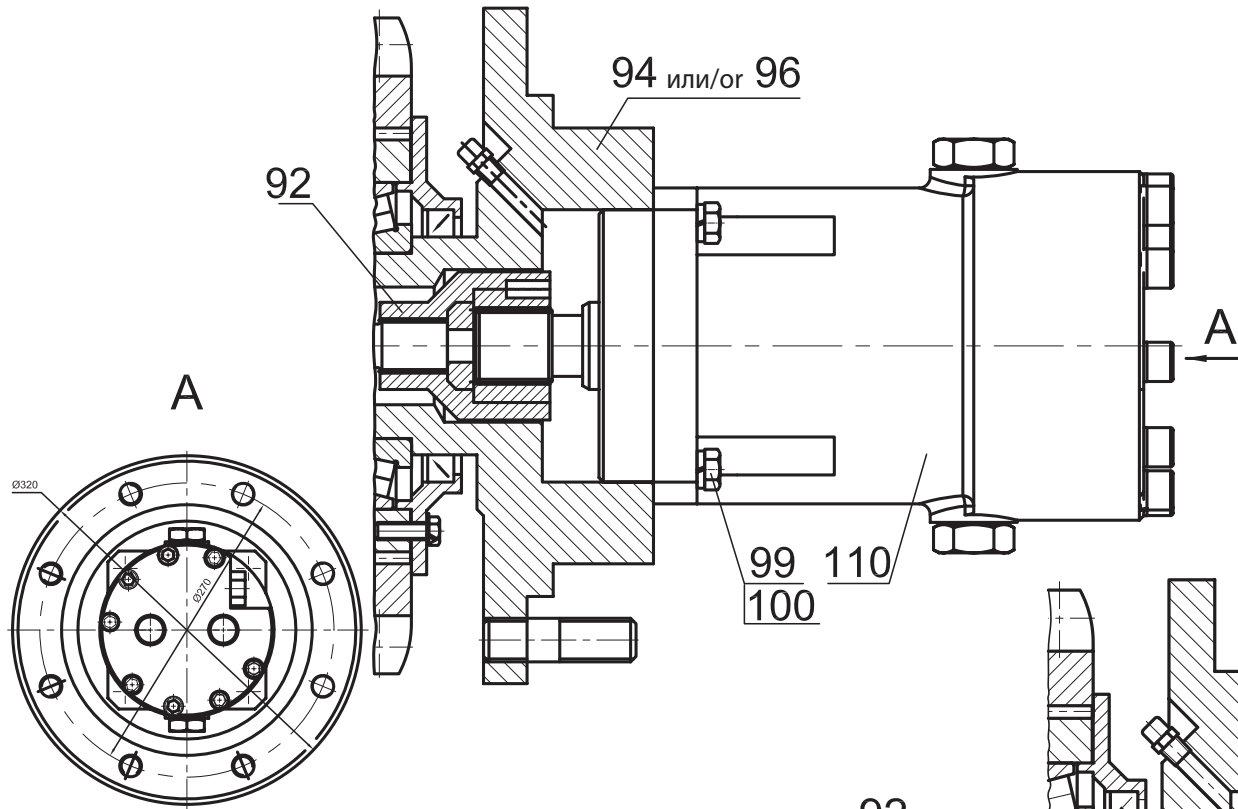

Вариант 3 / Variant 3

Остальное см. вариант 1
The rest see a variant 1
Autre voir la variante 1
El resto mira variante 1



Рис. 19	211.26.01.000	Редуктор колёсный
Fig. 19		Wheel-hub drive
Fig. 19		Réducteur de roue
Fig. 19		Reductor de la rueda

Рис. / Fig.	№ поз. Ref. No № Ref. № Pos.	211.26.01.000 Редуктор колесный / Wheel reducer / Réducteur de roue / Reductor de la rueda									
		Состав узла / Knot structure / La composition du noeud / La composición del nudo									
		На дату/For date/Pour la date/Para la fecha fecha 17/10/2011									
		Обозначение / Designation Désignation / Designación	Наименование	Description	Description	Descripción	-	-01	-02	Примечание / Remark / Note	
18	68	1.2-100x125-1 ГОСТ 8752-79/ ОСТ 38 05146-78	Манжета	Collar	Anneau	Collar	1	1	1		
	72	7517А ГОСТ 27365-87	Подшипник	Bearing	Palier	Cojinete	1	1	1		
	73	7317А ГОСТ 27365-87	Подшипник	Bearing	Palier	Cojinete	1	1	1		
	19	78	298430-П	Сапун	Breather	Reniflard	Respiradero	1	1	1	
		90	211.26.01.400	Цапфа	Journal	Tourillon	Pivote	1			
		91	208А.26.01.500	Втулка	Bush	Douille	Casquillo	1			
	92	208А.26.04.650	Муфта	Clutch	Embrayage	Manguito		1	1		
	93	211.26.01.004	Цапфа	Journal	Tourillon	Pivote	1				
	94	211.26.01.700	Цапфа	Journal	Tourillon	Pivote		1	1		
	96	211.26.01.012	Цапфа	Journal	Tourillon	Pivote		1	1		
	97	211.26.01.001-Б	Вал-шестерня	Gear shaft	Arbre à pignon	Arbol - engranaje		1	1		
	97	211.26.01.001-В	Вал-шестерня	Gear shaft	Arbre à pignon	Arbol - engranaje	1				
	98	M14-6gx 40.88.35.0115 ГОСТ 7796-70	Болт	Bolt	Boulon	Perno	2				
	99	M12-6gx 40.88.35.0115 ГОСТ 7796-70	Болт	Bolt	Boulon	Perno		4	4		
	100	12.ОТ.65Г.0115 ГОСТ 6402-70	Шайба	Washer	Rondelle	Arandela	3	7	7		
	101	14.65Г.0115 ГОСТ 6402-70	Шайба	Washer	Rondelle	Arandela	2				
	102	С.14.02.См3. 0115 ГОСТ 11371-78	Шайба	Washer	Rondelle	Arandela	2				
	108	M4MF 46-46 1 В3 RV	Гидромотор «Bondioli», Italy	Hydraulic motor	Moteur hydraulique	Motor hidráulico	1				
	110	A1-46/32.00.P0.06	Гидромотор «Хорда» г. Гомель	Hydraulic motor	Moteur hydraulique	Motor hidráulico		1	1		



Рис. 20	211.26.01.100	Водило с сателлитами
Fig. 20		Leading gear wheel with satellites
Fig. 20		Conduisait le satellite
Fig. 20		Engranaje principal con los satélites

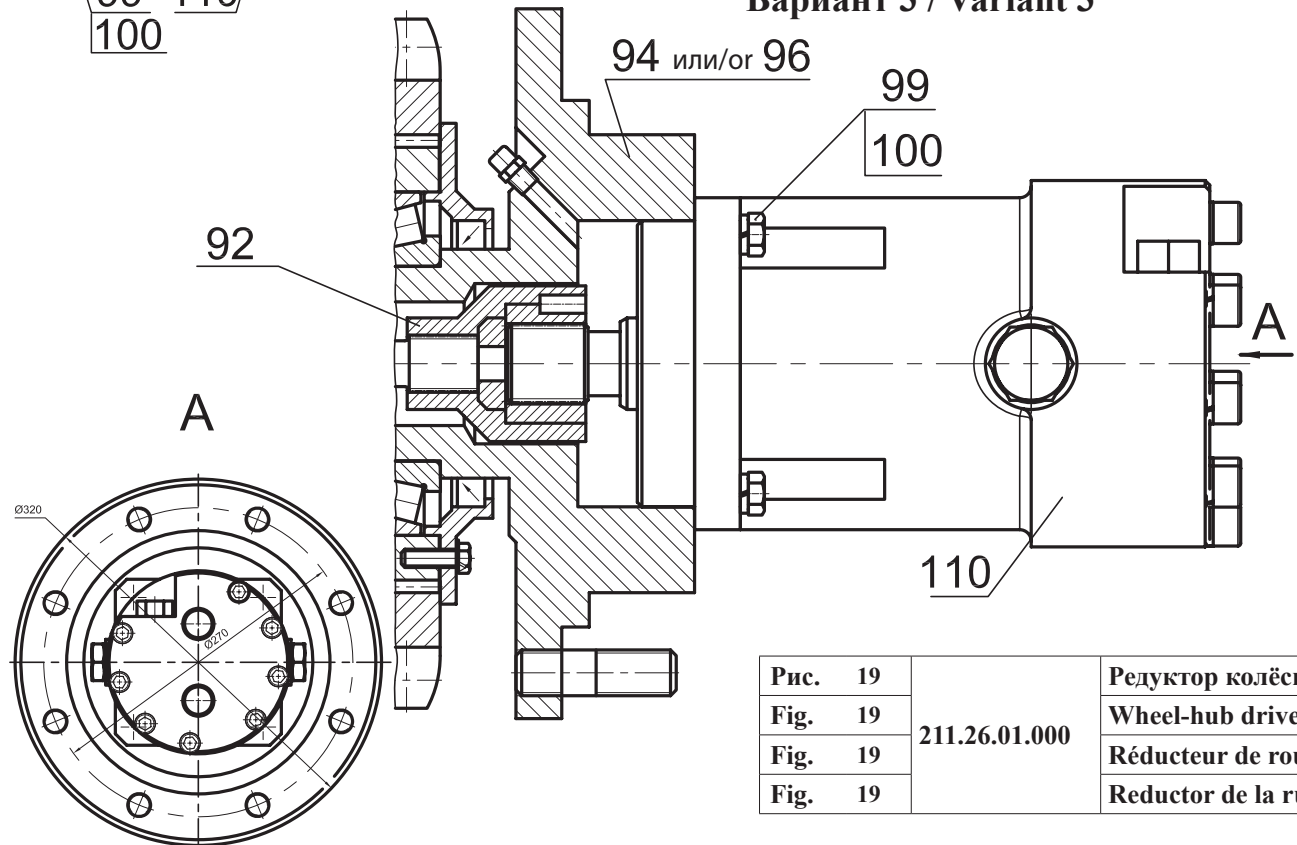

Рис. 21	211.26.01.300-А	Водило с сателлитами
Fig. 21		Leading gear wheel with satellites
Fig. 21		Conduisait le satellite
Fig. 21		Engranaje principal con los satélites

3.1.1 Водило с сателлитами 211.26.01.100
 3.1.1 Leading gear wheel with satellites 211.26.01.100
 3.1.1 Conduisait le satellite 211.26.01.100
 3.1.1 Engranaje principal con los satélites 211.26.01.100

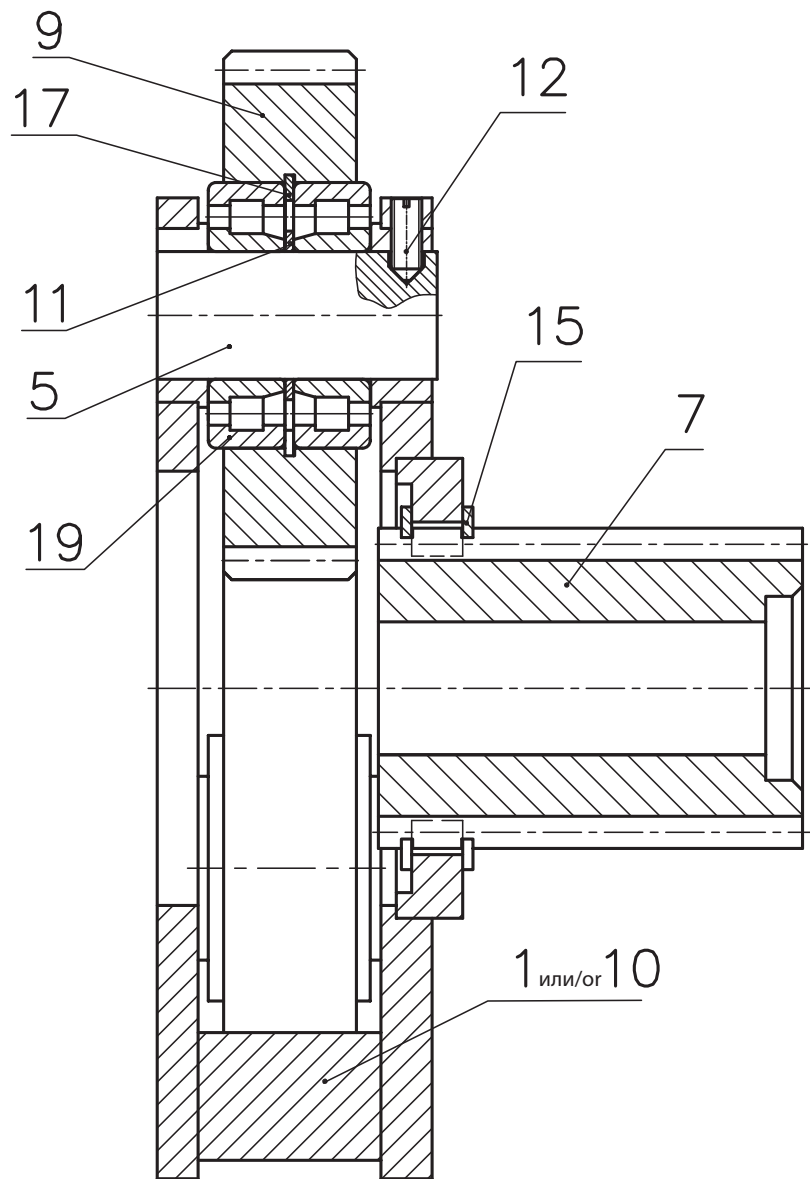
Таблица 14 / Table 14 / Tableau 14 / Tabla 14

Рис. Fig.	№ поз. Ref. No N° Ref. N° Pos.	211.26.01.100		Кол-во Qty Qté Cant.	Водило с сателлитами	Leading gear wheel with satellites	Conduisait le satellite	Engranaje principal con los satélites	Примечание Remark Note Observaciones
		Обозначение / Designation Désignation / Designación			Наименование	Description	Description	Descripción	
20	1	211.26.01.120		1	Водило	Carrier	Ensemble porte-satellite	Porta-satélite	
	5	208A.26.01.201		3	Ось	Axle	Axe	Eje	
	7	208A.26.04.202		1	Шестерня	Gear	Pignon	Engranaje	
	9	211.26.01.101		3	Сателлит	Satellite gears assy	Satellite	Satélite	
	10	211.26.01.102		1	Водило	Carrier	Ensemble porte-satellite	Porta-satélite	
	11	211.26.01.103		3	Кольцо	Ring	Bague	Anillo	
	12	M6-6gx16.14H.0115 ГОСТ 1476-93		3	Винт	Screw	Vis	Tornillo	
	15	B62 ГОСТ 13940-86		2	Кольцо	Ring	Bague	Anillo	
	17	B52 ГОСТ 13943-86		3	Кольцо	Ring	Bague	Anillo	
	19	42205 ГОСТ 8328-75		6	Подшипник	Bearing	Palier	Cojinete	

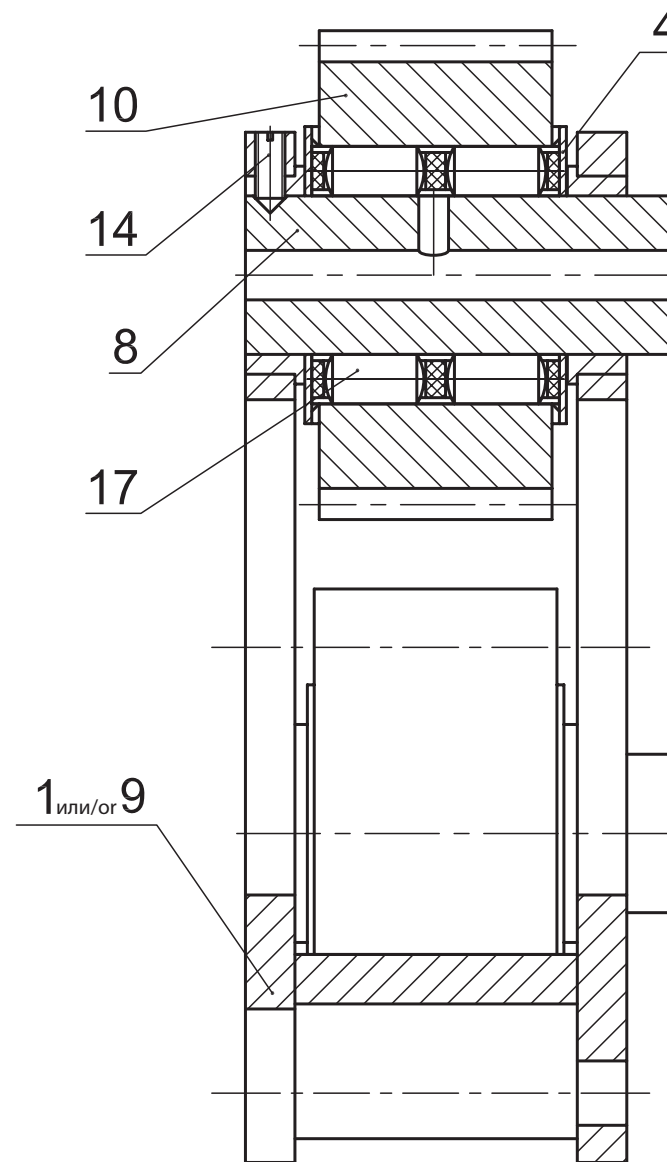
3.1.2 Водило с сателлитами 211.26.01.300-A
 3.1.2 Leading gear wheel with satellites 211.26.01.300-A
 3.1.2 Conduisait le satellite 211.26.01.300-A
 3.1.2 Engranaje principal con los satélites 211.26.01.300-A

Таблица 15 / Table 15 / Tableau 15 / Tabla 15

Рис. Fig.	№ поз. Ref. No N° Ref. N° Pos.	211.26.01.300-A		Кол-во Qty Qté Cant.	Водило с сателлитами	Leading gear wheel with satellites	Conduisait le satellite	Engranaje principal con los satélites	Примечание Remark Note Observaciones
		Обозначение / Designation Désignation / Designación			Наименование	Description	Description	Descripción	
21	1	211.26.01.320-Б		1	Водило	Carrier	Ensemble porte-satellite	Porta-satélite	
	4	208.26.01.025		6	Шайба	Washer	Rondelle	Arandela	
	8	211.26.01.301		1	Ось	Axle	Axe	Eje	
	9	211.26.01.302-Б		1	Водило	Carrier	Ensemble porte-satellite	Porta-satélite	
	10	211.26.01.303		3	Сателлит	Satellite gears assy	Satellite	Satélite	
	14	M6-6gx16.14H.0115 ГОСТ 1476-93		3	Винт	Screw	Vis	Tornillo	
	17	2527/32E5 (без валика)		3	Подшипник	Bearing	Palier	Cojinete	

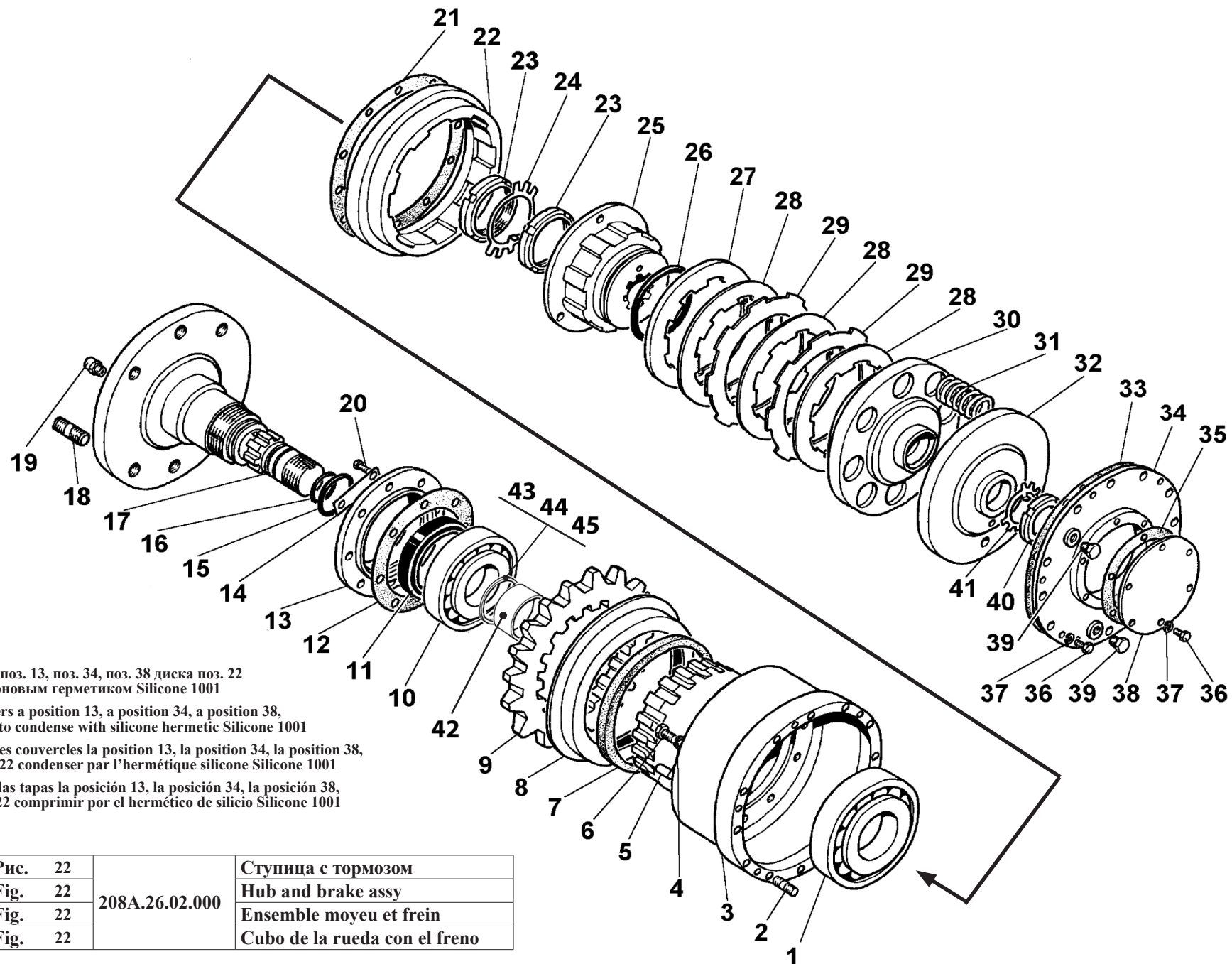

- Торцы крышек поз. 13, поз. 34, поз. 38 диска поз. 22 уплотнить силиконовым герметиком Silicone 1001
- End faces of covers a position 13, a position 34, a position 38, disks a position 22 to condense with silicone hermetic Silicone 1001
- Les extrémités des couvercles la position 13, la position 34, la position 38, disques la position 22 condenser par l'hermétique silicone Silicone 1001
- Los extremos de las tapas la posición 13, la posición 34, la posición 38, discos la posición 22 comprimir por el hermético de silicio Silicone 1001

Рис.	22	208A.26.02.000	Ступица с тормозом
Fig.	22		Hub and brake assy
Fig.	22		Ensemble moyeu et frein
Fig.	22		Cubo de la rueda con el freno

3.2 Ступица с тормозом 208А.26.02.000
 3.2 Hub and brake assy 208А.26.02.000
 3.2 Ensemble moyeu et frein 208А.26.02.000
 3.2 Cubo de la rueda con el freno 208А.26.02.000

Таблица 16 / Table 16 / Tableau 16 / Tabla 16

		208А-26.02.000		Ступица с тормозом	Hub and brake assy	Ensemble moyeu et frein	Cubo de la rueda con el freno	
Рис. Fig. Fig. Fig.	№ поз. Ref. No N° Ref. N° Pos.	Обозначение Designation Référence Signo convencional	Кол-во Qty Qté Cant.	Наименование	Description	Désignation	Descripción	Примечание Remark Note Observaciones
22	1	7317А ГОСТ 27365-87	1	Подшипник	Bearing	Palier	Cojinete	
	2	M12-6gx 30.109.40X.0115 ГОСТ 22034-76	12	Шпилька	Stud	Goujon	Clavija	
	3	208А.26.02.200 (или/ог 208А.26.02.003)	1	Ступица	Hub	Moyeu	Cubo de la rueda	
	4	10.65Г ГОСТ 6402-70	10	Шайба	Washer	Rondelle	Arandela	
	5	10x22 ГОСТ 3128-70	2	Штифт	Pin	Goupille	Pasador	
	6	M10-6gx 30.88.35.0115 ГОСТ 7796-70	10	Болт	Bolt	Boulon	Perno	
	7	208А.26.04.005	1	Кольцо Войлок ПС10 ГОСТ 6308-71 13 x 685	Ring Felt	Bague Feutre	Anillo Fieltro	
	8	208.26.01.800	1	Крышка	Cover	Couvercle	Tapa	
	9	208.26.01.011	1	Звездочка	Sprocket	Roue dentée	Rueda catalina	
	10	7517А ГОСТ 27365-87	1	Подшипник	Bearing	Palier	Cojinete	
	11	1,2-100x125-1 ГОСТ 8752-79/ОСТ 380 5146-78	1	Манжета	Collar	Anneau	Collar	
	12*	208.26.01.024	1	Прокладка*	Gasket*	Joint*	Junta*	*
	13	208.26.01.013	1	Крышка	Cover	Couvercle	Tapa	
	14	208.26.01.022	4	Планка стопорная	Locking plate	Plaque d'arrêt	Placa de retención	
	15	060-070-58-2-2 ГОСТ 9833-73/18829-73	1	Кольцо	Ring	Bague	Anillo	
	16	040-048-46-2-2 ГОСТ 9833-73/18829-73	1	Кольцо	Ring	Bague	Anillo	
	17	208-26.02.300 (или/ог 208.26.02.008)	1	Цапфа	Journal	Tourillon	Pivote	
	18	M20x1.5-6gx50.109.40X.0115 ГОСТ 22032-76	6	Шпилька	Stud	Goujon	Clavija	
	19	298430-П	1	Сапун (ГАЗ)	Breather	Reniflard	Respiradero	
	20	M 8-6gx 25.88.35.0115 ГОСТ 7796-70	8	Болт	Bolt	Boulon	Perno	
	21*	208.26.02.007	1	Прокладка*	Gasket*	Joint*	Junta*	*
	22	208.26.02.012	1	Диск	Disk	Disque	Disco	
	23	2М 80x2-6Н.05.0115 ГОСТ 11871-88	2	Гайка	Nut	Ecrou	Tuerca	
	24	ДЗ-133.19.00.001-06	1	Шайба	Washer	Rondelle	Arandela	
	25	208.26.02.001	1	Ступица	Hub	Moyeu	Cubo	
	26	115-125-58-2-2 ГОСТ 9833-73/18829-73	1	Кольцо	Ring	Bague	Anillo	
	27	208.26.02.006	1	Диск	Disk	Disque	Disco	
	28	150.37.074	6	Диск фрикционный	Friction disk	Disque à friction	Disco de fricción	
	29	У35.615-01.072	5	Диск ведущий	Driving disk	Disque moteur	Disco motriz	
	30	208.26.02.002	1	Поршень	Piston	Piston	Pistón	

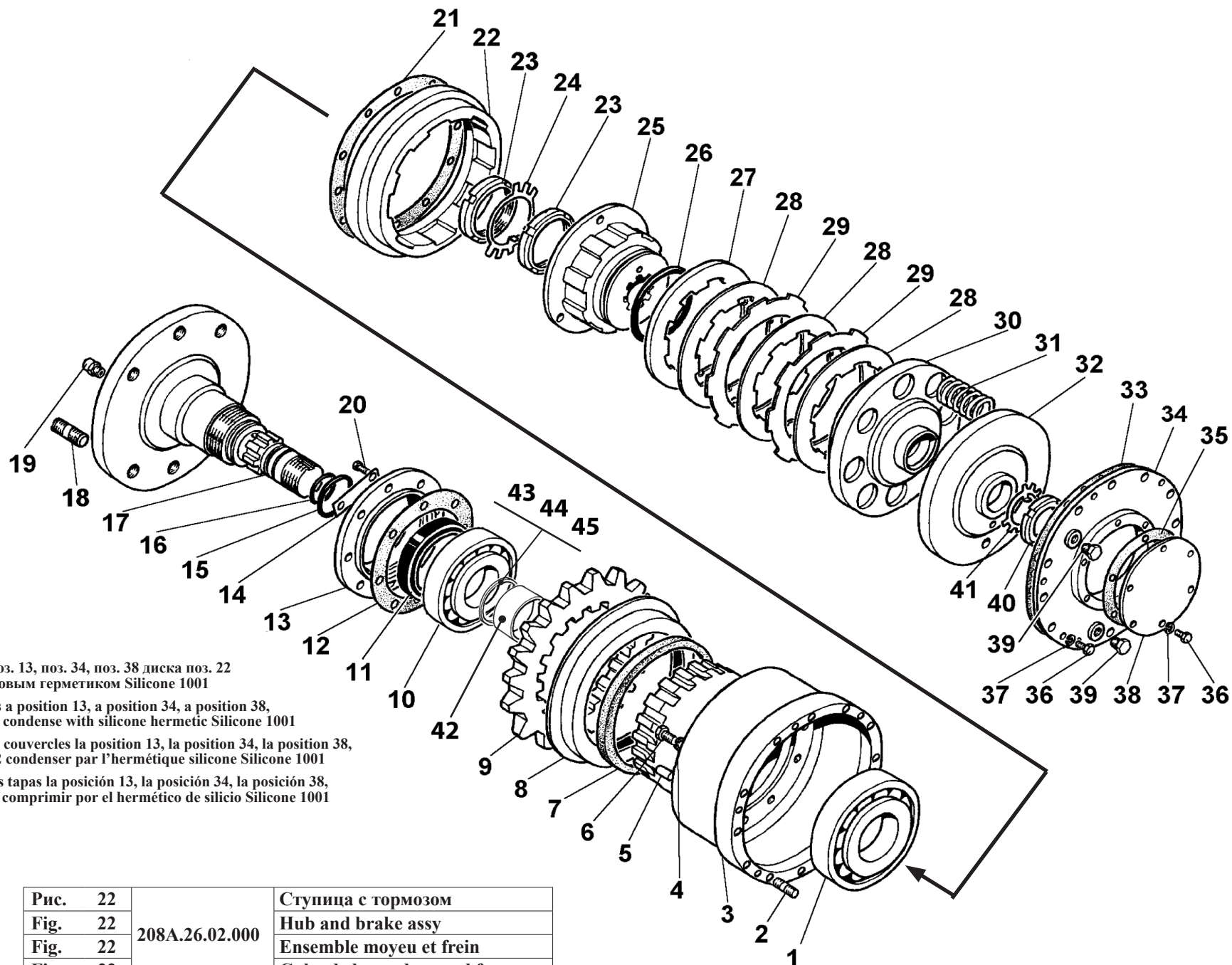

- Торцы крышек поз. 13, поз. 34, поз. 38 диска поз. 22 уплотнить силиконовым герметиком Silicone 1001
- End faces of covers a position 13, a position 34, a position 38, disks a position 22 to condense with silicone hermetic Silicone 1001
- Les extrémités des couvercles la position 13, la position 34, la position 38, disques la position 22 condenser par l'hermétique silicone Silicone 1001
- Los extremos de las tapas la posición 13, la posición 34, la posición 38, discos la posición 22 comprimir por el hermético de silicio Silicone 1001

Рис.	22	208A.26.02.000	Ступица с тормозом
Fig.	22		Hub and brake assy
Fig.	22		Ensemble moyeu et frein
Fig.	22		Cubo de la rueda con el freno

		208A-26.02.000		Ступица с тормозом	Hub and brake assy	Ensemble moyeu et frein	Cubo de la rueda con el freno	
Рис. Fig. Fig.	№ поз. Ref. No N° Ref. N° Pos.	Обозначение Designation Référence Signo convencional	Кол-во Qty Qté Cant.	Наименование	Description	Désignation	Descripción	Примечание Remark Note Observaciones
22	31	208.26.02.003	8	Пружина	Spring	Ressort	Resorte	
	32	208.26.02.004	1	Диск опорный	Backing plate	Disque de support	Disco de soporte	
	33*	208.26.01.001	1	Прокладка*	Gasket*	Joint*	Junta*	*
	34	208.26.02.100	1	Крышка	Cover	Couvercle	Tapa*	*
	35*	208.26.02.011	1	Прокладка*	Gasket*	Joint*	Junta	
	36	M8-6gx 20.88.35.0115ГОСТ 7796-70	12	Болт	Bolt	Boulon	Perno	
	37	8.65Г.0115ГОСТ 6402-70	12	Шайба	Washer	Rondelle	Arandela	
	38	208.26.02.005	1	Крышка	Cover	Couvercle	Tapa	
	39	УДГ1-09.03.005	2	Заглушка	Plug	Bouchon	Tapón	
	40	M48x1.5-6H.05.0115	2	Гайка	Nut	Ecrou	Tuerca	
	41	ДЗ-133.19.00.001-02	1	Шайба стопорная	Washer	Rondelle	Arandela	
	42	208A.26.02.001	1	Втулка	Bush	Douille	Casquillo	
	43	208A.26.02.002	1	Кольцо регулировочное	Ring	Bague	Anillo	
	44	208A.26.02.002-01	1	Кольцо регулировочное	Ring	Bague	Anillo	
	45	208A.26.02.002-02	1	Кольцо регулировочное	Ring	Bague	Anillo	

* С 01.02.2009 г. произведена замена прокладок на силиконовый герметик Silicone 1001
 * With 2/1/2009 replacement of linings by silicone hermetic Silicone 1001 is made
 * Avec 01/02/2009 on produit le remplacement des couches sur l'hermétique silicone Silicone 1001
 * Con 01/02/2009 es hecha la sustitución de los tendidos por el hermético Silicone de silicio 1001

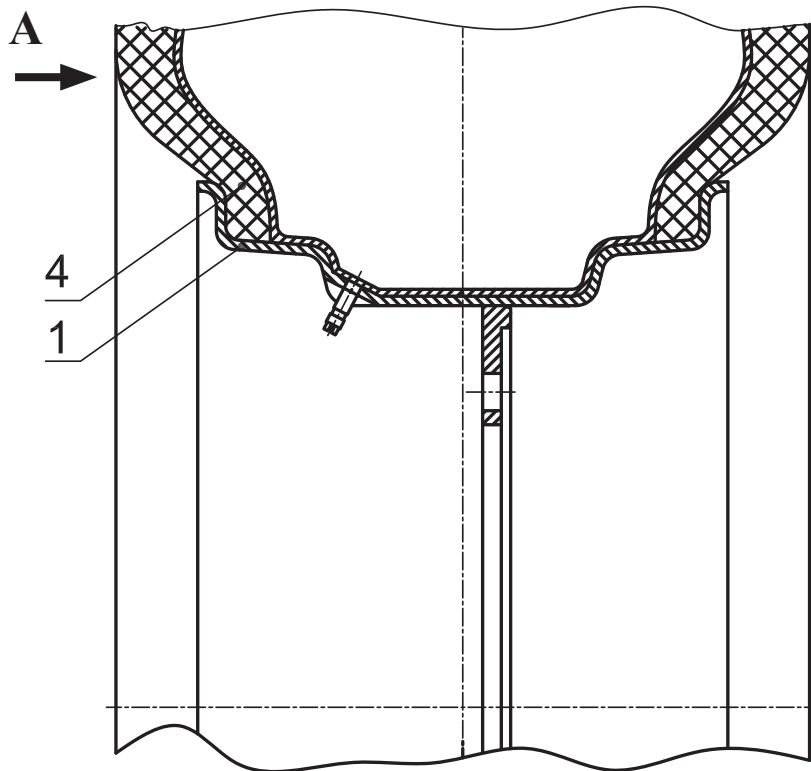

A

Исполнение колеса / Version of the wheel
 Variante des roue / Variante de las rueda
 211.31.01.010
 208A.31.01.010
 208A.31.01.010-02

Исполнение колеса / Version of the wheel
 Variante des roue / Variante de las rueda
 211.31.01.010-01
 208A.31.01.010-01
 208A.31.01.010-03



Рис. 23		Колесо
Fig. 23	208A.31.01.010	Wheel
Fig. 23	211.31.01.010	Roue
Fig. 23		Rueda

3.3 Колесо 208А.31.01.010
 3.3 Wheel 208А.31.01.010
 3.3 Roue 208А.31.01.010
 3.3 Rueda 208А.31.01.010

Таблица 17 / Table 17 / Tableau 17 / Tabla 17

Рис. Fig.	№ поз. Ref. No N° Ref. N° Pos.	208А.31.01.010 Состав узла / Knot structure / La composition du noeud / La composición del nudo На дату/For date/Pour la date/Para la fecha fecha 17/10/2011									
		Обозначение / Designation Désignation / Designación	Наименование	Description	Description	Descripción	-	-01	-02	-03	Примечание / Remark / Note / Observaciones
23	1	208А-31.01.020	Колесо	Wheel	Roue	Rueda	1	1	1	1	
	или 1	W8-16 ПМТ.01.03.100-06	Колесо РУП»БЗТДиА	Wheel	Roue	Rueda	1	1	1	1	
	4	12.4-16 ФБел-160М НС-8 ТУ РБ 700016217.171-2003	Шина пневматическая	Tire	Pneu	Neumático	1		1		
	4	12.4-16 ФБел-160М НС-8 «Тропики» ТУ РБ 700016217.171-2003	Шина пневматическая	Tire	Pneu	Neumático		1		1	

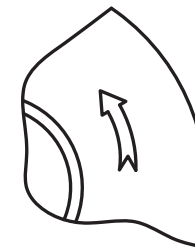
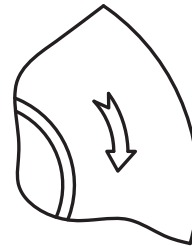
3.4 Колесо 211.31.01.010
 3.4 Wheel 211.31.01.010
 3.4 Roue 211.31.01.010
 3.4 Rueda 211.31.01.010

Таблица 18 / Table 18 / Tableau 18 / Tabla 18

Рис. Fig.	№ поз. Ref. No N° Ref. N° Pos.	211.31.01.010 Состав узла / Knot structure / La composition du noeud / La composición del nudo На дату/For date/Pour la date/Para la fecha fecha 17/10/2011								
		Обозначение / Designation Désignation / Designación	Наименование	Description	Description	Descripción	-	-01	Примечание / Remark / Note / Observaciones	
23	1	208А-31.01.020-01	Колесо	Wheel	Roue	Rueda	1	1		
	4	12.4-16 ФБел-160М НС-8 ТУ РБ 700016217.171-2003	Шина пневматическая	Tire	Pneu	Neumático	1	1		



Рис. 24	211.28.00.000-Б	Рамa
Fig. 24		Frame
Fig. 24		Châssis
Fig. 24		Chasis

4 Рама 211.28.00.000-Б
 4 Frame 211.28.00.000-Б
 4 Châssis 211.28.00.000-Б
 4 Chasis 211.28.00.000-Б

Таблица 19 / Table 19 / Tableau 19 / Tabla 19

		211.28.00.000-Б		Рама	Frame	Châssis	Chasis	
Рис. Fig. Fig. Fig.	№ поз. Ref. No N° Ref. N° Pos.	Обозначение Designation Référence Signo convencional	Кол-во Qty Qté Cant.	Наименование	Description	Désignation	Descripción	Примечание Remark Note Observaciones
24	1	211.28.00.000-Б	1	Рама	Frame	Châssis	Chasis	

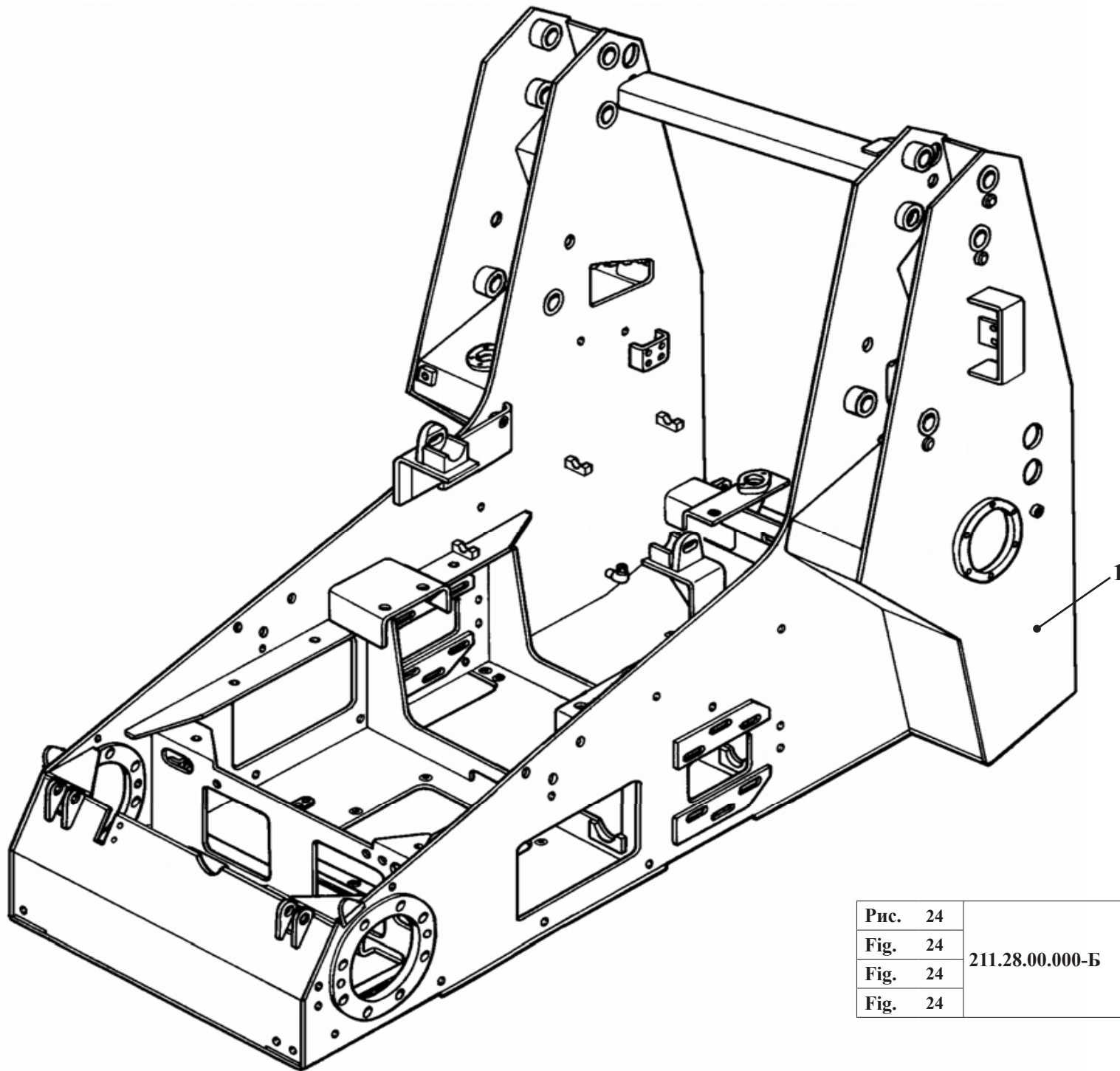
Остальные виды, выноски, сечения и разрезы см. рис. 26, 27
 For others aspects, marginal notes and sectional views, see fig. 26, 27
 Les autres aspects, notes, sections et coupes: voir fig. 26, 27
 Las otras tipos, notas, las secciones y los cortes véase fig. 26, 27



Рис. 25	211.37.00.000	Электросистема
Fig. 25		Electric system
Fig. 25		Système électrique
Fig. 25		Sistema eléctrico

- 5 Электросистема погрузчика АМКОДОР 211
 5 Electric system the loader АМКОДОР 211
 5 Système électrique le chargeur АМКОДОР 211
 5 Sistema eléctrico el cargador АМКОДОР 211

- 5.1 Электросистема базового шасси 211.37.00.000
 5.1 Electrosystem of the base chassis 211.37.00.000
 5.1 L'électrosystème du châssis de base 211.37.00.000
 5.1 El sistema eléctrico del chasis básico 211.37.00.000

Таблица 20 / Table 20 / Tableau 20 / Tabla 20

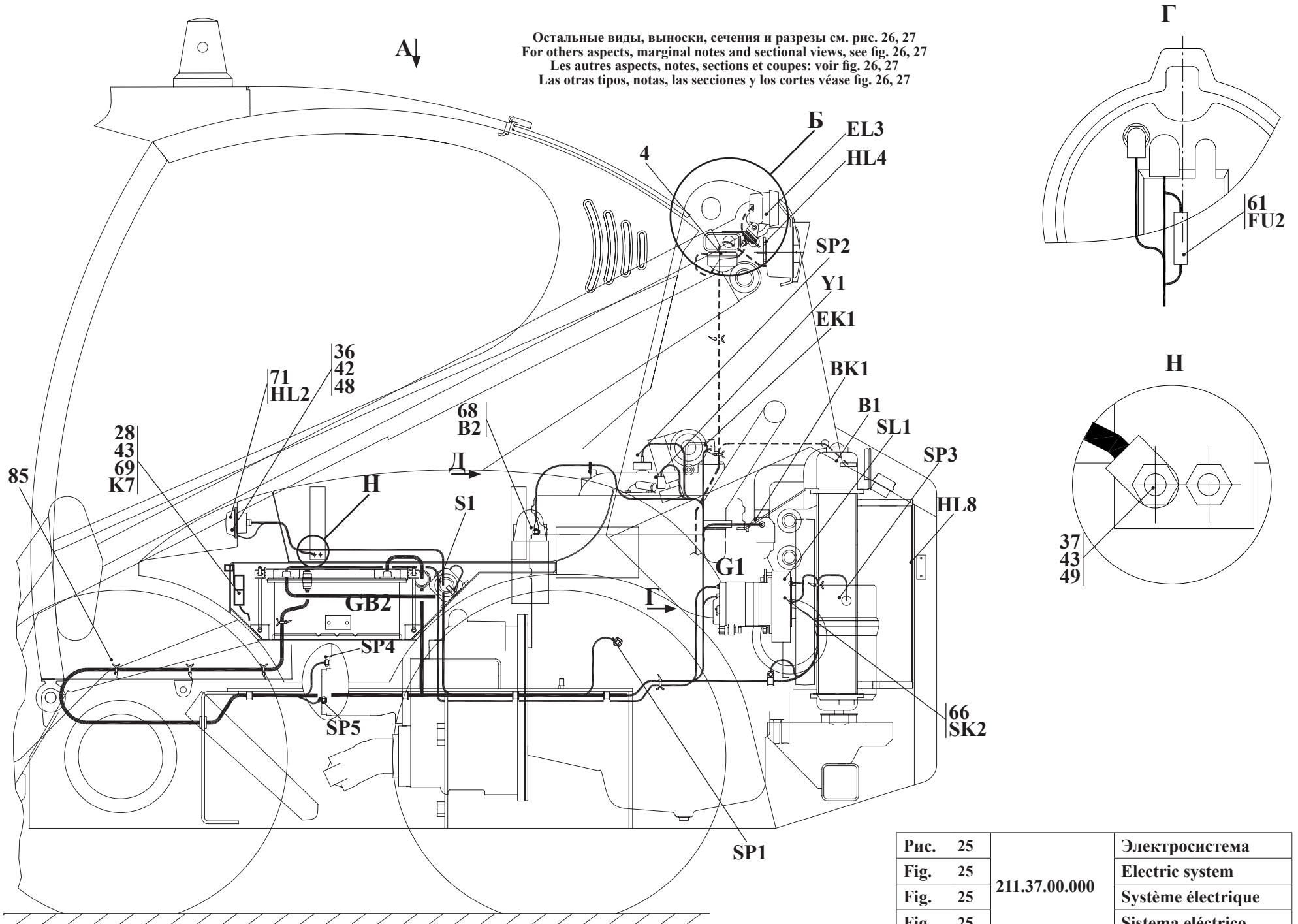
		211.37.00.000		Электросистема	Electric system	Système électrique	Sistema eléctrico	
Рис. Fig. Fig. Fig.	№ поз. Ref. No N° Ref. N° Pos.	Обозначение Designation Référence Signo convencional	Кол-во Qty Qté Cant.	Наименование	Description	Désignation	Descripción	Примечание Remark Note Observaciones
25 26 27	1	211.37.00.100-Б	1	Жгут 1	Plait 1	Tortillon 1	Cordón 1	
	2	211.37.00.150-Г	1	Жгут 2	Plait 2	Tortillon 2	Cordón 2	
	4	211.37.00.250	1	Сигнализатор	Signalling device	Signaleur	Señalizador	
	5	211.37.00.300	1	Провод 32	Wire 32	Fil 32	Cable 32	
	6	211.37.00.350	2	Провод 0	Wire 0	Fil 0	Cable 0	
	7	211.37.00.400	2	Прижим	Clamp	Serre-flan	Sujetador	
	11	208A.37.00.650	1	Провод 30	Wire 30	Fil 30	Cable 30	
	12	208A.37.00.700	1	Провод 31	Wire 31	Fil 31	Cable 31	
	13	208A.37.00.800	1	Провод М-2	Wire M-2	Fil M-2	Cable M-2	
	14	208A.37.00.900	1	Провод М-4	Wire M-4	Fil M-4	Cable M-4	
	15	ТО-27-2АУХЛ-12 00.02.750	1	Провод М-2	Wire M-2	Fil M-2	Cable M-2	
	18	211.37.00.001	2	Прокладка	Shim	Couche	Junta	
	19	211.37.00.002 (0.22 kg)	1	Кронштейн	Bracket	Support	Soporte	
	20	211.37.00.003	2	Прокладка				
	21	ТО-18А.42.00.005-02	4	Тяга	Link	Tirant	Tracción	
	23	ДЭ-224А.47.00.003	15	Втулка	Bush	Moyeu	Casquillo	
	24	У22-2.37-50.025-01	5	Хомут	Yoke	Collier	Yugo	
	25	У22-2.37-50.025-03	10	Хомут	Yoke	Collier	Yugo	
	27	У22-2.37-50.002-05	4	Втулка	Bush	Moyeu	Casquillo	
	28	М6-6gx12.88.35.0115 ГОСТ 7798-70	17	Болт	Bolt	Boulon	Bulón	
	29	М6-6gx16.88.35.0115 ГОСТ 7798-70	2	Болт	Bolt	Boulon	Bulón	



Рис. 26	211.37.00.000	Электросистема
Fig. 26		Electric system
Fig. 26		Système électrique
Fig. 26		Sistema eléctrico

		211.37.00.000		Электросистема	Electric system	Système électrique	Sistema eléctrico	
Рис. Fig. Рис. Fig.	№ поз. Ref. No N° Ref. N° Pos.	Обозначение Designation Référence Signo convencional	Кол-во Qty Qté Cant.	Наименование	Description	Désignation	Descripción	Примечание Remark Note Observaciones
25 26 27	30	M8-6gx35.88.35.0115 ГОСТ 7796-70	4	Болт	Bolt	Boulon	Bulón	
	32	B.M3-6gx25.46.0115 ГОСТ 17473-80	4	Винт	Screw	Vis	Tornillo	
	33	B.M6-6gx16.46.0115 ГОСТ 17473-80	10	Винт	Screw	Vis	Tornillo	
	35	M3-6H.8.35.0115 ГОСТ 5915-70	2	Гайка	Nut	Écrou	Tuerca	
	36	M5-6H.8.35.0115 ГОСТ 5915-70	6	Гайка	Nut	Écrou	Tuerca	
	37	M6-6H.8.35.0115 ГОСТ 5915-70	13	Гайка	Nut	Écrou	Tuerca	
	38	M8-6H.8.35.0115 ГОСТ 5915-70	10	Гайка	Nut	Écrou	Tuerca	
	39	M12-6H.8.35.0115 ГОСТ 5915-70	3	Гайка	Nut	Écrou	Tuerca	
	41	3 65Г 0115 ГОСТ 6402-70	4	Шайба	Washer	Rondelle	Arandela	
	42	5 65Г 0115 ГОСТ 6402-70	6	Шайба	Washer	Rondelle	Arandela	
	43	6 65Г 0115 ГОСТ 6402-70	35	Шайба	Washer	Rondelle	Arandela	
	44	8 65Г 0115 ГОСТ 6402-70	10	Шайба	Washer	Rondelle	Arandela	
	45	12 65Г 0115 ГОСТ 6402-70	3	Шайба	Washer	Rondelle	Arandela	
	47	C.3.02.Ст3.0115 ГОСТ 11371-78	4	Шайба	Washer	Rondelle	Arandela	
	48	C.5.02.Ст3.0115 ГОСТ 11371-78	6	Шайба	Washer	Rondelle	Arandela	
	49	C.6.02.Ст3.0115 ГОСТ 11371-78	33	Шайба	Washer	Rondelle	Arandela	
	50	C.8.02.Ст3.0115 ГОСТ 11371-78	10	Шайба	Washer	Rondelle	Arandela	
	51	C.12.02.Ст3.0115 ГОСТ 11371-78	3	Шайба	Washer	Rondelle	Arandela	
	54	A24-10 ГОСТ 2023.1-88	2	Лампа	Lamp	Lampe	Lámpada	
	55	A24-21-3 ГОСТ 2023.1-88	2	Лампа	Lamp	Lampe	Lámpada	
	58	6СТ-88А ИЛАЕ 563412.015	2	Багаряя аккумуляторная	Battery	Accumulateurs	Batería	
	59	БП-11-06 ТУ РБ 03428193.095-97	1	Блок предохранителей	Block of safety locks	Bloc des protecteurs	Bloque de los seguros	
	61	ПР118Б-01 ТУ 37.003.731-76	1	Предохранитель	Safety lock	Protecteur	Seguro	
	62	1212.3737-02 ТУ РБ 07513211.006-97	1	Выключатель	Switch	Interrupteur	Interruptor	
	65	ДАДМ-03 ТУ РБ 07513211.004-94	1	Датчик аварийного давления масла	Sensor	Senseur	Captador	
	67	ДУТЖ ТУ РБ 07513211.001-95	1	Датчик указателя температуры жидкости	Sensor	Senseur	Captador	

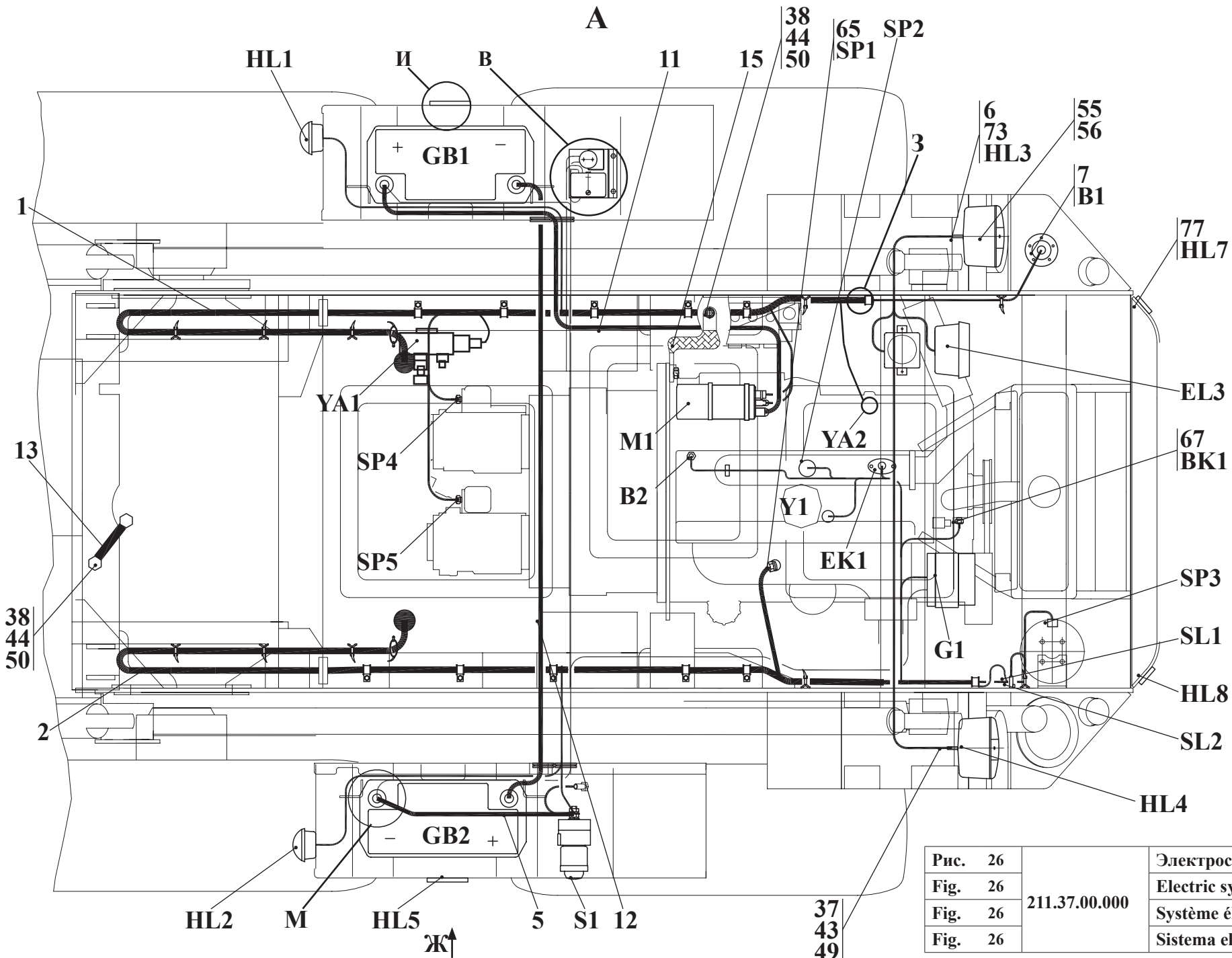

Рис. 27	211.37.00.000	Электросистема
Fig. 27		Electric system
Fig. 27		Système électrique
Fig. 27		Sistema eléctrico

		211.37.00.000		Электросистема	Electric system	Système électrique	Sistema eléctrico	
Рис. Fig. Fig. Fig.	№ поз. Ref. No N° Ref. N° Pos.	Обозначение Designation Référence Signo convencional	Кол-во Qty Qté Cant.	Наименование	Description	Désignation	Descripción	Примечание Remark Note Observaciones
25 26 27	68	ДУТЖ-03 ТУ ВУ 600417525.048-2005	1	Датчик указателя температуры жидкости	Sensor	Senseur	Captador	
	69	711.3747-11 ТУ 37.469.053-2002	1	Реле	Sensor	Senseur	Captador	
	70	8724.304/013 ТУ РБ 28927023.003-98	1	Фара рабочая	Headlamp	Phare	Faro	
	71	ПФ130-Б ТУ 37.485.083-2002	2	Фонарь передний	Lamp	Lanterne	Farol	
	73	ТН 188 ТО 37.458.075-2005	2	Устройство светосигнальное	Light-signal device	Installation de signalisation optique	Mecanismo de señalización óptica	
	74	РНЦ10-001 ТУ РБ 14801235.064-93	1	Розетка	Housing	Prise de courant	Fijador del enchufe	
	76	3212.3731 ТУ РБ 05882559.008-95	2	Световозвращатель	Retro-reflector	Rétroreflecteur	Reverbero	
	77	3202.3731 ТУ РБ 05882559.008-95	2	Световозвращатель	Retro-reflector	Rétroreflecteur	Reverbero	
	85	SEL.3.223 200x4,5	50	Кабельная стяжка	Cable buckle	Accouplement de câble	Tensor del cable	

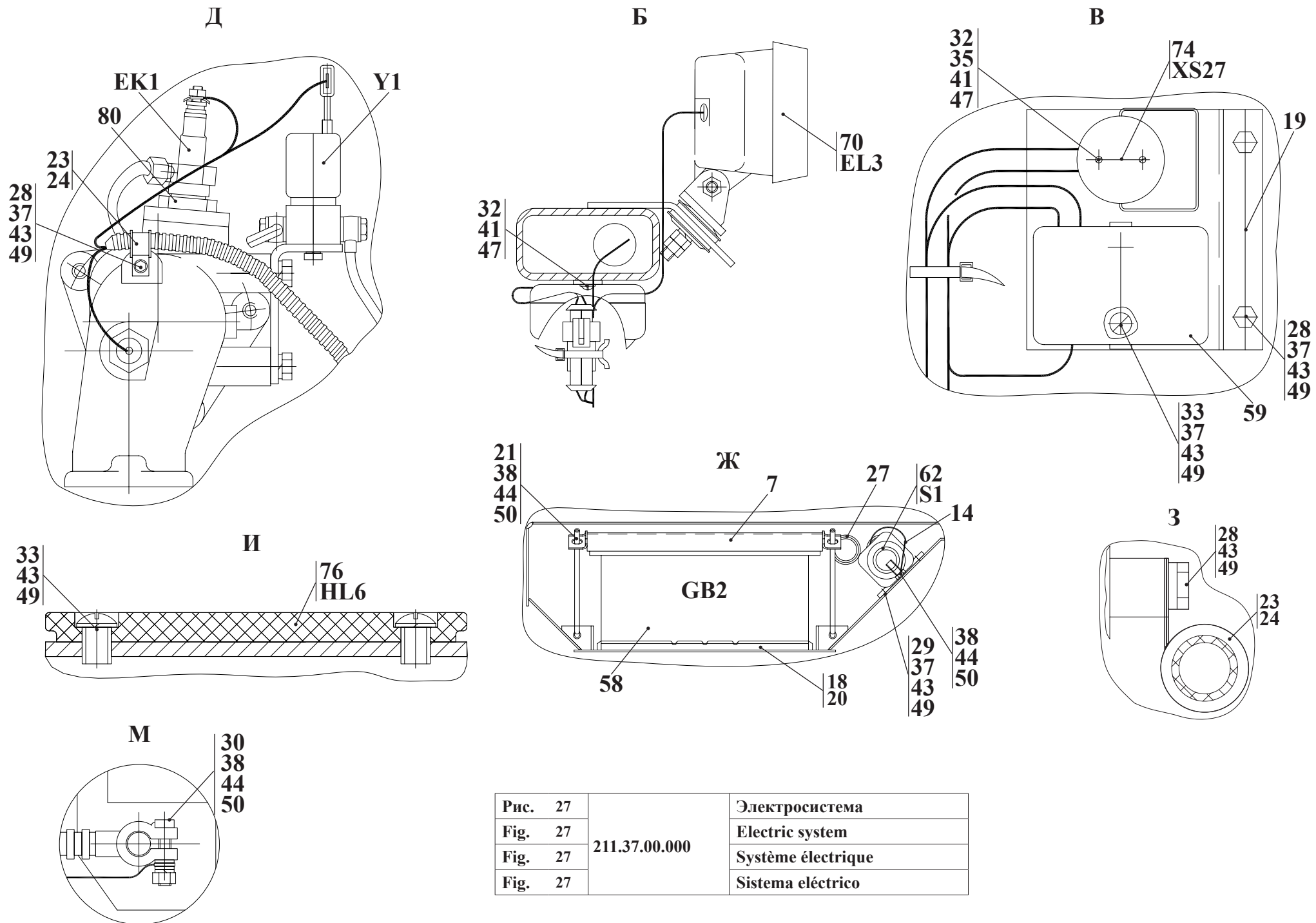
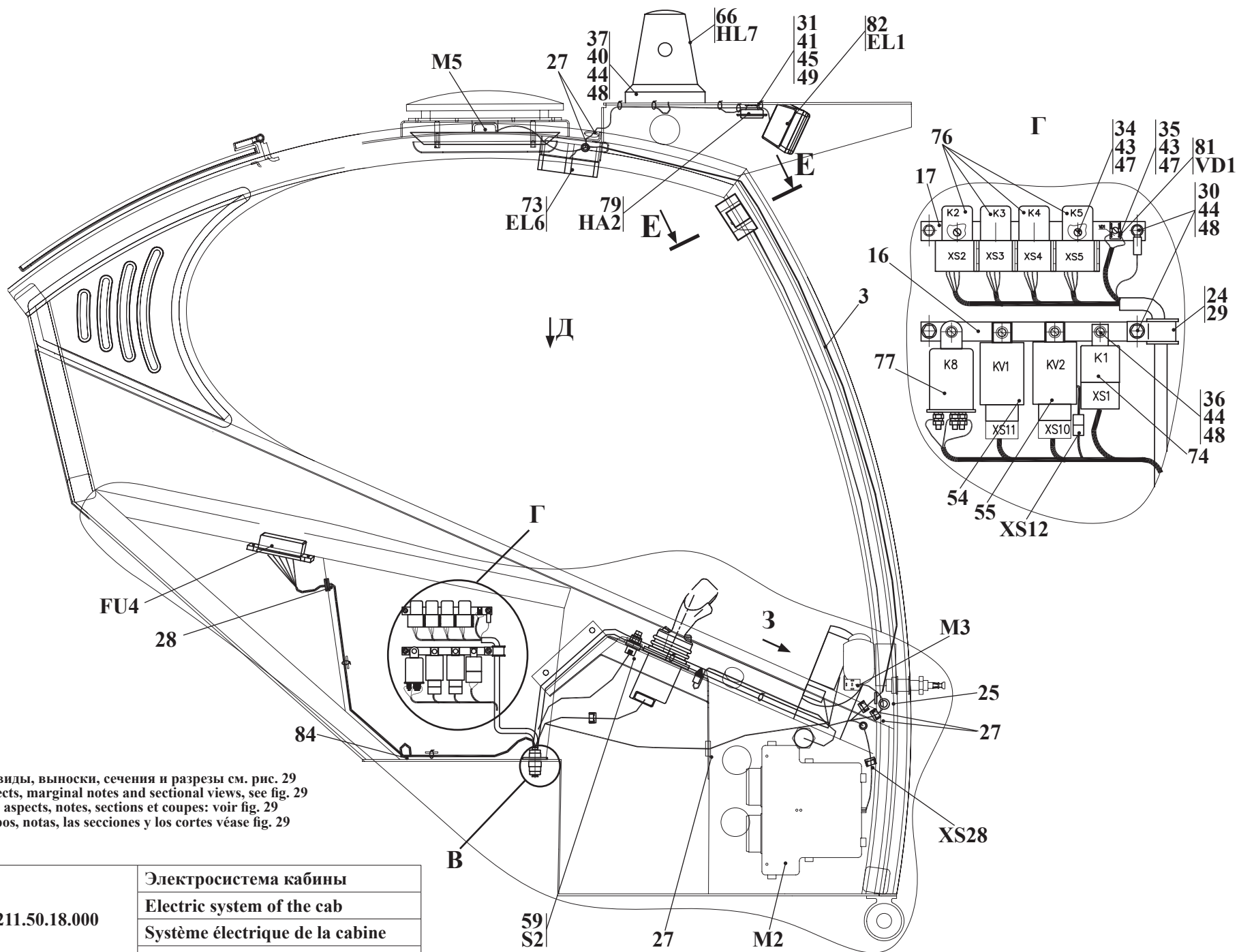

Остальные виды, выноски, сечения и разрезы см. рис. 29
 For others aspects, marginal notes and sectional views, see fig. 29
 Les autres aspects, notes, sections et coupes: voir fig. 29
 Las otras tipos, notas, las secciones y los cortes véase fig. 29

Рис. 28	211.50.18.000	Электросистема кабины
Fig. 28		Electric system of the cab
Fig. 28		Système électrique de la cabine
Fig. 28		Sistema eléctrico de la cabina

5.2 Электросистема кабины 211.50.18.000
 5.2 Electric system of the cab 211.50.18.000
 5.2 Système électrique de la cabine 211.50.18.000
 5.2 Sistema eléctrico de la cabina 211.50.18.000

Таблица 21 / Table 21 / Tableau 21 / Tabla 21

		211.50.18.000		Электросистема кабины	Electric system of the cab	Système électrique de la cabine	Sistema eléctrico de la cabina	
Рис. Fig. Fig.	№ поз. Ref. No N° Ref. N° Pos.	Обозначение Designation Référence Signo convencional	Кол-во Qty Qte Cant.	Наименование	Description	Désignation	Descripción	Примечание Remark Note Observaciones
28	1	211.50.18.100-B	1	Жгут 3	Plait 3	Tortillon 3	Cordón 3	
	2	211.50.18.200-B	1	Жгут 4	Plait 4	Tortillon 4	Cordón 4	
29	3	211.50.18.300	1	Жгут 5	Plait 5	Tortillon 5	Cordón 5	
	5	211.50.18.400	1	Джойстик	Joystick	Levier de direction	Mano de la dirección	
	8	211.50.18.950	1	Доработка ремня безопасности	Belt	Courroie	Correa	
	11	У7810.7-9.02.43.600-01	1	Провод 1	Wire	Fil	Cable	
	16	211.50.18.003	1	Планка	Cleat	Planche	Chapa	
	17	211.50.18.004	1	Планка	Cleat	Planche	Chapa	
	20	211.50.18.007	1	Панель	Panel	Panneau	Panel	
	21	211.50.18.008-Б	1	Фиксатор	Fixer	Fixateur	Fijador	
	23	2551.78.42.701-Б	1	Кронштейн				
	25	Д-565-4100-07	1	Втулка	Bush	Moyeu	Casquillo	
	26	ДЭ-224А.47.00.003	1	Втулка	Bush	Moyeu	Casquillo	
	27	У22-2.37-50.002-02	5	Втулка	Bush	Moyeu	Casquillo	
	28	У22-2.37-50.002-04	2	Втулка	Bush	Moyeu	Casquillo	
	29	У22-2.37-50.025-02	1	Хомут				
	30	М6-6gx12.88.35.0115 ГОСТ 7798-70	4	Болт	Bolt	Boulon	Bulón	
	31	М8-6gx16.88.35.0115 ГОСТ 7796-70	2	Болт	Bolt	Boulon	Bulón	
	33	В.М4-6gx12.46.0115 ГОСТ 17473-80	4	Винт	Screw	Vis	Tornillo	
	34	В.М5-6gx12.46.0115 ГОСТ 17473-80	4	Винт	Screw	Vis	Tornillo	
	35	В.М5-6gx20.46.0115 ГОСТ 17473-80	1	Винт	Screw	Vis	Tornillo	
	36	В.М6-6gx10.46.0115 ГОСТ 17473-80	7	Винт	Screw	Vis	Tornillo	
	37	В.М6-6gx16.46.0115 ГОСТ 17473-80	9	Винт	Screw	Vis	Tornillo	
	38	М4-6Н.8.35.0115 ГОСТ 5915-70	4	Гайка	Nut	Écrou	Tuerca	
	39	М5-6Н.8.35.0115 ГОСТ 5915-70	2	Гайка	Nut	Écrou	Tuerca	
	40	М6-6Н.8.35.0115 ГОСТ 5915-70	3	Гайка	Nut	Écrou	Tuerca	
	41	М8-6Н.8.35.0115 ГОСТ 5915-70	2	Гайка	Nut	Écrou	Tuerca	
	42	4 65Г 0115 ГОСТ 6402-70	4	Шайба	Washer	Rondelle	Arandela	
	43	5 65Г 0115 ГОСТ 6402-70	2	Шайба	Washer	Rondelle	Arandela	
	44	6 65Г 0115 ГОСТ 6402-70	20	Шайба	Washer	Rondelle	Arandela	
	45	8 65Г 0115 ГОСТ 6402-70	2	Шайба	Washer	Rondelle	Arandela	
	46	С.4.02.Ст3.0115 ГОСТ 11371-78	4	Шайба	Washer	Rondelle	Arandela	



Рис. 29	211.50.18.000	Электросистема кабины
Fig. 29		Electric system of the cab
Fig. 29		Système électrique de la cabine
Fig. 29		Sistema eléctrico de la cabina

		211.50.18.000		Электросистема кабины	Electric system of the cab	Système électrique de la cabine	Sistema eléctrico de la cabina	
Рис. Fig. Рис. Fig.	№ поз. Ref. No N° Ref. N° Pos.	Обозначение Designation Référence Signo convencional	Кол-во Qty Qté Cant.	Наименование	Description	Désignation	Descripción	Примечание Remark Note Observaciones
28	47	С.5.02.Ст3.0115 ГОСТ 11371-78	5	Шайба	Washer	Rondelle	Arandela	
	48	С.6.02.Ст3.0115 ГОСТ 11371-78	20	Шайба	Washer	Rondelle	Arandela	
29	49	С.8.02.Ст3.0115 ГОСТ 11371-78	2	Шайба	Washer	Rondelle	Arandela	
	53	БП-1-02 ТУ РБ 03428193.095-97	2	Блок предохранителей	Fuse block	Bloc de fusibles	Bloque de fusibles	FU3,FU4
	54	БУС-2 ТУ РБ 300517414.018-2006	1	Блок	Block	Bloc	Bloque	KV1
	55	БУС-4 ТУ РБ 300517414.018-2006	1	Блок	Block	Bloc	Bloque	KV2
	56	БИ8805-01	1	Блок индикации	Block	Bloc	Bloque	P1
	57	ВК34 ТУ 37.003.1006.80	1	Выключатель	Switch	Interrupteur	Interruptor	SQ2
	58	12.3704-05 с гайкой 157 000 ТУ 37.003.780-76	1	Выключатель зажигания	Ignition switch	Interrupteur du démarrage	Interruptor del encendido	SA1
	59	11.3704-01 ТУ 37.003.710.80	1	Выключатель	Switch	Interrupteur	Interruptor	S2
	60	3037-10.84 ТУ РБ 28567903.021-99	1	Выключатель	Switch	Interrupteur	Interruptor	SB6
	61	3037-02.80 ТУ РБ 28567903.021-99	1	Выключатель	Switch	Interrupteur	Interruptor	SB7
	62	3037-02.13 ТУ РБ 28567903.021-99	1	Выключатель	Switch	Interrupteur	Interruptor	
	63	3037-11.18 ТУ РБ 07526946.101-95	1	Выключатель	Switch	Interrupteur	Interruptor	SB9
	64	3037-10 ТУ РБ 07526946.101-95	1	Выключатель	Switch	Interrupteur	Interruptor	SB10
	66	МС-2-24-0 ТУ РБ 07526946.049-94	1	Маяк сигнальный (оранжевый)	Beacon	Phare	Faro	HL7
	67	0974-01.02 ТУ РБ 07526946.100-96	1	Переключатель 0974-01.02 ТУ РБ 07526946.100-96	Switch	Commutateur	Interruptor	SA2
	68	0974-03. К ТУ РБ 07526946.100-96	1	Переключатель 0974-03. К ТУ РБ 07526946.100-96	Switch	Commutateur	Interruptor	SA4
	72	633.3709 ТУ 37.003.1181-83	1	Переключатель 633.3709 ТУ 37.003.1181-83	Switch	Commutateur	Interruptor	SA3
	73	11.3714 02 ТУ РБ 500227068.031-2004	1	Плафон освещения салона	Ceiling light	Plafonnier	Plafón	EL6
	74	738.3747-50 ТУ 37.469.023-97	1	Реле	Relay	Relais	Relé	K1
	76	753.3777-01 ТУ 37.469.093-2006	4	Реле	Relay	Relais	Relé	K2-K5
	77	РС 401 ТУ 37.003.332-77	1	Реле-прерыватель	Interruptor	Relais-interrupteur	Relé-interruptor	K8
	78	СА-1 ТУ РБ 07513211.019-2000	1	Сигнализатор аварийный	Horn CA-1	Signal acoustique	Señal sonora	HA1
	79	К91-2М-24V-L	1	Сигнал звуковой СОВО Италия	Horn	Signal acoustique	Señal sonora	HA2
	81	МД 4-5	1	Модуль диодный	Module	Module	Módulo	VD1
	82	8724.304/013 ТУ РБ 28927023.003-98	2	Фара рабочая	Headlamp	Phare	Faro	EL1,EL2
	83	6430-3709276	1	Ручка	Handle	Stylo	Mano	
	84	SEL.3.223 200x4,5	30	Кабельная стяжка (черная)	Cable buckle	Accouplement de câble	Tensor del cable	

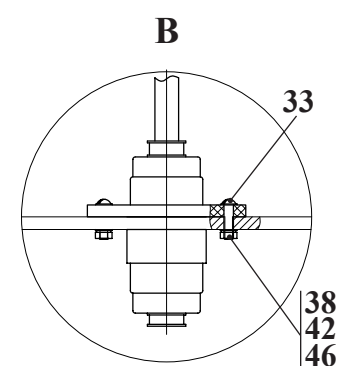
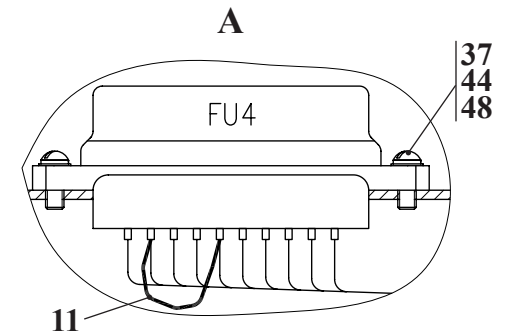
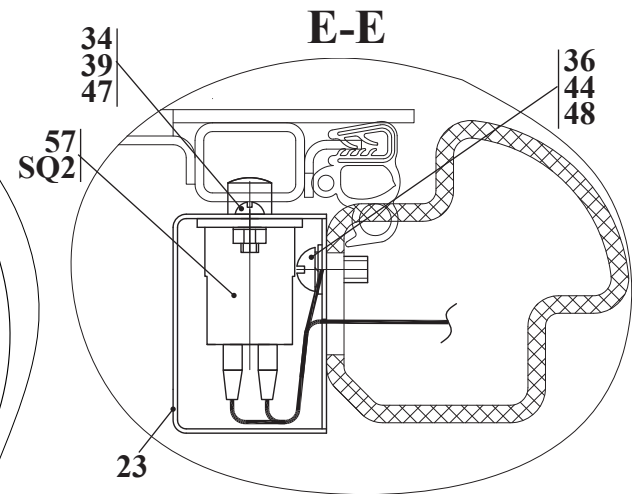
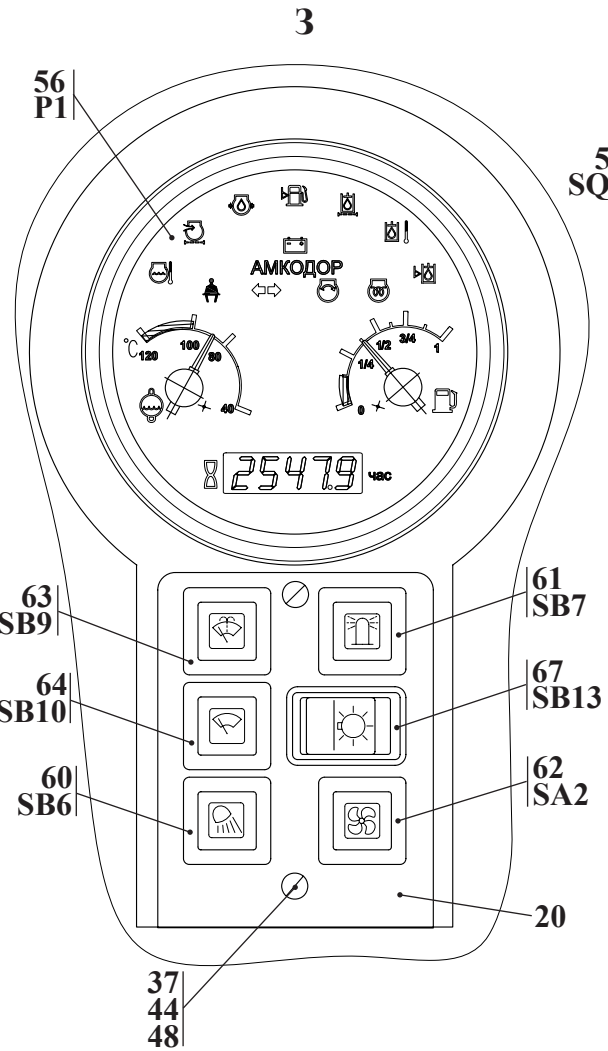
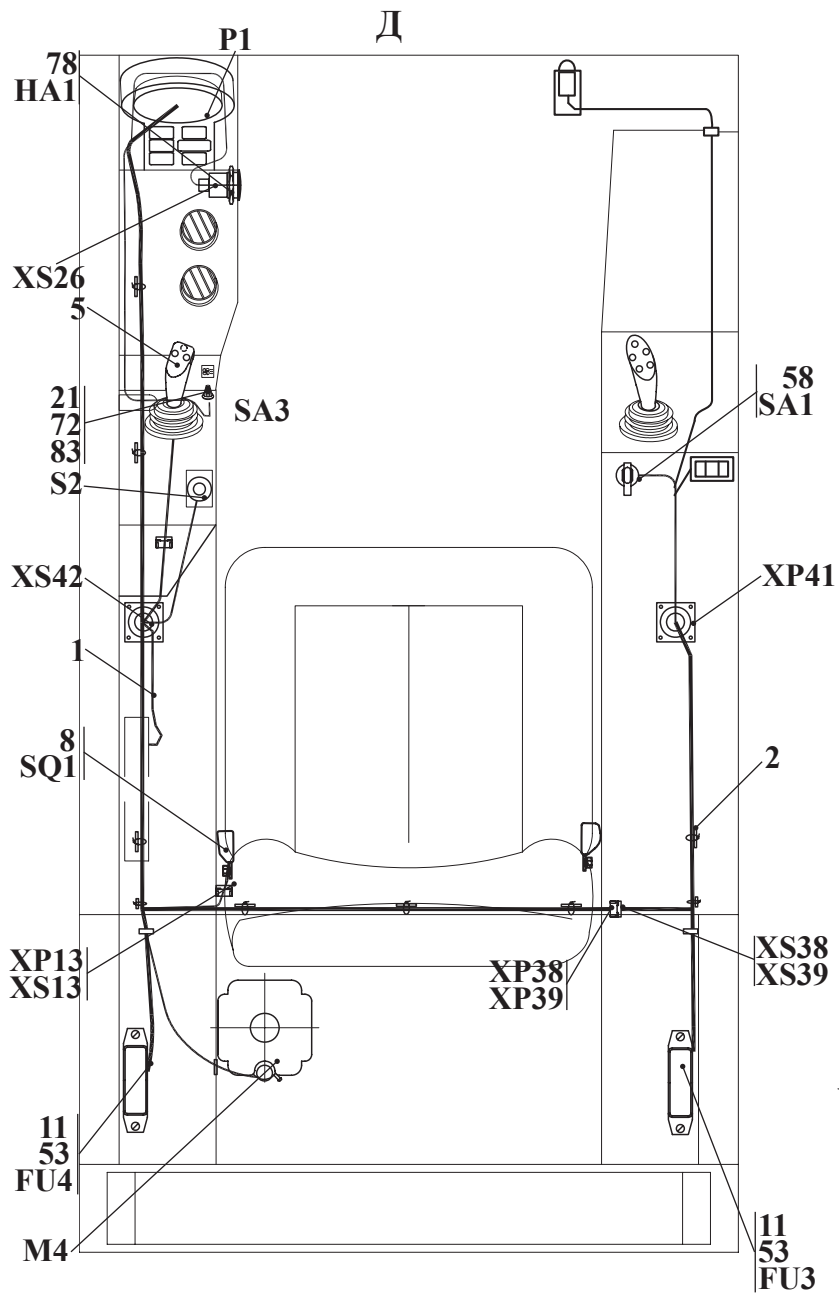

Рис. 30	211.45.00.000 ГЗ	Схема гидравлическая принципиальная
Fig. 30		Basic diagram hydraulics
Fig. 30		Schéma hydraulique de base
Fig. 30		Esquema del principio hidráulico

6 Гидросистема 211.45.00.000
 6 Working hydraulics 211.45.00.000
 6 Système hydraulique 211.45.00.000
 6 Sistema hidráulico 211.45.00.000

6.1 Схема гидравлическая принципиальная 211.45.00.000 ГЗ
 6.1 Basic diagram hydraulics 211.45.00.000 ГЗ
 6.1 Schéma hydraulique de base 211.45.00.000 ГЗ
 6.1 Esquema del principio hidráulico 211.45.00.000 ГЗ

Таблица 22 / Table 22 / Tableau 22 / Tabla 22

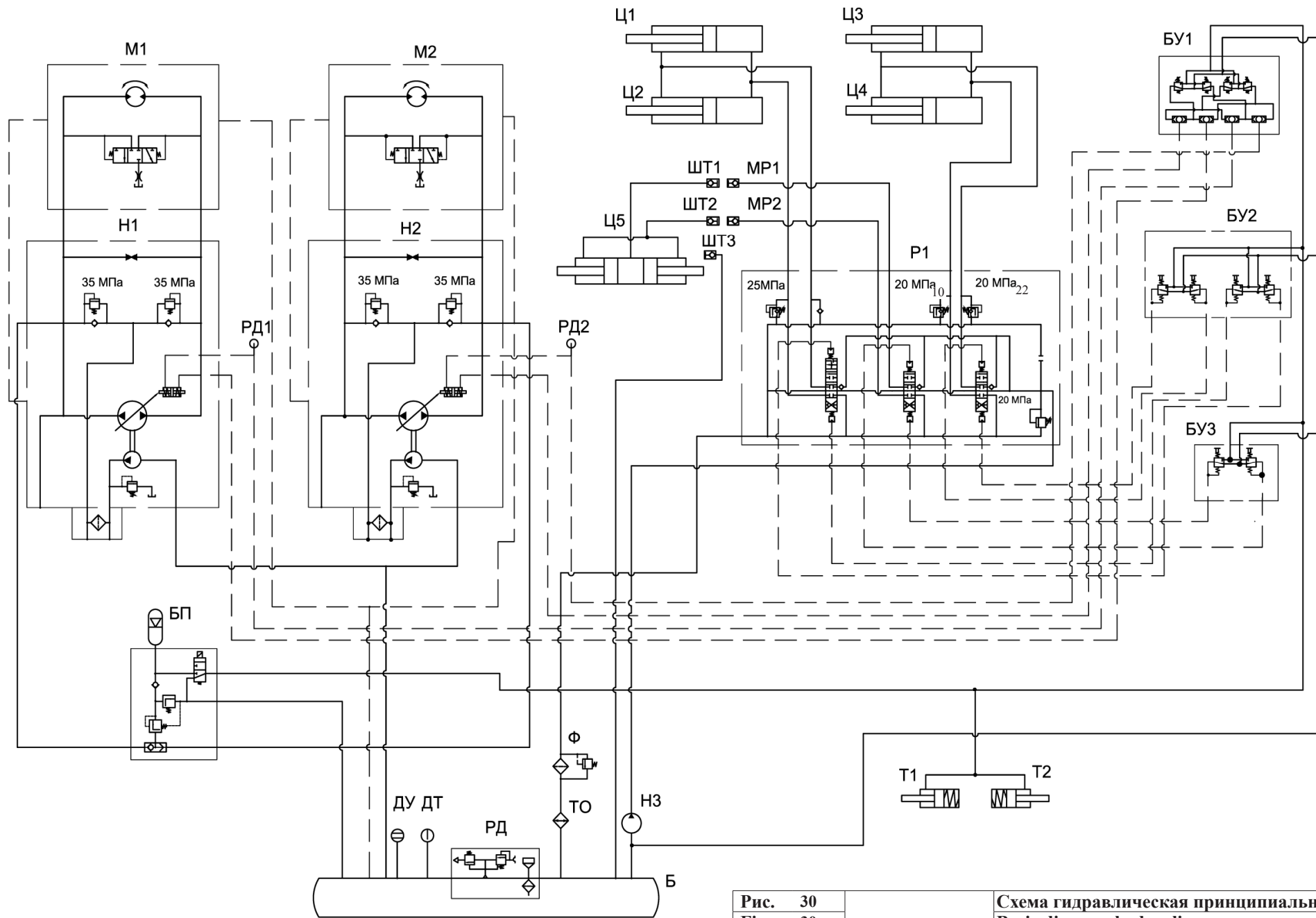
		211.45.00.000 ГЗ		Гидросистема. Перечень элементов	Hydraulics. List of elements	Circuit hydraulique. Liste d'éléments	Sistema hidráulico. Lista de elementos	
Рис. Fig. Fig. Dib.	Индекс Index Index Indice	Обозначение Designation Référence Designación	Кол-во Qty Qté Cant.	Наименование	Description	Désignation	Descripción	Примечание Remark Note Observaciones
30	Б	---	1	Гидробак (V=70 л)	Hydraulic tank (V=70 l)	Réservoir hydraulique (V=70 l)	Depósito hidráulico (V=70 l)	
	БУ1	НРСJ3G21ESS0423001	1	Блок управления «Bondioli&Pavesi»	Control unit	Bloc de commande	Bloque de mando	
	БУ2	HC-RCX-02 A22MB (A01 MA) 3 F 00F-00R8 WG 51 RA G02или/or	1	Блок управления «HydroControl» Италия	Control unit	Bloc de commande	Bloque de mando	
		НРСJ0G21SS0100045		Блок управления «Bondioli&Pavesi»	Control unit	Bloc de commande	Bloque de mando	
БУ3	HC-RCM/1 03 A01 MA M WE 95 RA G02или/or	1	Блок управления «HydroControl» Италия	Control unit	Bloc de commande	Bloque de mando		
	НРС1G21GSS0100042		Блок управления «Bondioli&Pavesi»	Control unit	Bloc de commande	Bloque de mando		
	БП	HC-SE2-V05 30 RX G02	1	Блок питания «HydroControl» Италия	Unit	Bloc	Bloque	
	ДТ	ДАТЖ-03 ТУ РБ 07513211.011-97	1	Датчик сигнализатора температуры	Fluid temperature sensor	Indicateur de température de liquide	Sensor indicador de la temperatura del líquido	
	ДУ	ДГС-М-311-24-01 ТУ РБ 100194961.059-2002	1	Датчик гидросигнализатор	Low fluid level alarm	Capteur signaleur hydraulique	Sensor de la señalización hidráulica	
	М1, М2	М4МF46-46 1 В 2 RV	2	Гидромотор «Bondioli&Pavesi»	Hydraulic engine	Moteur hydraulique	Motor hidráulico	
	МР1, МР2	РАV1.1313.002	2	Муфта	Coupling	Manchon	Manchón	
	Н1, Н2	М4РV50-45 К1 35 АL 2В RY	2	Насос «Bondioli&Pavesi»	Pump	Pompe	Bomba	
	Н3	310.2.28.06.05.	1	Насос «Пневмостроймашина» г. Екатеринбург	Pump	Pompe	Bomba	
	Р1	HC-D4/3 (код 101675) IL 009 (200) C G04 W 009B-H005-RP G04-01PA(220-A)- 01PB(100-A) W 001B-H005-RP G04 W 012A H005-RP G04 02PA-01PB(250-A) ТК C G04	1	Гидрораспределитель «HydroControl» Италия	Hydraulic distributor	Distributeur hydraulique	Distribuidor hidráulico	
	РД1, РД2	ВК12-Б-02 ТУ 37.003.447-76	2	Выключатель света «Стоп» гидравлический	Light switch	Interrupteur de lumière	Interruptor de la luz	
	РД	ТМ 478 G 100 P3	1	Горловина заправочная «SOFIMA» Италия	Filler	Goulotte de remplissage	Garganta del suministro	
	Т1, Т2	208-26.02.000	2	Тормоз	Brake	Frein	Freno	
	ТО	БР-80.1301.000 ТУ 23.461771.0.56-89Е	1	Блок радиаторов	Radiator	Radiateur	Radiador	
	Ф	ФСК 32/3-10М	1	Фильтр «Гидропривод» Гомель	Oil filter	Filtre	Filtro	
		- Реготмас 630-1-19 (или ФЭГ 3-10)	-	- Фильтроэлемент «Фильтр-Р»	- Filter element	- Cartouche filtrante	- Cartucho del filtro	
	Ц1, Ц2	ДЗ-133.45.04.000С	2	Гидроцилиндр стрелы	Boom cylinder	Vérin hydraulique de flèche	Cilindro hidráulico de la flecha	
	Ц3, Ц4	208А-45.05.500-03	2	Гидроцилиндр ковша	Bucket cylinder	Vérin hydraulique de godet	Cilindro hidráulico de la pala	
	Ц5	208А-45.05.600	1	Гидроцилиндр	Hydraulic cylinder	Vérin hydraulique	Cilindro hidráulico	
	ШТ1-ШТ3	РАV1.1313.003	3	Штекер	Plug	Broche	Enchufe	

Вариант 1 / Variant 1

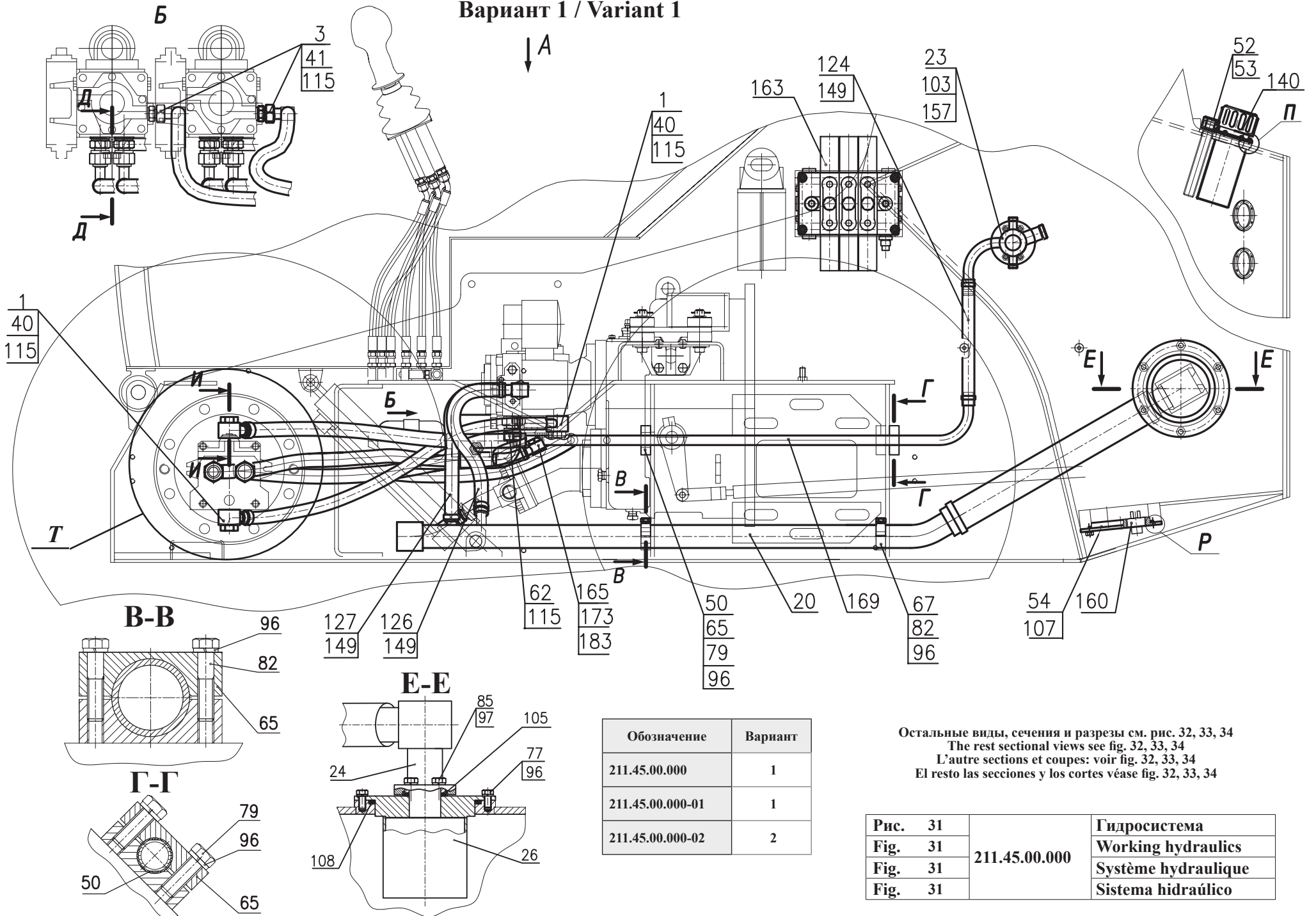

Остальные виды, сечения и разрезы см. рис. 32, 33, 34
 The rest sectional views see fig. 32, 33, 34
 L'autre sections et coupes: voir fig. 32, 33, 34
 El resto las secciones y los cortes véase fig. 32, 33, 34

Обозначение	Вариант
211.45.00.000	1
211.45.00.000-01	1
211.45.00.000-02	2

Рис. 31	211.45.00.000	Гидросистема
Fig. 31		Working hydraulics
Fig. 31		Système hydraulique
Fig. 31		Sistema hidráulico

6.2 Гидросистема 211.45.00.000, 211.45.00.000-01, 211.45.00.000-02
6.2 Working hydraulics 211.45.00.000, 211.45.00.000-01, 211.45.00.000-02
6.2 Système hydraulique 211.45.00.000, 211.45.00.000-01, 211.45.00.000-02
6.2 Sistema hidráulico 211.45.00.000, 211.45.00.000-01, 211.45.00.000-02

Таблица 23 / Table 23 / Tableau 23 / Tabla 23

Рис. Fig.	№ поз. Ref. No	211.45.00.000			Кол-во / Quantity Quantité / Cantidad			Гидросистема	Working hydraulics	Système hydraulique	Sistema hidráulico	Примечание Remark Note Observaciones
		Обозначение / Designation Référence / Signo convencional			-	-01	-02	Наименование	Description	Désignation	Descripción	
31	1	211.45.00.020			4	4	4	Угольник поворотный	Angle fitting	Coude	Escuadra	
	2	211.45.00.030			2	2	2	Угольник поворотный	Angle fitting	Coude	Escuadra	
	3	208A.44.00.040			2	2	2	Соединение	Union	Raccordement	Unión	
32	20	211.45.00.040-Б			1	1	1	Коллектор	Manifold	Collecteur	Colector	
33	23	211.45.00.070			1	1	1	Переходник	Adapter	Adaptateur	Niple	
	24	211.45.00.080			1	1	1	Фланец	Flange	Collerette	Brida	
34	26	211.45.00.100			1	1	1	Фильтр	Filter	Filtre	Filtro	
	31	211.45.10.000-Б			1	1	1	Гидросистема управления	Hydrocontrol system	Hydrosystème de gestion	Hidrosistema de la dirección	
	40	211.45.00.007			6	6	6	Болт	Bolt	Boulon	Bulón	
	41	208A.44.00.002			2	2	2	Штуцер	Union	Ajutage	Tubo de empalme	
	50	208A.45.00.016-03			2	2	2	Пластина	Plate	Plaque	Brida	
	52	211.45.00.001			1	1	1	Заглушка	Plug fitting	Bouchon d'obturation	Tapón	
	53	211.45.00.002			1	1	1	Прокладка	Shim	Couche	Junta	
	54	211.45.00.003			1	1	1	Крышка	Cover	Couvercle	Tapa	
	57	ТО-18Б2.06.01.003			2	2	2	Кольцо	Ring	Bague	Anillo	
	58	ТО-18А.26.01.004			2	2	2	Маслоуказатель	Oil sight gauge	Indicateur d'huile	Indicador de aceite	
	62	УДГ1.01.17.018			8	8	8	Штуцер	Union	Ajutage	Tubo de empalme	
	65	УДГ1.17.04.001			2	2	2	Колодка	Block	Réglette	Horma	
	67	УДГ1.17.04.009			2	2	2	Колодка верхняя	Top block	Forme supérieur	Horma superior	
	77	М10-6gx 20.88.35.0115 ГОСТ 7796-70			12	12	12	Болт	Bolt	Boulon	Bulón	
	79	М10-6gx 30.88.35.0115 ГОСТ 7796-70			8	8	8	Болт	Bolt	Boulon	Bulón	
	82	М10-6gx 45.88.35.0115 ГОСТ 7796-70			4	4	4	Болт	Bolt	Boulon	Bulón	
	85	М12-6gx 40.88.35.0115 ГОСТ 7796-70			4	4	4	Болт	Bolt	Boulon	Bulón	
	89	В.М 5-6gx 12.46.0115 ГОСТ 17473-80			18	18	18	Винт	Screw	Vis	Tornillo	
	94	5.65Г.0115 ГОСТ 6402-70			18	18	18	Шайба	Washer	Rondelle	Arandela	
	97	12.65Г.0115 ГОСТ 6402-70			4	4	4	Шайба	Washer	Rondelle	Arandela	
	101	032-040-46-2-2 ГОСТ 9833-73/18829-73			2	2	2	Кольцо	Ring	Bague	Anillo	
	103	039-045-36-2-2 ГОСТ 9833-73/18829-73			1	1	1	Кольцо	Ring	Bague	Anillo	
	105	050-060-58-2-2 ГОСТ 9833-73/18829-73			1	1	1	Кольцо	Ring	Bague	Anillo	
	107	130-140-58-2-2 ГОСТ 9833-73/18829-73			1	1	1	Кольцо	Ring	Bague	Anillo	
	108	150-160-58-2-2 ГОСТ 9833-73/18829-73			1	1	1	Кольцо	Ring	Bague	Anillo	
	115	G 3/4 М3 ГОСТ 23358-87			22	22	22	Прокладка	Shim	Couche	Junta	
	121	16x25-1.6 L=1000 ГОСТ 10362-76			2	2	2	Рукав	Hose	Manche	Manga	

Вариант 1 / Variant 1



Рис. 32		Гидросистема
Fig. 32	211.45.00.000	Working hydraulics
Fig. 32		Système hydraulique
Fig. 32		Sistema hidráulico

Рис. Fig.	№ поз. Ref. No	211.45.00.000			Кол-во / Quantity Quantité / Cantidad		Гидросистема	Working hydraulics	Système hydraulique	Sistema hidráulico	Примечание Remark Note Observaciones	
		Обозначение / Designation Référence / Signo convencional			-	-01	-02	Наименование	Description	Désignation		Descripción
31	124	20x29-1.6 L=260 ГОСТ 10362-76	1	1	1	Рукав	Hose	Manche	Manga			
	125	20x29-1.6 L=640 ГОСТ 10362-76	1	1	1	Рукав	Hose	Manche	Manga			
32	126	20x29-1.6 L=750 ГОСТ 10362-76	1	1	1	Рукав	Hose	Manche	Manga			
	127	20x29-1.6 L=850 ГОСТ 10362-76	1	1	1	Рукав	Hose	Manche	Manga			
33	128	20x29-1.6 L=1000 ГОСТ 10362-76	1	1	1	Рукав	Hose	Manche	Manga			
	132	32x43-1.6 L=400 ГОСТ 10362-76	1	1	1	Рукав	Hose	Manche	Manga			
34	134	48x62-1.47 L=500 ГОСТ 10362-76	1	1	1	Рукав	Hose	Manche	Manga			
	140	TM 478 G100P3 (SOFIMA)	1	1	1	Горловина	Neck	Goulot	Abertura			
	142	ДГС-М-311-24-01 ТУ РБ 100194961.059-2002	1	1	1	Гидросигнализатор	Hydrosignalling device	Hydrosignaleur	Hidrosenalizador			
	144	ДАТЖ-03 ТУ РБ 07513211.011-97	1	1	1	Датчик	Sensor	Senseur	Captador			
	149	20-32/9-C7W2	10	10	10	Зажим TORRO	TORRO clamp	Serrage TORRO	Borne TORRO			
	150	32-50/9-C7W2	2	2	2	Зажим TORRO	TORRO clamp	Serrage TORRO	Borne TORRO			
	151	50-70/9-C7W2	2	2	2	Зажим TORRO	TORRO clamp	Serrage TORRO	Borne TORRO			
	154	РВД 4SP-20-35-850-DKL-DKL-90	4	4	4	Рукав («Проммединвест»)	Hose	Manche	Manga			
	157	P10FIS8184 L11/4 (NP32) SAEI 518b	2	2	2	Полуфланец	Half-flange	Demi-collerette	Semibrida			
	160	К 1 1/4"	1	1	1	Пробка магнитная (МТЗ)	Magnetic drain plug fitting	Barrière magnétique	Tapón magnético			
	163	211.45.05.000	1	-	-	Гидросистема рабочего оборудования	Working hydraulics	Système hydraulique du matériel de chargement	Sistema hidráulico de la maquinaria de carga			
	163	211.45.05.000-01	-	1	-	Гидросистема рабочего оборудования	Working hydraulics	Système hydraulique du matériel de chargement	Sistema hidráulico de la maquinaria de carga			
	163	211.45.05.000-02	-	-	1	Гидросистема рабочего оборудования	Working hydraulics	Système hydraulique du matériel de chargement	Sistema hidráulico de la maquinaria de carga			
	165	208A.44.00.050	1	1	-	Угольник	Angle fitting	Coude	Escuadra			
	167	208A.45.00.060	1	1	-	Трубопровод	Pipeline	Tuyauterie	Tubería			
	167	211.45.00.090	-	-	1	Трубопровод	Pipeline	Tuyauterie	Tubería			
	169	211.45.00.130	-	-	1	Трубопровод	Pipeline	Tuyauterie	Tubería			
	169	211.45.00.130-01	1	1	-	Трубопровод	Pipeline	Tuyauterie	Tubería			
	172	208A.44.00.003	1	1	-	Штуцер	Union	Ajutage	Tubo de empalme			
	173	208A.44.00.004	1	1	-	Болт зажимной	Clamping bolt	Boulon de serrage	Bulón de apretamiento			
	176	M10-6gx 25.88.35.0115 ГОСТ 7796-70	-	-	4	Болт	Bolt	Boulon	Bulón			
	178	10.65Г.0115 ГОСТ 6402-70	24	24	28	Шайба	Washer	Rondelle	Arandela			
	181	030-035-30-2-2 ГОСТ 9833-73/18829-73	1	1	-	Кольцо	Ring	Bague	Anillo			
	181	035-040-30-2-2 ГОСТ 9833-73/18829-73	-	-	1	Кольцо	Ring	Bague	Anillo			
	183	18 МЗ ГОСТ 23358-87	2	2	-	Прокладка	Shim	Couche	Junta			
	186	16x25-1.6 L=600 ГОСТ 10362-76	1	1	-	Рукав	Hose	Manche	Manga			
	190	16-27/9-C7W2	6	6	-	Зажим TORRO	TORRO clamp	Serrage TORRO	Borne TORRO			

Вариант 1 / Variant 1

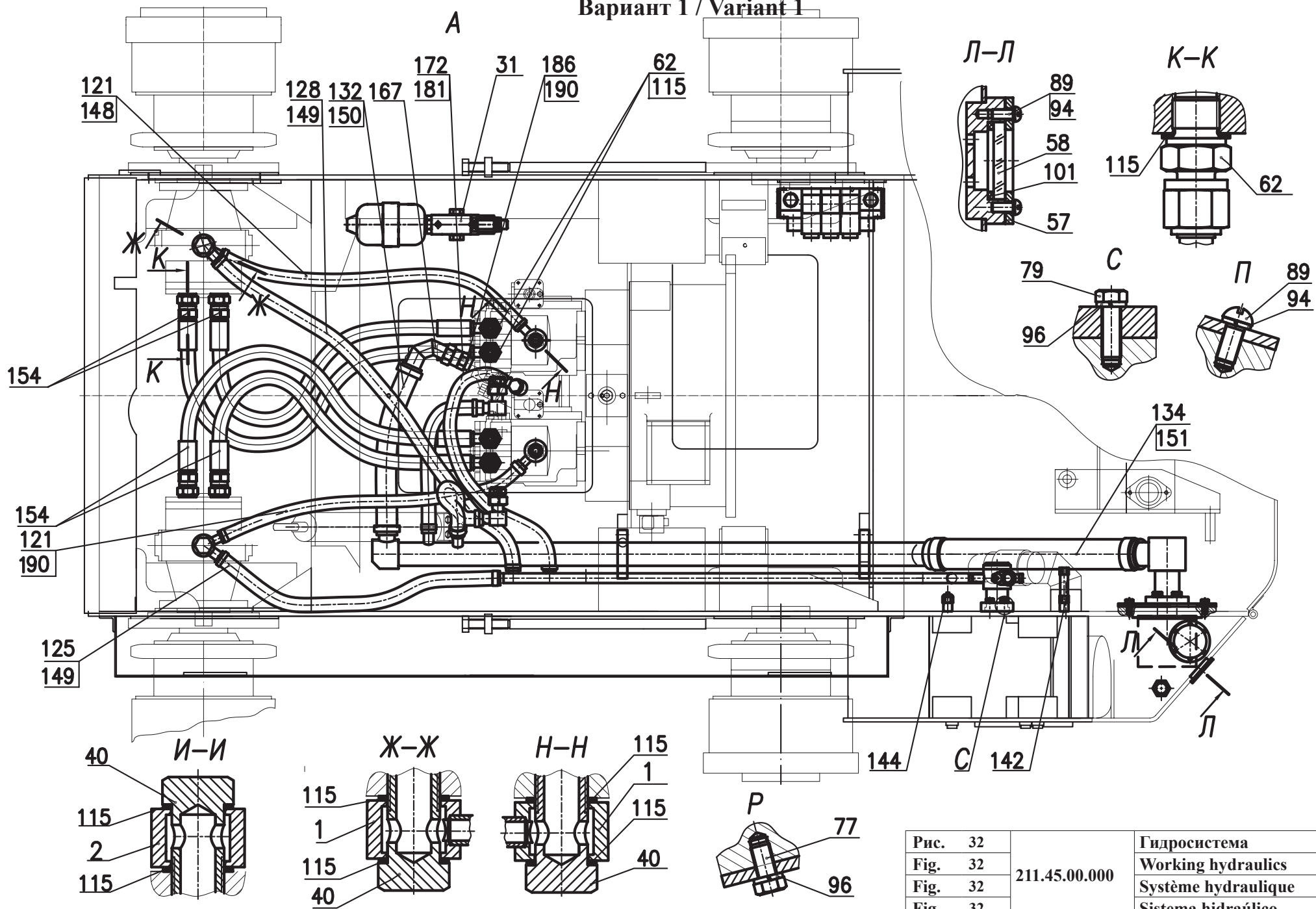

Рис. 33	211.45.00.000	Гидросистема
Fig. 33		Working hydraulics
Fig. 33		Système hydraulique
Fig. 33		Sistema hidráulico

Вариант 2 / Variant 2

Остальное см. вариант 1
 The rest to look the variant 1
 Autre regarder la variante 1
 El resto mirar variante 1

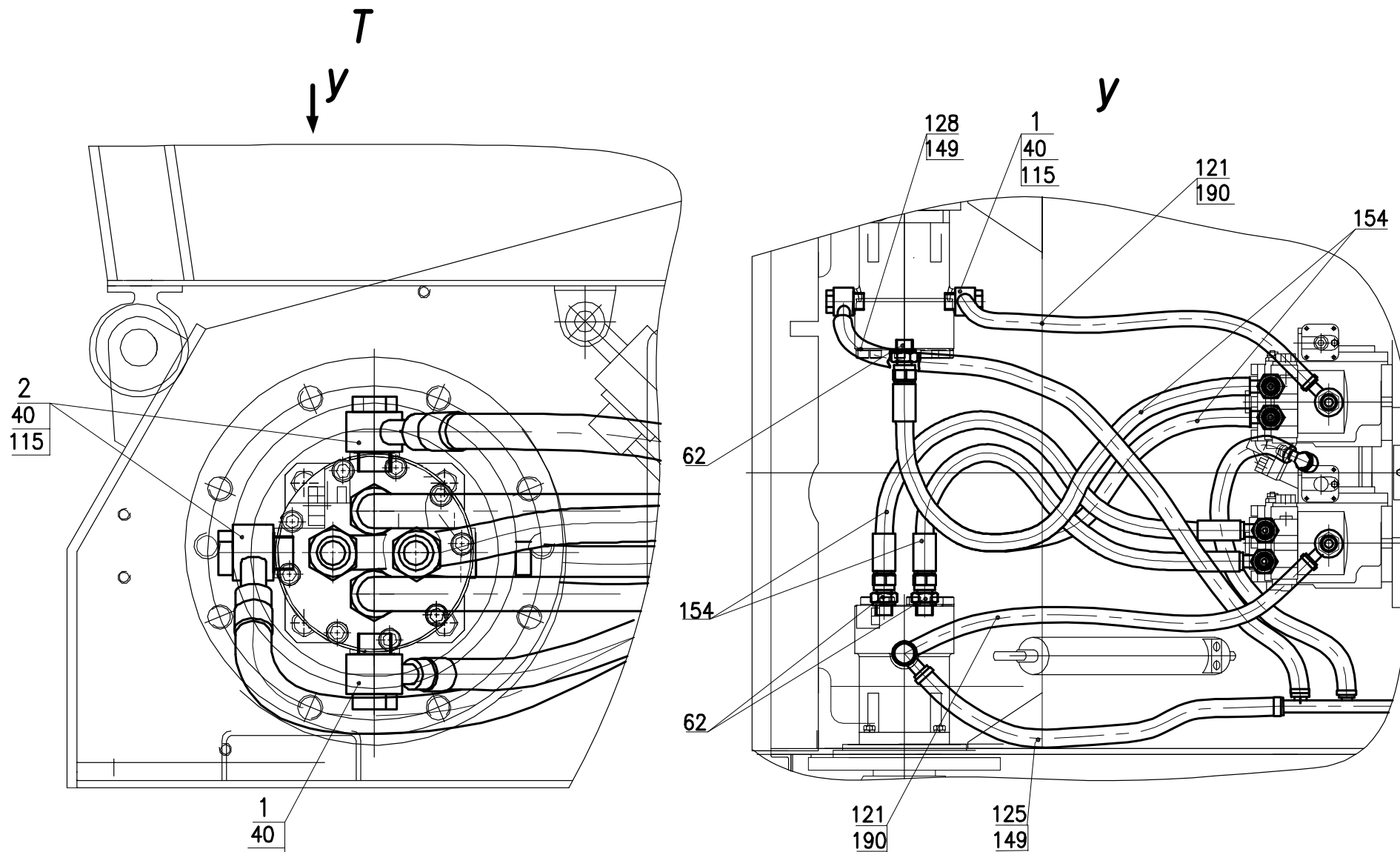

Рис. 34	211.45.00.000	Гидросистема
Fig. 34		Working hydraulics
Fig. 34		Système hydraulique
Fig. 34		Sistema hidráulico

Вариант 1 / Variant 1

Вариант 2 / Variant 2

Остальное см. вариант 1
The rest to look the variant 1
Autre regarder la variante 1
El resto mirar variante 1

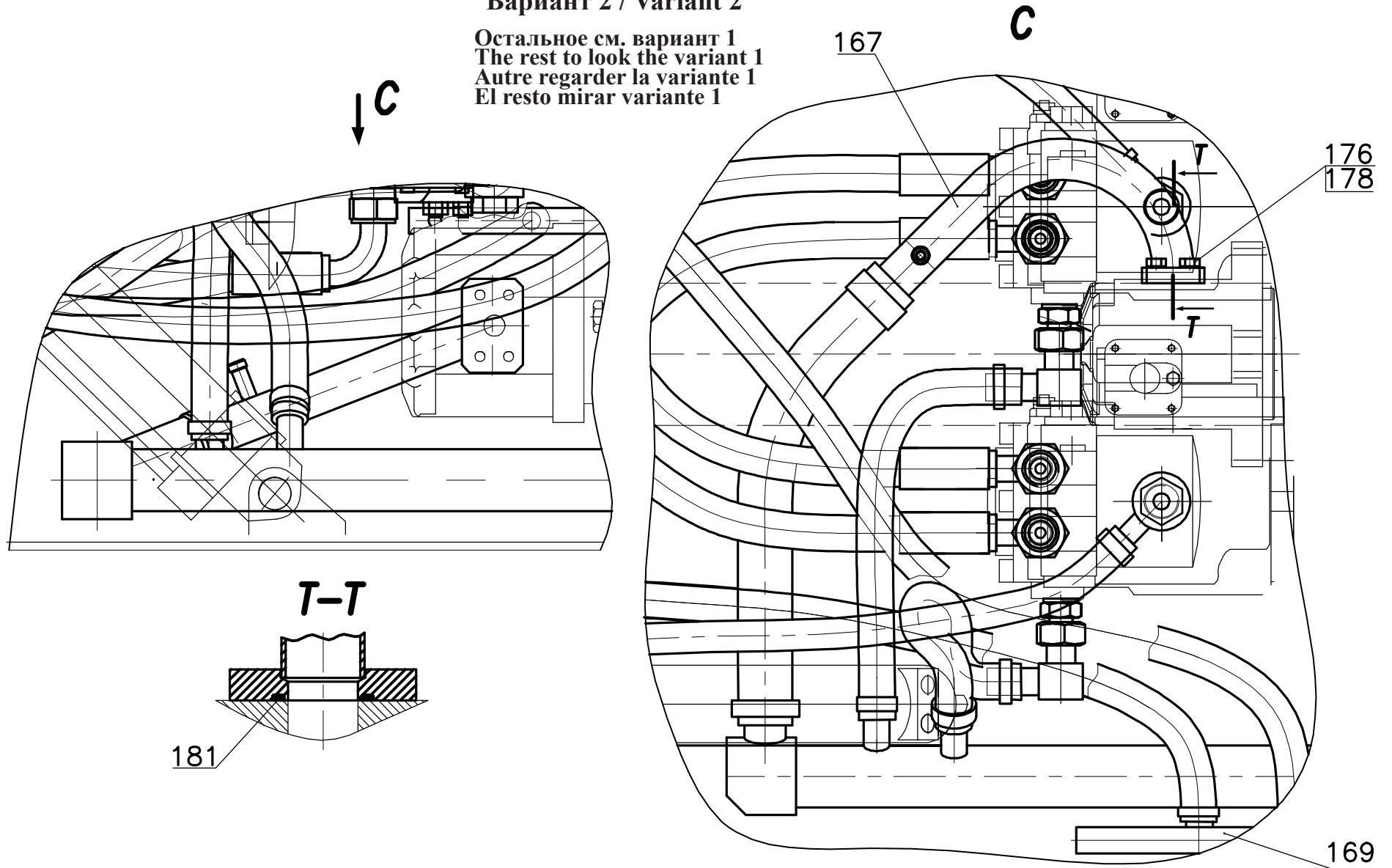
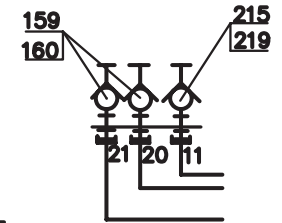
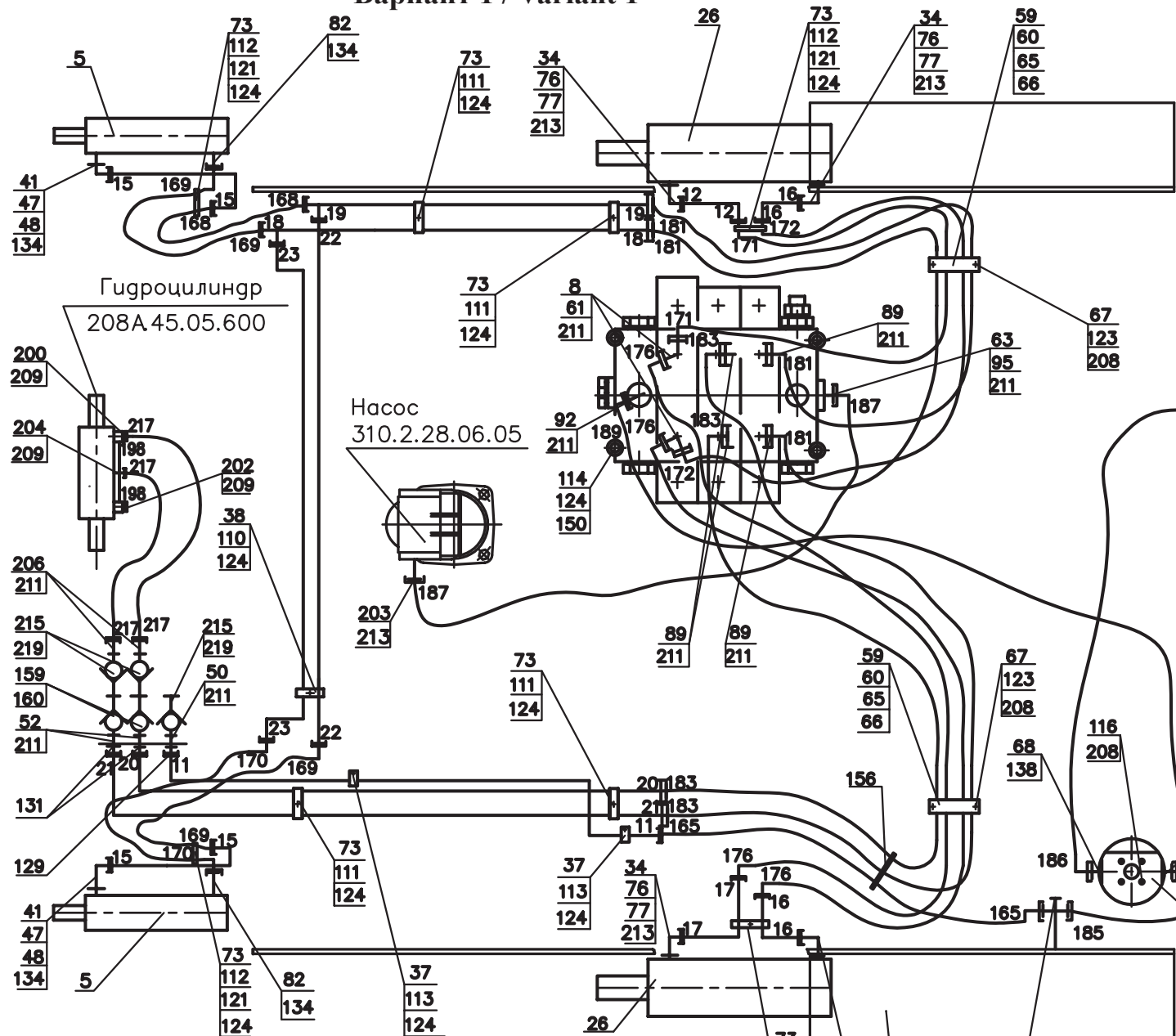

Блок радиаторов
БР-80

Вариант 3 / Variant 3

Остальное см. вариант 1
The rest to look the variant 1
Autre regarder la variante 1
El resto mirar variante 1



Рис. 35	211.45.05.000	Гидросистема погрузочного оборудования
Fig. 35		Working hydraulics
Fig. 35		Système hydraulique du matériel de chargement
Fig. 35		Sistema hidráulico de la maquinaria de carga

Бак масляный Из гидросистемы 211.45.10.000

Обозначение	Вариант
211.45.05.000	1
211.45.05.000-01	2
211.45.05.000-02	3

6.2.1 Гидросистема погрузочного оборудования 211.45.05.000
 6.2.1 Working hydraulics 211.45.05.000
 6.2.1 Système hydraulique du matériel de chargement 211.45.05.000
 6.2.1 Sistema hidráulico de la maquinaria de carga 211.45.05.000

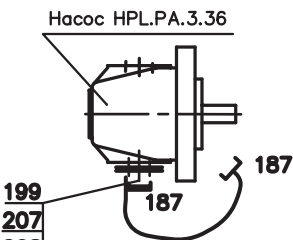
Таблица 24 / Table 24 / Tableau 24 / Tabla 24

Рис. Fig.	№ поз. Ref. No N° Ref. N° Pos.	211.45.05.000 Гидросистема погрузочного оборудования / Working hydraulics / Système hydraulique du matériel de chargement / Sistema hidráulico de la maquinaria de carga								
		Состав узла / Knot structure / La composition du noeud / La composición del nudo								
		На дату/For date/Pour la date/Para la fecha fecha 20/11/2011								
		Обозначение / Designation Désignation / Designación	-	01	02	Наименование	Description	Désignation	Descripción	Примечание / Remark / Note
35	5	208A.45.05.500-03	2	2	2	Гидроцилиндр поворота ковша (см. рис. 41)	Bucket swing hydraulic cylinder (see fig.41)	Vérin hydraulique de rotation du godet (voir fig. 41)	Cilindro hidráulico de giro de la pala (véase fig.41)	
	8	211.45.05.030	2	2	2	Угольник поворотный	Rotating angle	Raccord coudé pivotant	Elemento angular de rotación	
36	11	211.45.05.060	1	1	1	Трубопровод	Pipeline	Tuyau	Tubería	
	12	211.45.05.070	1	1	1	Трубопровод	Pipeline	Tuyau	Tubería	
37	15	211.45.05.100	2	2	2	Трубопровод	Pipeline	Tuyau	Tubería	
	16	211.45.05.105	2	2	2	Трубопровод	Pipeline	Tuyau	Tubería	
38	17	211.45.05.110	1	1	1	Трубопровод	Pipeline	Tuyau	Tubería	
	18	211.45.05.115	1	1	1	Трубопровод	Pipeline	Tuyau	Tubería	
39	19	211.45.05.120	1	1	1	Трубопровод	Pipeline	Tuyau	Tubería	
	20	211.45.05.125	1	1	1	Трубопровод	Pipeline	Tuyau	Tubería	
	21	211.45.05.130	1	1	1	Трубопровод	Pipeline	Tuyau	Tubería	
	22	211.45.05.135	1	1	1	Трубопровод	Pipeline	Tuyau	Tubería	
	23	211.45.05.140	1	1	1	Трубопровод	Pipeline	Tuyau	Tubería	
	26	ДЗ-133.45.04.000 С	2	2	2	Гидроцилиндр подъема стрелы (см. рис. 40)	Boom lifting hydraulic cylinder (see fig. 40)	Vérin hydraulique de levage de la flèche (voir fig. 40)	Cilindro hidráulico de elevación de la flecha (véase fig. 40)	
	34	208.43.05.017	4	4	4	Угольник поворотный	Rotating angle	Raccord coudé pivotant	Elemento angular de rotación	
	37	208.43.05.023	2	2	2	Колодка верхняя	Upper shoe	Segment supérieur	Zapata superior	
	38	208.43.05.024	1	1	1	Колодка верхняя	Upper shoe	Segment supérieur	Zapata superior	
	41	208A.45.05.007	2	2	2	Угольник	Angle piece	Raccord coudé	Elemento angular	
	47	208A.45.05.018	2	2	2	Гайка установочная	Adjusting nut	Ecrou de fixation	Tuerca de ajuste	
	48	208A.45.05.019	2	2	2	Шайба защитная	Safety washer	Rondelle de protection	Arandela de protección	
	50	208A.45.05.006-01	1	1	1	Штуцер	Union	Raccord	Tubo de empalme	
	52	208A.45.05.008-01	2	2	2	Штуцер	Union	Raccord	Tubo de empalme	
	59	211.45.05.004 ИИ-1-МБС-С1-1 ГОСТ 7338-90	4	4	4	Пластина (60 x 25)	Plate (60 x 25)	Plaque (60 x 25)	Placa (60 x 25)	
	60	211.45.05.005 ИИ-1-МБС-С1-1 ГОСТ 7338-90	4	4	4	Пластина (78 x 25)	Plate (78 x 25)	Plaque (78 x 25)	Placa (78 x 25)	
	61	211.45.05.006	2	2	2	Штуцер	Union	Raccord	Tubo de empalme	
	63	211.45.05.008	1	1	1	Штуцер	Union	Raccord	Tubo de empalme	
	65	211.45.05.012	2	2	2	Колодка	Upper block	Segment supérieur	Zapata superior	
	66	211.45.05.013	2	2	2	Колодка	Upper block	Segment supérieur	Zapata superior	
	67	211.45.05.016	4	4	4	Шпилька	Stud	Goujon	Clavija	
	68	451-38.02.001-01	2	2	2	Штуцер	Union	Raccord	Tubo de empalme	

Вариант 1 / Variant 1



Рис. 36	211.45.05.000	Гидросистема погрузочного оборудования
Fig. 36		Working hydraulics
Fig. 36		Système hydraulique du matériel de chargement
Fig. 36		Sistema hidráulico de la maquinaria de carga

Рис. Fig.	№ поз. Ref. No N° Ref. N° Pos.	211.45.05.000 Гидросистема погружного оборудования / Working hydraulics / Système hydraulique du matériel de chargement / Sistema hidráulico de la maquinaria de carga									
		Состав узла / Knot structure / La composition du noeud / La composición del nudo									
		На дату/For date/Pour la date/Para la fecha fecha 20/11/2011									
		Обозначение / Designation Désignation / Designación	-	01	02	Наименование	Description	Désignation	Descripción	Примечание / Remark / Note	
35	73	Д-579 0400-04	14	14	14	Скоба	Clevis	Etrier	Abrazadera		
	76	ДЗ-133.45.03.004	4	4	4	Гайка установочная	Adjusting nut	Ecrou de fixation	Tuerca de ajuste		
36	77	ДЗ-133.45.03.007	4	4	4	Шайба защитная	Washer	Rondelle de protection	Arandela de protección		
37	82	УДГ1-01.00.004	2	2	2	Штуцер	Union	Raccord	Tubo de empalme		
38	87	УДГ1-01.02.011	2	2	2	Штуцер	Union	Raccord	Tubo de empalme		
39	89	УДГ1-01.17.006	4	4	4	Штуцер	Union	Raccord	Tubo de empalme		
	92	УДГ1-01.17.012	1	1	1	Штуцер	Union	Raccord	Tubo de empalme		
	95	УДГ1-09.03.001	2	2	2	Заглушка	Plug	Obtuteur	Tapón (ciego)		
	110	M8-6gx16.88.35.0115 ГОСТ 7796-70	1	1	1	Болт	Bolt	Boulon	Perno		
	111	M8-6gx20.88.35.0115 ГОСТ 7796-70	4	4	4	Болт	Bolt	Boulon	Perno		
	112	M8-6gx25.88.350115 ГОСТ 7796-70	4	4	4	Болт	Bolt	Boulon	Perno		
	113	M8-6gx30.88.35.0115 ГОСТ 7796-70	2	2	2	Болт	Bolt	Boulon	Perno		
	114	M8-6gx60.88.35.0115 ГОСТ 7796-70	4	4	4	Болт	Bolt	Boulon	Perno		
	116	M10-6gx20.88.35.0115 ГОСТ 7796-70	2	2	2	Болт	Bolt	Boulon	Perno		
	121	M8-6H.8.35.0115 ГОСТ 5915-70	4	4	4	Гайка	Nut	Ecrou	Tuerca		
	123	M10-6H.05.35.0115 ГОСТ 5916-70	4	4	4	Гайка	Nut	Ecrou	Tuerca		
	124	8.65Г.0115 ГОСТ 6402-70	15	15	15	Шайба	Washer	Rondelle	Arandela		
	129	M18 ГОСТ 15803-76	1	1	1	Контргайка	Lock nut	Ecrou de serrage	Contra-tuerca de cierre		
	131	M24 ГОСТ 15803-76	2	2	2	Контргайка	Lock nut	Ecrou de serrage	Contra-tuerca de cierre		
	134	013-017-25-2-2 ГОСТ 9833-73/18829-73	4	4	4	Кольцо	Ring	Bague torique	Anillo		
	138	040-045-30-2-2 ГОСТ 9833-73/18829-73	2	2	2	Кольцо	Ring	Bague torique	Anillo		
	141	27M3 ГОСТ 23358-87	2	2	2	Прокладка	Gasket	Joint	Junta		
	150	НС-D4/3 (код 101675) IL 009 (200) C G04 W009B H005 RP G04 01PA(220-A) 01PB (100-A) W001B H005 RP G04 W012A H005 RP G04 02PA 01PB(250-A) ТК С G05	1	1	1	Гидрораспределитель	Hydraulic control valve	Distributeur hydraulique	Distribuidor hidráulico		
	156	TKUV 20/5	5	5	5	Кабельная стяжка (Германия «NORMA»)	Cable coupler	Serre-câble	Cable de cierre		
	159	SPAV.13002	2	2	2	Пробка защитная (Италия)	Shielding plug	Bouchon de protection	Tapón de protección		
	160	PAV1.1313.002	2	2	2	Муфта (Италия)	Coupling	Manchon	Manchón		
	165	РВД 1SN-10-18-DKL-DKL90	1	1	1	Рукав (Проммединвест)	Hose	Tuyau souple	Manguera		
	168	РВД 2SN-10-33- 700-DKL-DKL	1	1	1	Рукав (Проммединвест)	Hose	Tuyau souple	Manguera		
	169	РВД 2SN-10-33- 700-DKL-DKL90	2	2	2	Рукав (Проммединвест)	Hose	Tuyau souple	Manguera		
	170	РВД 2SN-10-33- 700-DKL90-DKL90-90	1	1	1	Рукав (Проммединвест)	Hose	Tuyau souple	Manguera		
	171	РВД 2SN-10-33-1350-DKL90-DKL90-270	1	1	1	Рукав (Проммединвест)	Hose	Tuyau souple	Manguera		

Вариант 2 / Variant 2

Остальное см. вариант 1
The rest to look the variant 1
Autre regarder la variante 1
El resto mirar variante 1

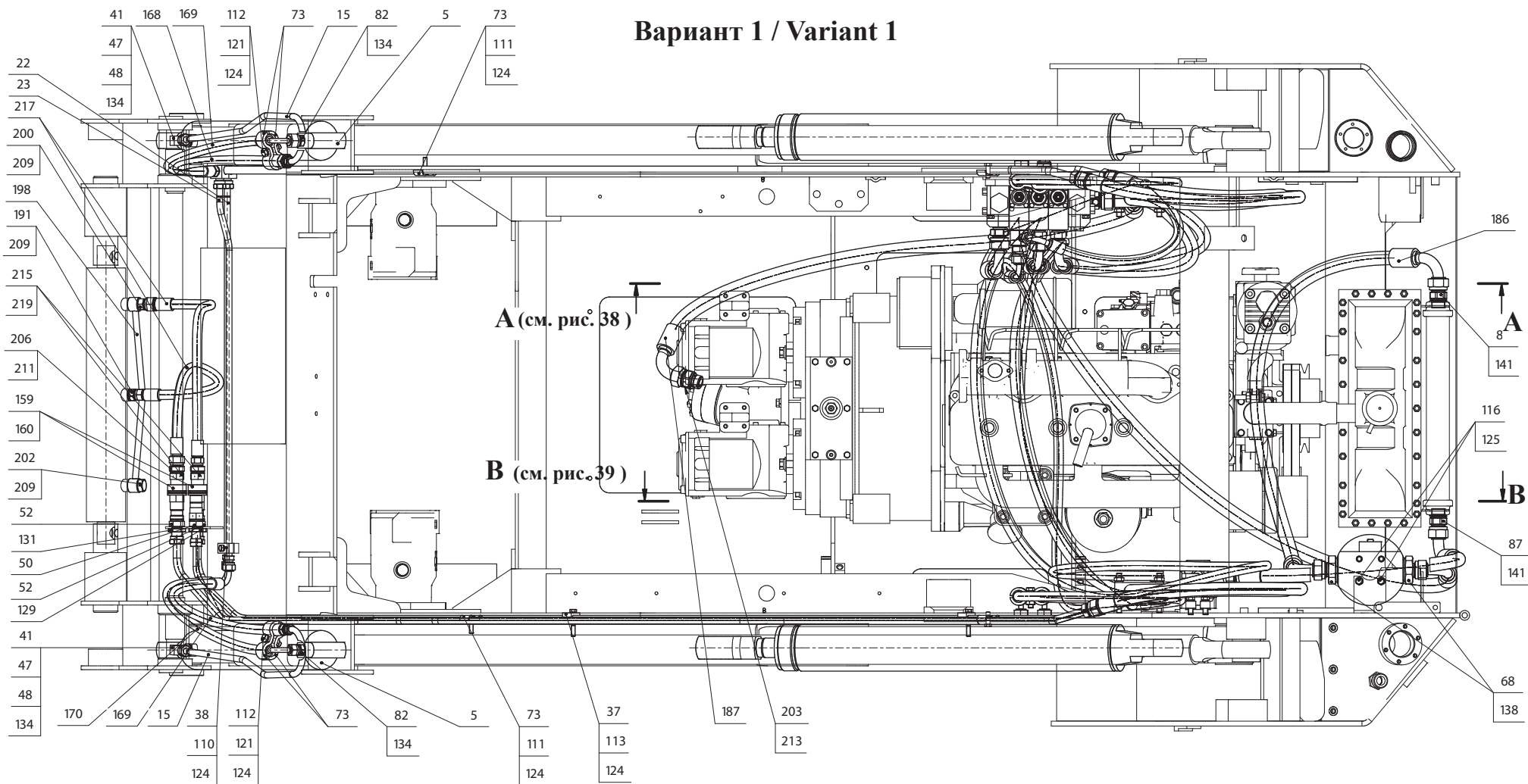
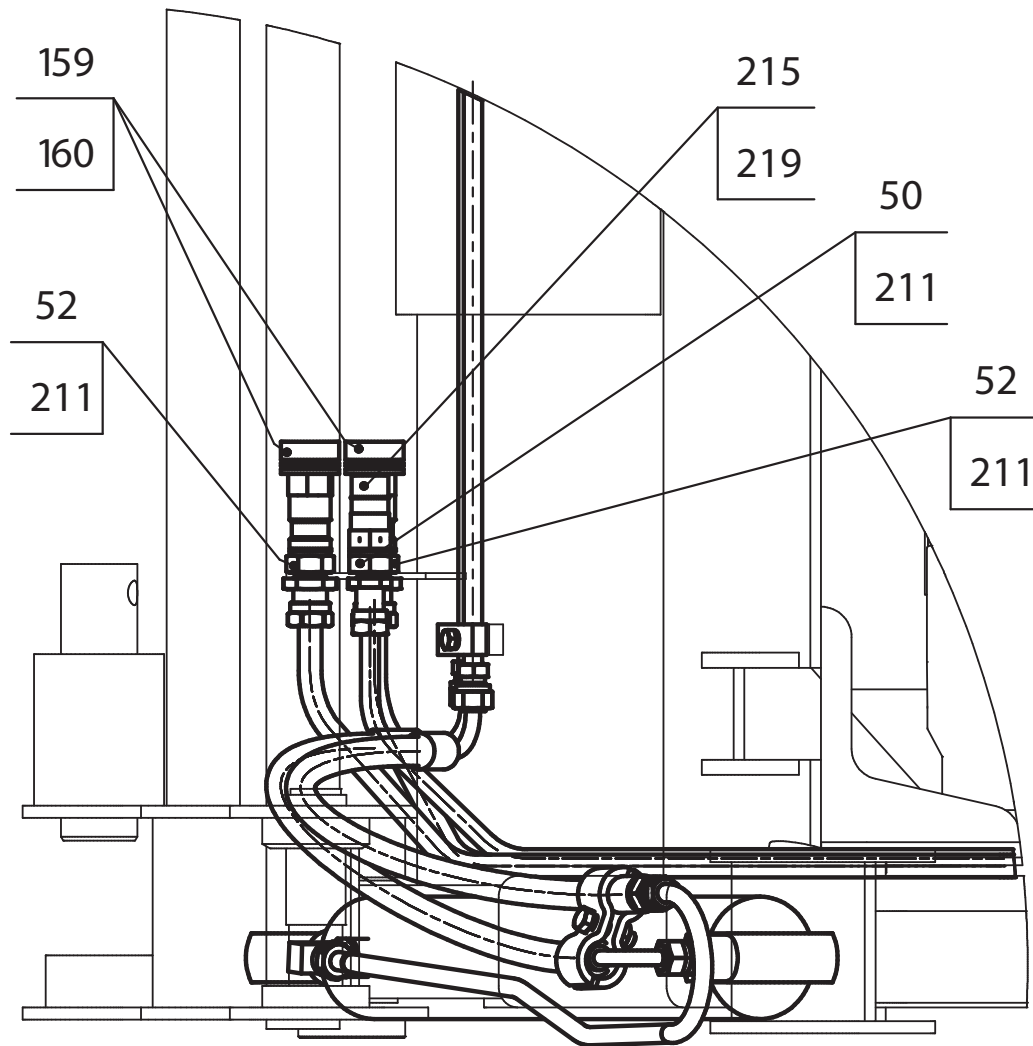

Вариант 3 / Variant 3

Остальное см. вариант 1
The rest to look the variant 1
Autre regarder la variante 1
El resto mirar variante 1



Рис. 37	211.45.05.000	Гидросистема погрузочного оборудования
Fig. 37		Working hydraulics
Fig. 37		Système hydraulique du matériel de chargement
Fig. 37		Sistema hidráulico de la maquinaria de carga

Рис. Fig.	№ поз. Ref. No № Ref. № Pos.	211.45.05.000 Гидросистема погрузочного оборудования / Working hydraulics / Système hydraulique du matériel de chargement / Sistema hidráulico de la maquinaria de carga								
		Состав узла / Knot structure / La composition du noeud / La composición del nudo								
		На дату/For date/Pour la date/Para la fecha fecha 20/11/2011								
	Обозначение / Designation Désignation / Designación	-	01	02	Наименование	Description	Désignation	Descripción	Примечание / Remark / Note	
35 36 37 38 39	172	РВД 2SN-10-33-1450-DKL90-DKL90-90	ТУ ВУ101379279.001-2008	1	1	1	Рукав (Проммединвест)	Hose	Tuyau souple	Manguera
	176	РВД 2SN-10-33-3200-DKL90-DKL90		2	2	2	Рукав (Проммединвест)	Hose	Tuyau souple	Manguera
	181	РВД 2SN-16-25-1650-DKL-DKL90		2	2	2	Рукав (Проммединвест)	Hose	Tuyau souple	Manguera
	183	РВД 2SN-16-25-3800-DKL-DKL90		2	2	2	Рукав (Проммединвест)	Hose	Tuyau souple	Manguera
	185	РВД 2SN-20-21.5- 650-DKL-DKL90		1	1	1	Рукав (Проммединвест)	Hose	Tuyau souple	Manguera
	186	РВД 2SN-20-21.5-1850-DKL90-DKL90-90		1	1	1	Рукав (Проммединвест)	Hose	Tuyau souple	Manguera
	187	РВД 2SN-20-21.5-1850-DKL-DKL90-90		1	1	1	Рукав (Проммединвест)	Hose	Tuyau souple	Manguera
	189	РВД 2SN-20-21.5-2300-DKL90-DKL90-270		1	1	1	Рукав (Проммединвест)	Hose	Tuyau souple	Manguera
	193	ФСК 32/3-10М		1	1	1	Фильтр (Гомель «Гидропривод)	Filter	Filtre	Filtro
		- Реготмас 630-1-19 или/ог ФЭГ 3-10		1	1	1	- Фильтроэлемент	- Filtr	- Cartouche filtrante	- Cartucho del filtro
	198	ТО-28.50.02.000		1	-	1	Трубопровод	Pipeline	Tuyau	Tubería
	199	211.45.05.150		-	-	1	Фланец	Flange	Collerette	Brida
	200	211.45.05.003		1	-	1	Штуцер	Union	Raccord	Tubo de empalme
	202	ТО-28.50.00.006		1	-	1	Болт зажимной	Clamp bolt	Boulon de serrage	Perno de cierre
	203	УДГ1-01.01.011		1	1	-	Штуцер	Union	Raccord	Tubo de empalme
	204	УДГ1-01.02.004		1	-	1	Штуцер	Union	Raccord	Tubo de empalme
	206	УДГ1-01.17.011		2	-	2	Штуцер	Union	Raccord	Tubo de empalme
	207	M10-6gx30.88.35.0115 ГОСТ 7796-70		-	-	4	Болт	Bolt	Boulon	Perno
	208	10.65Г.0115 ГОСТ 6402-70		6	6	10	Шайба	Washer	Rondelle	Arandela
	209	16 М3 ГОСТ 23358-87		5	-	5	Прокладка	Gasket	Joint	Junta
	211	G ½ М3 ГОСТ 23358-87		15	13	15	Прокладка	Gasket	Joint	Junta
	213	024-029-30-2-2 ГОСТ 9833-73/18829-73		5	5	4	Кольцо	Ring	Bague torique	Anillo
	214	030-035-30-2-2 ГОСТ 9833-73/18829-73		-	-	1	Кольцо	Ring	Bague torique	Anillo
	215	SPAV.13003		3	1	3	Колпак защитный (Италия)	Protective shroud	Chape protectrice	Gorro de protección
	217	РВД 2SN-10-33- 550-DKL-DKL ТУ ВУ101379279.001-2008		2	-	2	Рукав (Проммединвест)	Hose	Tuyau souple	Manguera
	219	PAV1.1313.003		3	1	3	Штекер (Италия)	Patchplug	Broche	Enchufe



Рис. 38		Гидросистема погрузочного оборудования
Fig. 38	211.45.05.000	Working hydraulics
Fig. 38		Système hydraulique du matériel de chargement
Fig. 38		Sistema hidráulico de la maquinaria de carga

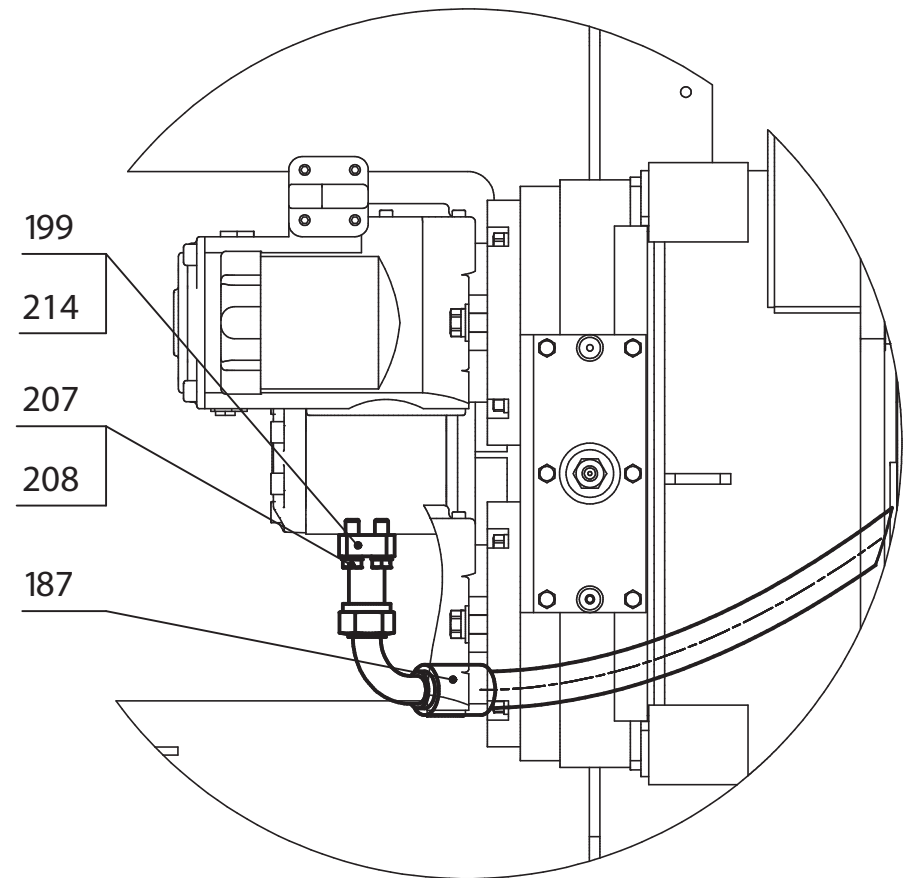

Рис. 39	211.45.05.000	Гидросистема погрузочного оборудования
Fig. 39		Working hydraulics
Fig. 39		Système hydraulique du matériel de chargement
Fig. 39		Sistema hidráulico de la maquinaria de carga

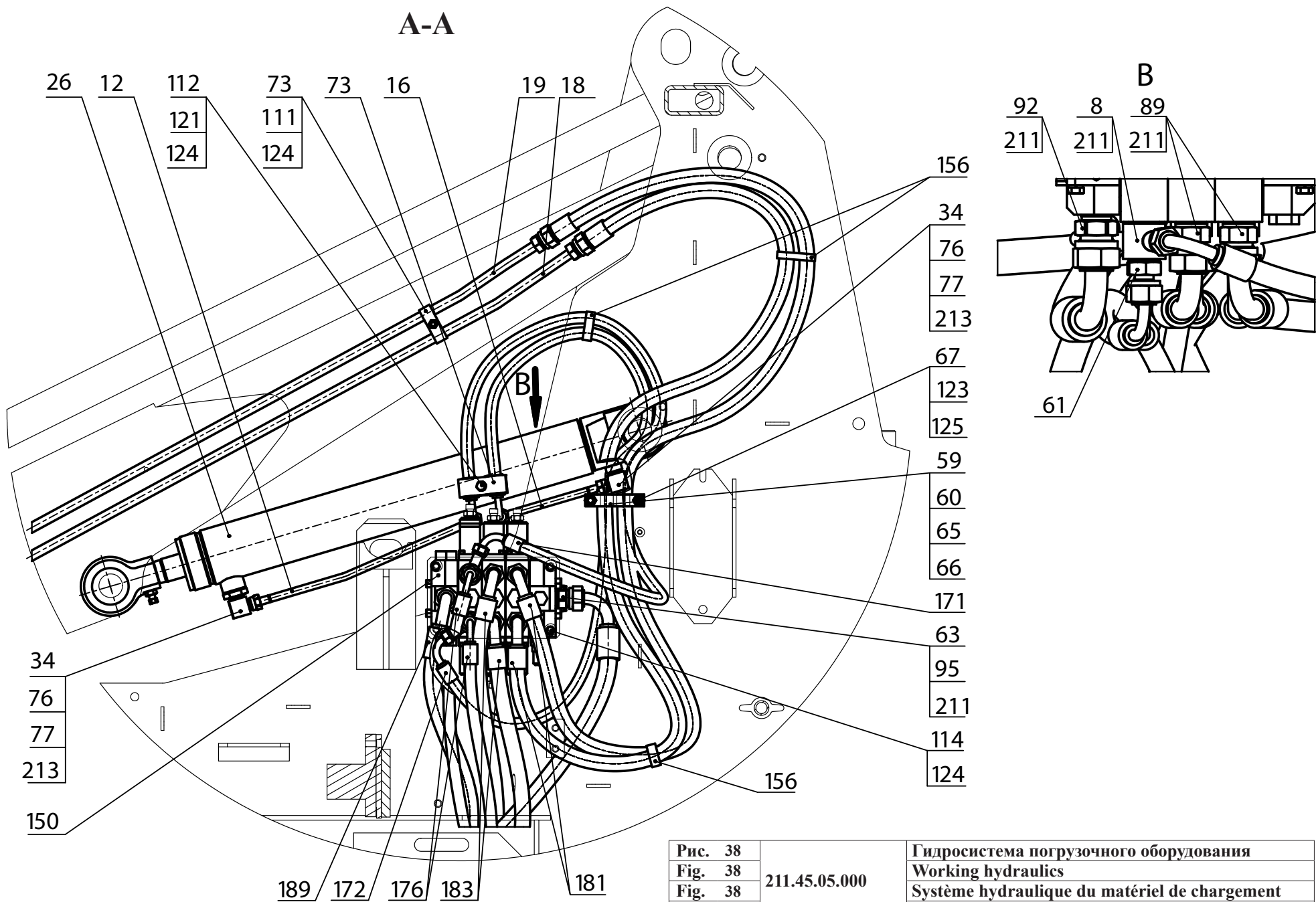

Рис. 40	ДЗ-133.45.04.000 С	Гидроцилиндр подъема стрелы
Fig. 40		Boom lifting hydraulic cylinder
Fig. 40		Vérin hydraulique de levage de la flèche
Fig. 40		Cilindro hidráulico de elevación de la flecha

- 6.2.1.1 Гидроцилиндр подъема стрелы ДЗ-133.45.04.000 С
 6.2.1.1 Boom lifting hydraulic cylinder ДЗ-133.45.04.000 С
 6.2.1.1 Vérin hydraulique de levage de la flèche ДЗ-133.45.04.000 С
 6.2.1.1 Cilindro hidráulico de elevación de la flecha ДЗ-133.45.04.000 С

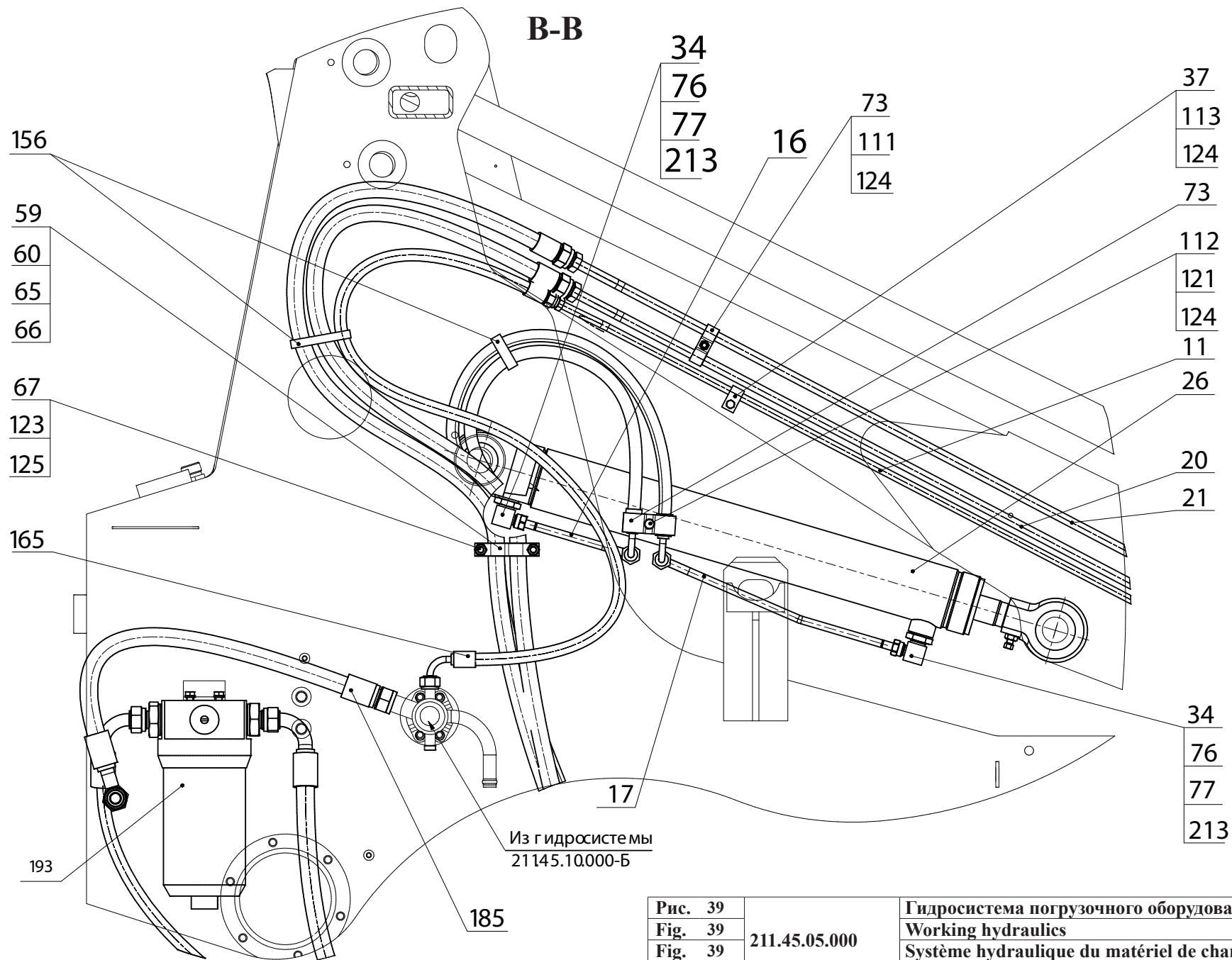
Таблица 25 / Table 25 / Tableau 25 / Tabla 25

		ДЗ-133.45.04.000 С		Гидроцилиндр подъема стрелы	Boom lifting hydraulic cylinder	Vérin hydraulique de levage de la flèche	Cilindro hidráulico de elevación de la flecha	
Рис. Fig. Fig. Fig.	№ поз. Ref. No № Ref. № Pos.	Обозначение Designation Référence Signo convencional	Кол-во Qty Qté Cant.	Наименование	Description	Désignation	Descripción	Примечание Remark Note Observaciones
40	1	В.М10-6gx30.14Н.0115 ГОСТ 1481-84	1	Винт	Screw	Vis	Tornillo	
	2	М10-6Н.8.35.0115 ГОСТ 5915-70	1	Гайка	Nut	Ecrou	Tuerca	
	3	В62 ГОСТ 13943-86	4	Кольцо	Ring	Bague	Anillo	
	4	ТО-18А.08.03.002 или/ог (ТО-18А 08.03.002-01)	1	Проушина	Eye lug	Oeillet	Ojo	
	5	ШСП 40К ТУ РБ 05808863.001-99	2	Подшипник	Bearing	Palier	Cojinete	
	6	080-085-30-2-3 ГОСТ 9833-73 / ГОСТ 18829-73	1	Кольцо	Ring	Bague	Anillo	
	7	86187 ASOB 040-048-4-7	1	Грязесъемник	Wiper	Racleur d'impuretés	Recogedor de impurezas	
	8	24223147 OMS-MR 40-50.7-4.0	2	Уплотнение штоковое	Rod condensation	Garniture de tige	Guarnición de la varilla	
	9	ЦС 080040-00.001	1	Стакан	Sleeve	Douille	Vaso	
	11	ТО-49.12.00.708	1	Кольцо защитное	Guard ring	Anneau de protection	Anillo de protección	
	12	072-080-46-2-2 ГОСТ 9833-73 / ГОСТ 18829-73	1	Кольцо	Ring	Bague	Anillo	
	13	ДЗ-133.45.04.001Г	1	Шток	Rod	Tige	Varilla	
	14	24131024 SB 040-045-9,6	2	Кольцо опорно-направляющее штоковое	Carrier rod ring	Bague directrice de tige	Anillo de dirección de la varilla	
	15	ДЗ-133.45.04.100 С	1	Цилиндр	Cylinder	Cylindre	Cilindro	
	16	ТО-28А.08.05.002	1	Гайка	Nut	Ecrou	Tuerca	
	17	24130950 KB 80-75-9,6	2	Кольцо опорно-направляющее поршневое	Carrier piston ring	Bague directrice de piston	Anillo de dirección del pistón	
	18	032-040-46-2-2 ГОСТ 9833-73 / ГОСТ 18829-73	1	Кольцо	Ring	Bague	Anillo	
	19	ТО-28А.08.20.002	1	Поршень	Piston	Piston	Pistón	
	20	24213784 ОМК-MR 80-59-7,7	1	Уплотнение поршневое	Piston condensation	Garniture de piston	Guarnición del pistón	

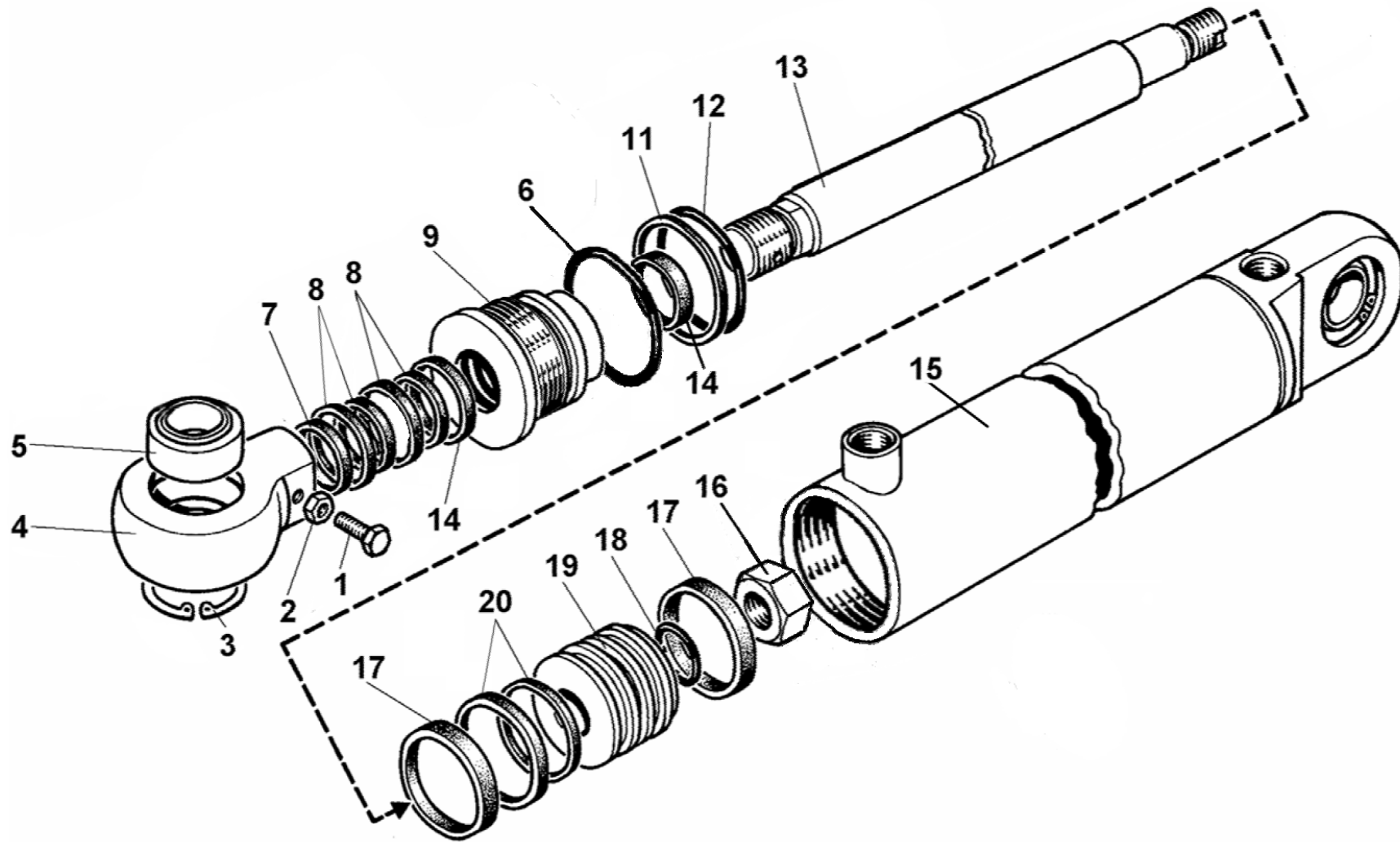

Рис. 41		Гидроцилиндр поворота ковша
Fig. 41	208A.45.05.500-03	Bucket swing hydraulic cylinder
Fig. 41		Vérin hydraulique de rotation du godet
Fig. 41		Cilindro hidráulico de giro de la pala

6.2.1.2 Гидроцилиндр поворота ковша 208А.45.05.500-03
 6.2.1.2 Bucket swing hydraulic cylinder 208А.45.05.500-03
 6.2.1.2 Vérin hydraulique de rotation du godet 208А.45.05.500-03
 6.2.1.2 Cilindro hidráulico de giro de la pala 208А.45.05.500-03

Таблица 26 / Table 26 / Tableau 26 / Tabla 26

		208А.45.05.500-03		Гидроцилиндр поворота ковша	Bucket swing hydraulic cylinder	Vérin hydraulique de rotation du godet	Cilindro hidráulico de giro de la pala	
Рис. Fig. Fig.	№ поз. Ref. No N° Ref. N° Pos.	Обозначение Designation Référence Signo convencional	Кол-во Qty Qté Cant.	Наименование	Description	Désignation	Descripción	Примечание Remark Note Observaciones
41	1	B55 ГОСТ 13943-86	4	Кольцо	Ring	Bague	Anillo	
	2	ШСП 35 К ТУ РБ 05808863.001-99	2	Подшипник	Bearing	Palier	Cojinete	
	3	208.43.09.000-03	1	Шток	Rod	Tige	Varilla	
	4	24935 AUAS 036-045-10	1	Грязесъемник	Wiper	Racleur d'impuretés	Recogedor de impuresas	
	5	24178440 OMS-MR 36-46,7-4.0	2	Уплотнение штоковое	Rod condensation	Garniture de tige	Guarnición de la varilla	
	6	208А.45.05.501	1	Стакан	Sleeve	Douille	Vaso	
	8	208.43.06.007	1	Кольцо защитное	Guard ring	Anneau de protection	Anillo de protección	
	9	058-063-30-2-2 ГОСТ 9833-73 / ГОСТ 18829-73	1	Кольцо	Ring	Bague	Anillo	
	10	022-026-25-2-2 ГОСТ 9833-73 / ГОСТ 18829-73	1	Кольцо	Ring	Bague	Anillo Ring	
	11	208.43.06.008	2	Кольцо защитное	Guard ring	Anneau de protection	Anillo de protección	
	12	24130945 KB 63-58-9,6	2	Кольцо опорно-направ-ляющее поршневое	Carrier piston ring	Bague directrice de piston	Anillo de dirección del piston	
	13	24178471 OMK-MR 63-52-4	1	Уплотнение поршневое	Piston condensation	Garniture de piston	Guarnición del pistón	
	15	208А.45.05.502	1	Поршень	Piston	Piston	Pistón	
	16	208.43.06.003	1	Гайка	Nut	Ecrou	Tuerca	
	17	24131021 SB 036-041-9,6	2	Кольцо опорно-направ-ляющее штоковое	Carrier piston ring	Bague directrice de tige	Anillo de dirección de la varilla	
	18	208.43.07.000-03	1	Корпус	Housing	Carter	Cuerpo	

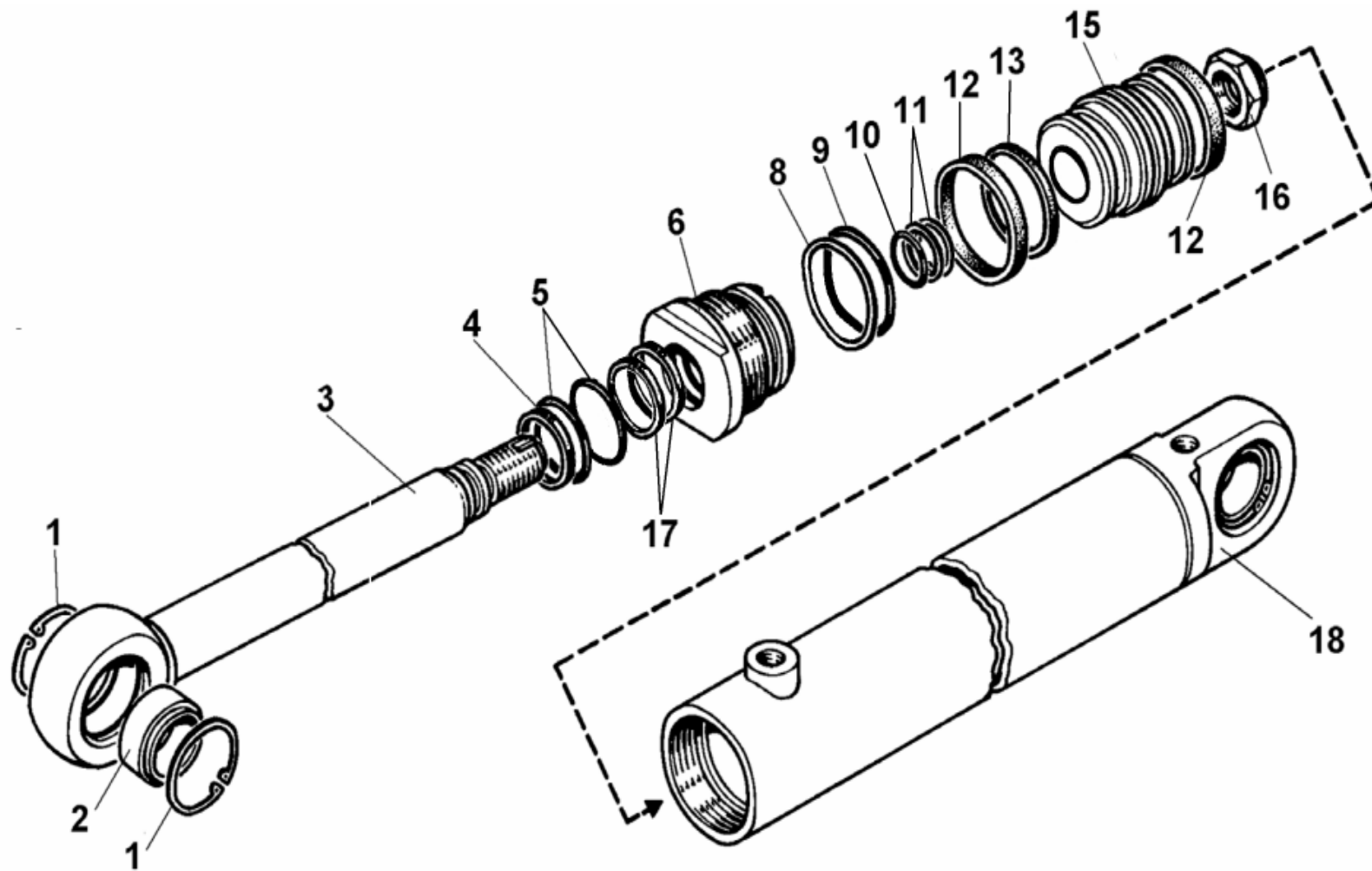
Остальные виды, сечения и разрезы см. рис. 43, 44
 The rest sectional views see fig. 43, 44
 L'autre sections et coupes: voir fig. 43, 44
 El resto las secciones y los cortes véase fig. 43, 44



Рис. 42	211.45.10.000-Б	Гидросистема управления
Fig. 42		Hydrocontrol system
Fig. 42		L'hydrosystème de gestion
Fig. 42		El hidrosistema de la dirección

6.2.2 Гидросистема управления 211.45.10.000-Б
6.2.2 Hydrocontrol system 211.45.10.000-Б
6.2.2 Hydrosystème de gestion 211.45.10.000-Б
6.2.2 Hidrosistema de la dirección 211.45.10.000-Б

Таблица 27 / Table 27 / Tableau 27 / Tabla 27

		211.45.10.000-Б		Гидросистема управления	Hydrocontrol system	Hydrosystème de gestion	Hidrosistema de la dirección	
Рис. Fig. Fig.	№ поз. Ref. No № Ref. № Pos.	Обозначение Designation Référence Signo convencional	Кол-во Qty Qté Cant.	Наименование	Description	Désignation	Descripción	Примечание / Remark / Note
42	1	211.45.10.050	2	Угольник	Angle piece	Raccord coudé	Elemento angular	
	8	211.45.10.010	1	Трубопровод	Pipeline	Tuyau	Tubería	
43	9	211.45.10.020	1	Трубопровод	Pipeline	Tuyau	Tubería	
44	10	211.45.10.030	1	Трубопровод	Pipeline	Tuyau	Tubería	
	11	211.45.10.040	1	Трубопровод	Pipeline	Tuyau	Tubería	
	15	211.45.10.080	1	Заглушка	Plug fitting	Bouchon d'obturation	Tapón	
	18	УДГ1 03.02.020	2	Соединение	Union	Raccordement	Unión	
	21	208.43.10.002	1	Крестовина	Cross fitting	Croisée	Cruce	
	25	211.45.10.001	2	Штуцер	Union	Raccord	Tubo de empalme	
	26	211.45.10.002	4	Скоба	Clamp	Agrafe	Laña	
	27	211.45.10.003	4	Пластина	Plate	Plaque	Brida	
	29	211.45.10.005	2	Болт зажимной	Bolt	Boulon	Bulón	
	31	УДГ1 01.02.018	2	Штуцер	Union	Raccord	Tubo de empalme	
	35	УДГ1 01.17.001	11	Штуцер	Union	Raccord	Tubo de empalme	
	36	УДГ1 01.17.002	1	Штуцер	Union	Raccord	Tubo de empalme	
	39	УДГ1 10.00.001	1	Тройник	T-fitting	Raccord à trois voies	Unión T	
	48	M8-6gx 20.88.35.0115 ГОСТ 7796-70	2	Болт	Bolt	Boulon	Bulón	
	49	M8-6gx 35.88.35.0115 ГОСТ 7796-70	4	Болт	Bolt	Boulon	Bulón	
	56	M8-6H.8.35.0115 ГОСТ 5915-70	4	Гайка	Nut	Ecrou	Tuerca	
	60	8.65Г.0115 ГОСТ 6402-70	6	Шайба	Washer	Rondelle	Arandela	
	68	12 М3 ГОСТ 23358-87	2	Прокладка	Gasket	Joint	Junta	
	69	G1/4 М3 ГОСТ 23358-87	18	Прокладка	Gasket	Joint	Junta	
	74	HC-SE2 V05 30RWG02	1	Блок питания (Италия)	Power unit	Ensemble des électrogène	Bloque de la alimentación	
	76	41B10862T6D NQ	2	Датчик давления				
	78	TKUV 20/5 (4.8X180)	8	Кабельная стяжка (Германия)	Cable buckle	Accouplement de câble	Tensor del cable	
	81	РВД 1SN-6-22,5-550-DKL90-DKL90-180 ТУ BY 101379279.001-2008	1	Рукав (Проммединвест)	Hose	Tuyau souple	Manguera	

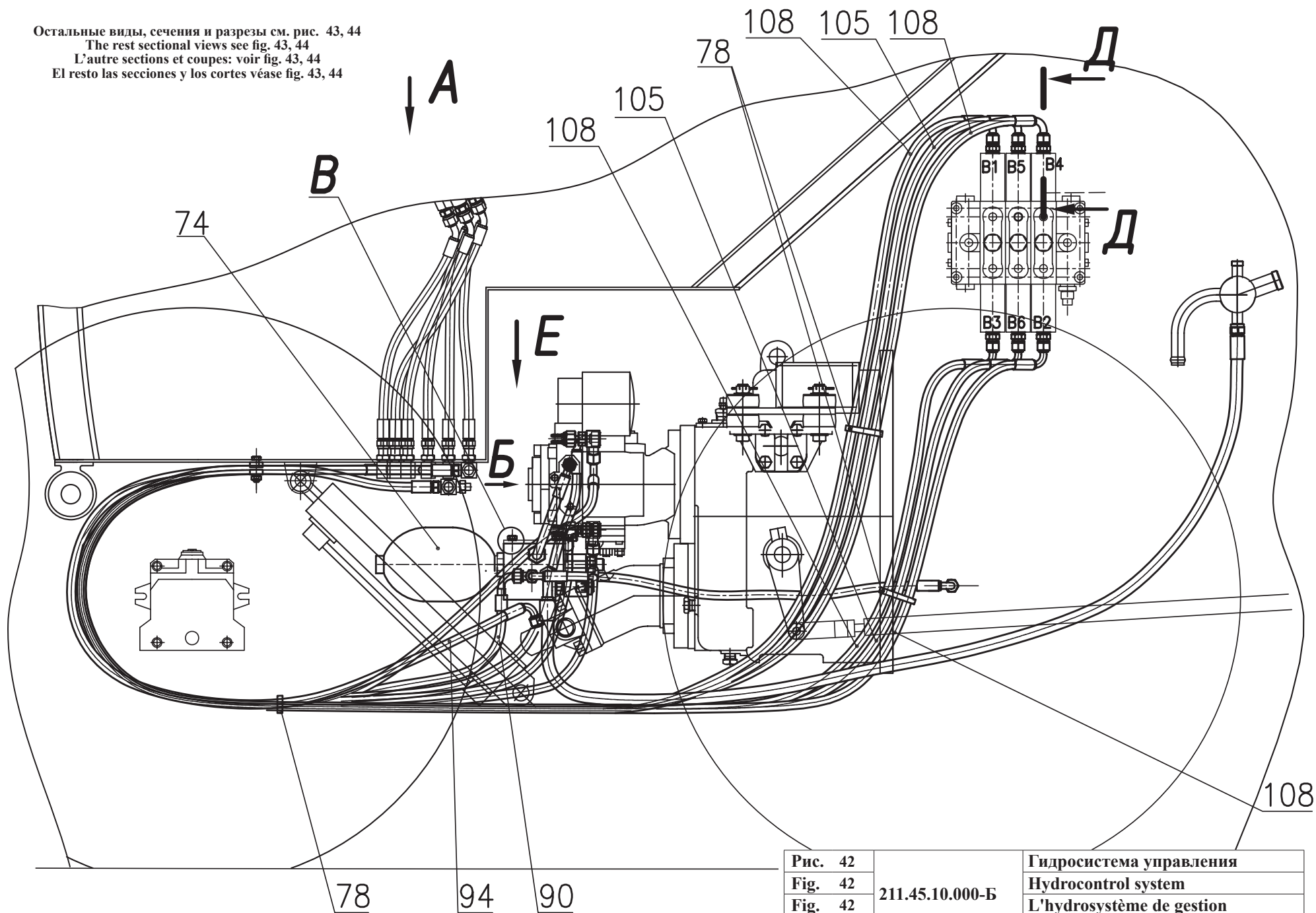
A



Рис. 43	211.45.10.000-Б	Гидросистема управления
Fig. 43		Hydrocontrol system
Fig. 43		L'hydrosystème de gestion
Fig. 43		El hidrosistema de la dirección

		211.45.10.000-Б		Гидросистема управления	Hydrocontrol system	Hydrosystème de gestion	Hidrosistema de la dirección	
Рис. Fig. Fig. Fig.	№ поз. Ref. No N° Ref. N° Pos.	Обозначение Designation Référence Signo convencional	Кол-во Qty Qté Cant.	Наименование	Description	Désignation	Descripción	Примечание / Remark / Note
	85	РВД 1SN-6-22,5-550-DKL90-DKL90 ТУ BY 101379279.001-2008	1	Рукав (Проммединвест)	Hose	Tuyau souple	Manguera	
42	88	РВД 1SN-6-22,5-1150-DKL-DKL90 ТУ BY 101379279.001-2008	1	Рукав (Проммединвест)	Hose	Tuyau souple	Manguera	
43	90	РВД 1SN-6-22,5-1300-DKL-DKL90 ТУ BY 101379279.001-2008	1	Рукав (Проммединвест)	Hose	Tuyau souple	Manguera	
44	94	РВД 1SN-6-22,5-1850-DKL-DKL90 ТУ BY 101379279.001-2008	2	Рукав (Проммединвест)	Hose	Tuyau souple	Manguera	
	99	РВД 1SN-6-22,5-2100-DKL-DKL90 ТУ BY 101379279.001-2008	4	Рукав (Проммединвест)	Hose	Tuyau souple	Manguera	
	105	РВД 1SN-6-22,5-2600-DKL-DKL90 ТУ BY 101379279.001-2008	2	Рукав (Проммединвест)	Hose	Tuyau souple	Manguera	
	108	РВД 1SN-6-22,5-3000-DKL-DKL90 ТУ BY 101379279.001-2008	4	Рукав (Проммединвест)	Hose	Tuyau souple	Manguera	
	112	РВД 1SN-10-18-1600-DKL-DKL ТУ BY 101379279.001-2008	1	Рукав (Проммединвест)	Hose	Tuyau souple	Manguera	

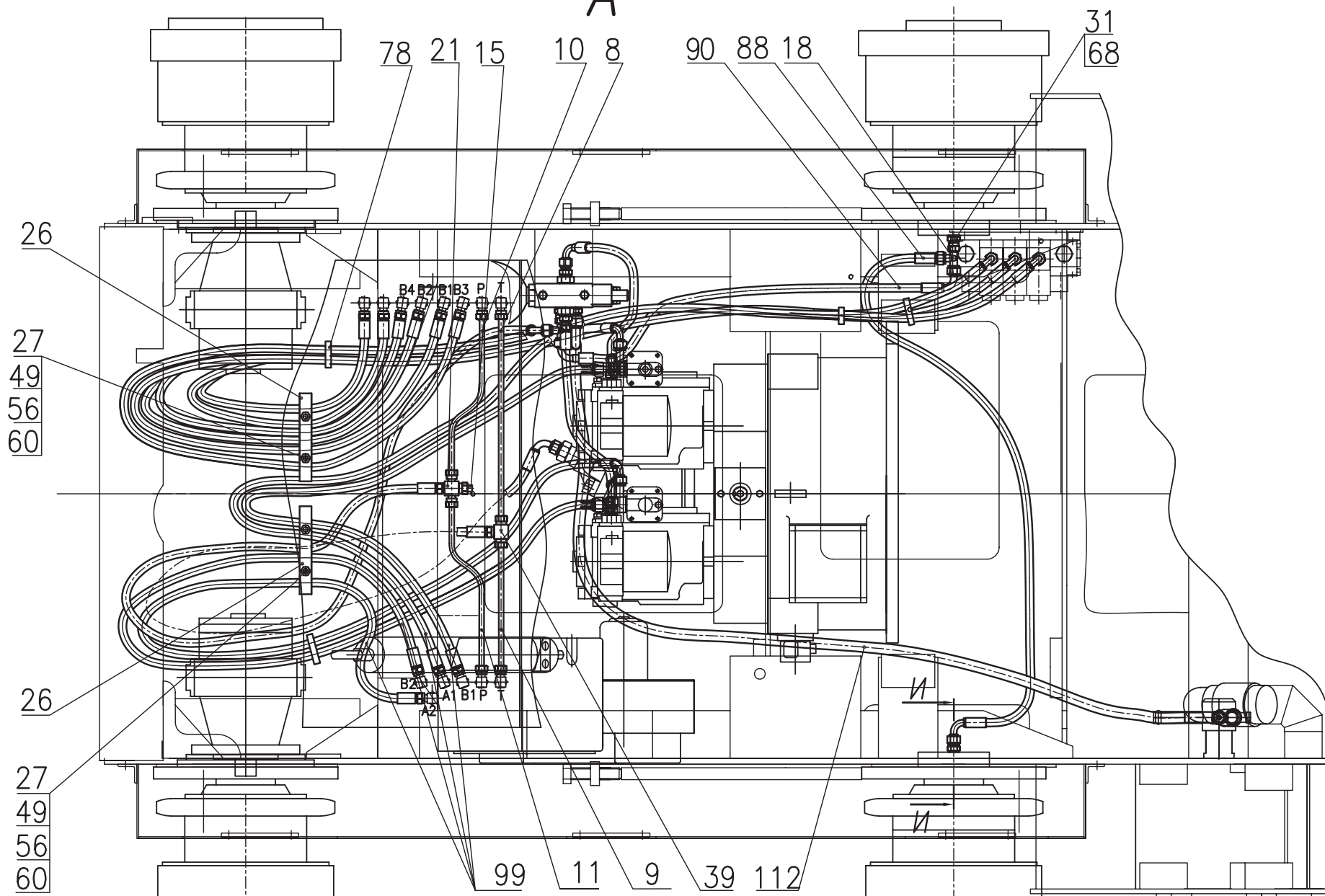

Рис.	45	Оборудование рабочее
Fig.	45	Attachments
Fig.	45	Équipement de service
Fig.	45	Equipamiento de trabajo

Выноски, сечения и разрезы см. рис. 46
 For marginal notes and sectional views, see fig. 46
 Notes, sections et coupes: voir fig. 46
 Notas, las secciones y los cortes véase fig. 46

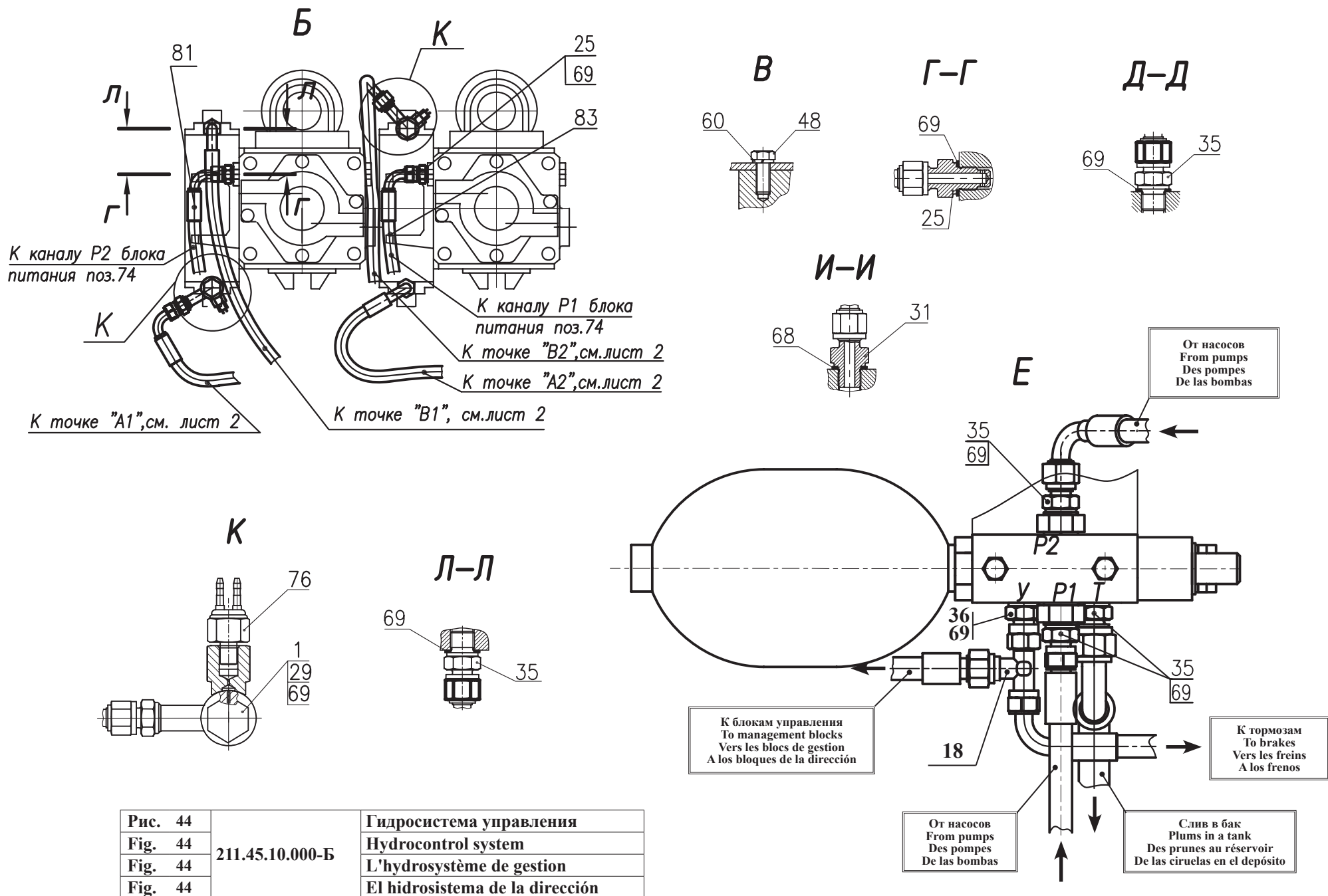
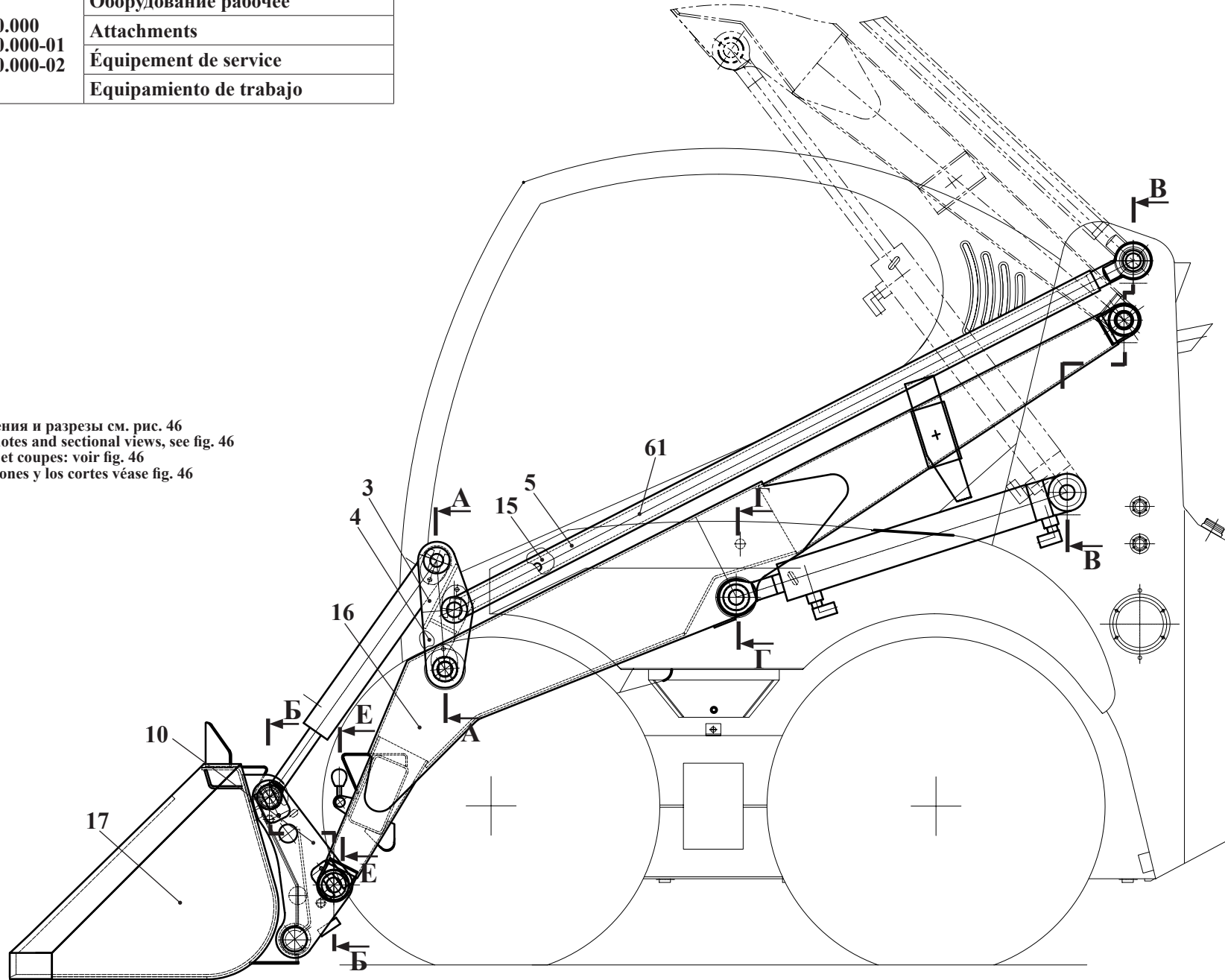

- 7 Оборудование рабочее 211.46.00.000, 211.46.00.000-01, 211.46.00.000-02
 7 Attachments 211.46.00.000, 211.46.00.000-01, 211.46.00.000-02
 7 Équipement de service 211.46.00.000, 211.46.00.000-01, 211.46.00.000-02
 7 Equipamiento de trabajo 211.46.00.000, 211.46.00.000-01, 211.46.00.000-02

Таблица 28 / Table 28 / Tableau 28 / Tabla 28

		211.46.00.000	-	-01	-02	Оборудование рабочее	Attachments	Équipement de service	Equipamiento de trabajo
Рис. Fig.	№ поз. Ref. No N° Pos.	Обозначение / Designation Référence / Signo convencional	Кол-во / Q-ty Q-té / Cant.			Наименование	Description	Désignation	Descripción
45	3	208A.46.03.000	1	1	1	Рычаг	Lever	Levier	Palanca
	4	208A.46.03.000-01	1	1	1	Рычаг	Lever	Levier	Palanca
46	5	208A.46.04.000	1	1	1	Тяга	Link	Tirant	Tracción
	10	208A.46.02.010	1	-	-	Сцепка (рис. 47)	Coupler	Attelage	Acoplamiento
		211.46.02.010	-	1	-	Сцепка механическая (рис. 49)	Mechanical coupler	Mécanique attelage	Mecánico acoplamiento
		208A.46.02.010-01	-	-	1	Сцепка (рис. 47)	Coupler	Attelage	Acoplamiento
	15	211.46.04.000	1	1	1	Тяга (Входят поз.61-63)	Link (Comprises pos. 61-63)	Tirant (Comprend pos. 61-63)	Tracción (Entran las pos. 61-63)
	16	211.46.21.010	1	1	1	Стрела	Boom	Bras	Flecha
	17	211.46.22.010	1	1	1	Ковш	Bucket	Godet	Cucharón
	18	208.50.00.004	1	1	1	Рычаг	Lever	Levier	Palanca
	19	208.50.10.026	1	1	1	Пружина	Spring	Ressort	Resorte
	20	208A.46.00.001	4	4	4	Втулка	Bush	Moyeu	Casquillo
	21	208A.46.00.001-01	2	2	2	Втулка	Bush	Moyeu	Casquillo
	22	208A.46.00.002	2	2	2	Втулка	Bush	Moyeu	Casquillo
	23	208A.46.00.003	4	4	4	Втулка	Bush	Moyeu	Casquillo
	24	208A.46.00.003-01	2	2	2	Втулка	Bush	Moyeu	Casquillo
	25	208A.46.00.003-02	2	2	2	Втулка	Bush	Moyeu	Casquillo
	26	208A.46.00.003-03	2	2	2	Втулка	Bush	Moyeu	Casquillo
	28	208A.46.00.005	1	1	1	Стопор	Stop	Arrêtoir	Retén
	33	211.46.00.001-A2	2	2	2	Палец	Finger	Doigt	Dedo
	35	211.46.00.003-A2	2	2	2	Палец	Finger	Doigt	Dedo
	36	211.46.00.003-01-A2	4	4	4	Палец	Finger	Doigt	Dedo
	37	211.46.00.003-02-A2	2	2	2	Палец	Finger	Doigt	Dedo
	40	211.46.00.005-A2	6	6	6	Палец	Finger	Doigt	Dedo
	42	211.46.00.007-A1	2	2	2	Палец	Finger	Doigt	Dedo
	44	211.46.00.011-Б	18	18	18	Ригель	Girder	Traversière	Viga transversal
	45	211.46.00.012	8	8	8	Шайба	Washer	Rondelle	Arandela
	46	211.46.00.013	10	10	10	Прокладка	Shim	Couche	Junta
	49	ДЗ-133.45.00.008-01	4	4	4	Втулка	Bush	Moyeu	Casquillo



Рис. 46		Оборудование рабочее
Fig. 46	211.46.00.000	Attachments
Fig. 46	211.46.00.000-01	Équipement de service
Fig. 46	211.46.00.000-02	Equipamiento de trabajo

		211.46.00.000	-	-01	-02	Оборудование рабочее	Attachments	Équipement de service	Equipamiento de trabajo
Рис. Fig.	№ поз. Ref. No N° Pos.	Обозначение / Designation Référence / Signo convencional	Кол-во / Q-ty Q-té / Cant.			Наименование	Description	Désignation	Descripción
	50	ТО-28.15.10.007	1	1	1	Ручка	Handle	Manette	Mango
45	55	M10-6gx25.88.35.0115 ГОСТ 7796-70	12	12	12	Болт	Bolt	Boulon	Bulón
46	56	M10-6gx30.88.35.0115 ГОСТ 7796-70	4	4	4	Болт	Bolt	Boulon	Bulón
	57	M10-6gx35.88.35.0115 ГОСТ 7796-70	2	2	2	Болт	Bolt	Boulon	Bulón
	58	10 65Г 0115 ГОСТ 6402-70	18	18	18	Шайба	Washer	Rondelle	Arandela
	60	1.3.Ц6.хр ГОСТ 19853-74	18	18	18	Масленка	Grease fitting	Graisser	Aceitera
	61	211.46.04.050	1	1	1	Тяга	Link	Tirant	Tracción
	62	В 62 ГОСТ 13943-86	1	1	1	Кольцо	Ring	Bague	Anillo
	63	ШСП 40К ТУ РБ 05808863.001-99	1	1	1	Подшипник	Bearing	Palier	Cojinete
	*	208.46.35.000	1	1	1	Бетономеситель гравитационный			
	*	208.46.36.000-01	1	1	1	Гидромолот	Hydrohammer	Hydromarteau	Martillo hidraulico
	*	208.46.37.000	1	1	1	Бур			
	*	208.46.38.000	1	1	1	Захват вильчатый			
	*	208.46.39.000	1	1	1	Захват рулонов (см. рис. 52)			
	*	208.46.41.000	1	1	1	Захват челюстной	Log grapple		
	*	208.46.55.000	1	1	1	Снегоочиститель (см. рис. 50)			
	*	208.46.56.000	1	1	1	Захват бордюрного камня			
	*	208А.46.22.000	1	1	1	Ковш с зубьями			
	*	208В.70.00.000	1	1	1	Экскаваторное об-е (см. рис.54, 55)			
	*	211.45.61.010	1	1	1	Отвал	Blade		
	*	211.45.91.010	1	1	1	Гидромолот	Hydrohammer	Hydromarteau	Martillo hidraulico
	*	211.46.81.000	1	1	1	Установка подметально-уборочного оборудования "TUCHEL"			
	*	ДЗ-133.12.00.000-01	1	1	1	Вилы грузовые			
	*	ДЗ-133.16.00.000	1	1	1	Отвал	Blade		
	*	211.45.62.000	1	1	1	Установка отвала для снега "PRONAR"	Snow swing blade «PRONAR»		
	*	208.46.07.010-01	1	1	1	Щетка в сборе			
	*	208.46.07.010	1	1	1	Отвал бульдозерный поворотный			
	*	ДЗ-133.13.00.000	1	1	1	Вилы сельскохозяйственные			
	*	ДЗ-133.18.00.000	1	1	1	Крюк монтажный			

* - По заказу

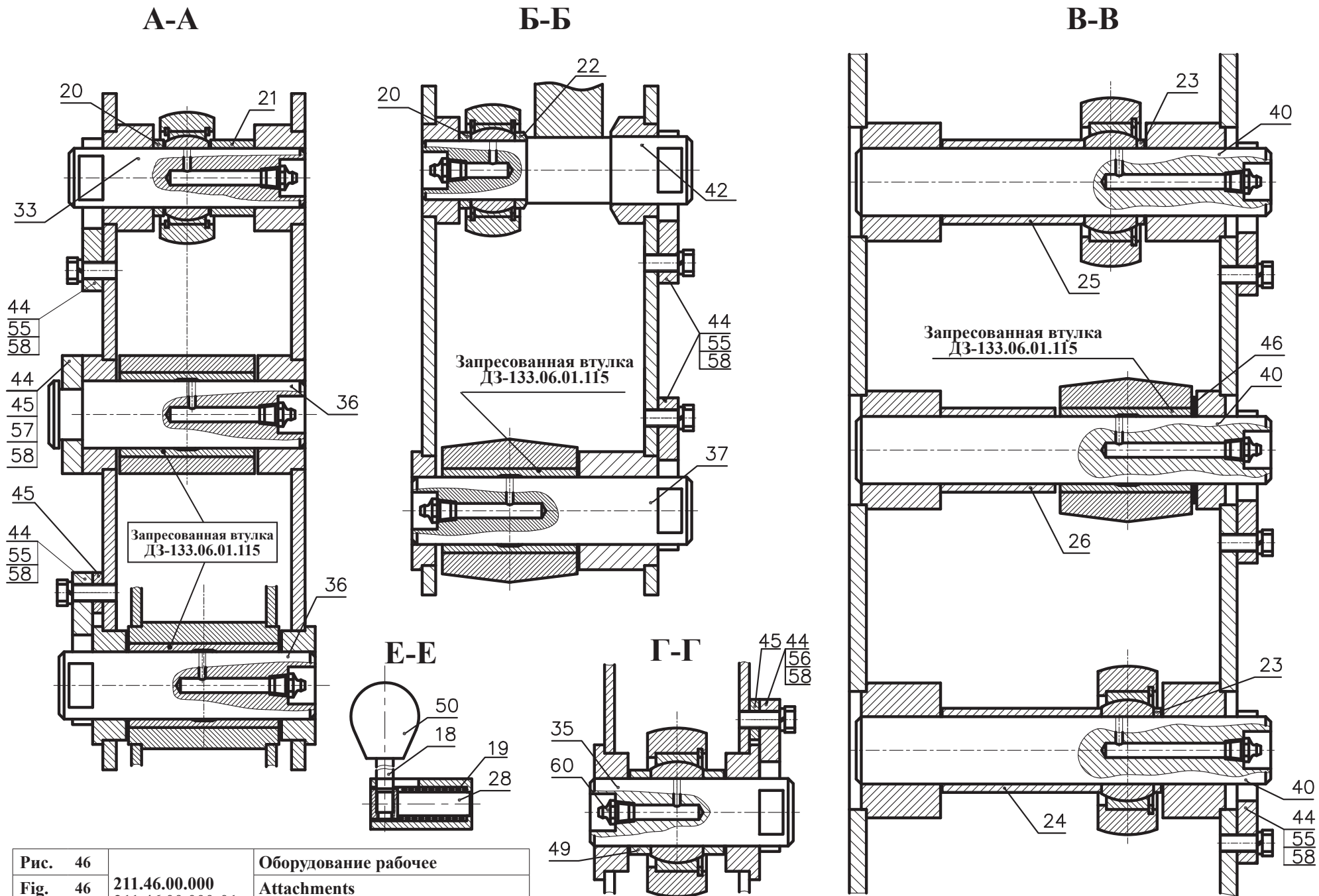

Рис.	47	Спелка
Fig.	47	208A.46.02.010
Fig.	47	208A.46.02.010-01
Fig.	47	

7.1 Сцепка 208А.46.02.010, 208А.46.02.010-01
 7.1 Coupler 208А.46.02.010, 208А.46.02.010-01
 7.1 Attelage 208А.46.02.010, 208А.46.02.010-01
 7.1 Acoplamiento 208А.46.02.010, 208А.46.02.010-01

Таблица 29 / Table 29 / Tableau 29 / Tabla 29

		208А.46.02.010	-	-01	Сцепка	Coupler	Attelage	Acoplamiento
Рис. Fig. Fig. Fig.	№ поз. Ref. No N° Ref. N° Pos.	Обозначение Designation Référence Signo convencional	Кол-во Q-ty Q-té Cant.		Наименование	Description	Désignation	Descripción
47	1	208А.46.02.020	1	1	Сцепка	Coupler	Attelage	Acoplamiento
	3	208А.45.05.600	1	-	Гидроцилиндр (см. рис. 48)	Hydrocylinder	Cylindre hydraulique	Cilindro hidraulico
		208А.45.05.600-01Т	-	1	Гидроцилиндр (см. рис. 48)	Hydrocylinder	Cylindre hydraulique	Cilindro hidraulico
	8	208А.46.02.011	2	2	Кольцо	Ring	Bague	Anillo
	9	208А.46.02.012	2	2	Втулка	Bush	Moyeu	Casquillo
	10	208А.46.02.013	2	2	Палец	Finger	Doigt	Dedo
	11	Д-565.4600-25	1	1	Скоба	Clamp	Agrafe	Laña
	13	16x45.Т.Хим.Окс.прм. ГОСТ 3128-70	2	2	Штифт	Dowel	Goupille	Clavija
	14	М8-6Н.8.35.0115 ГОСТ 5915-70	1	1	Гайка	Nut	Écrou	Tuerca

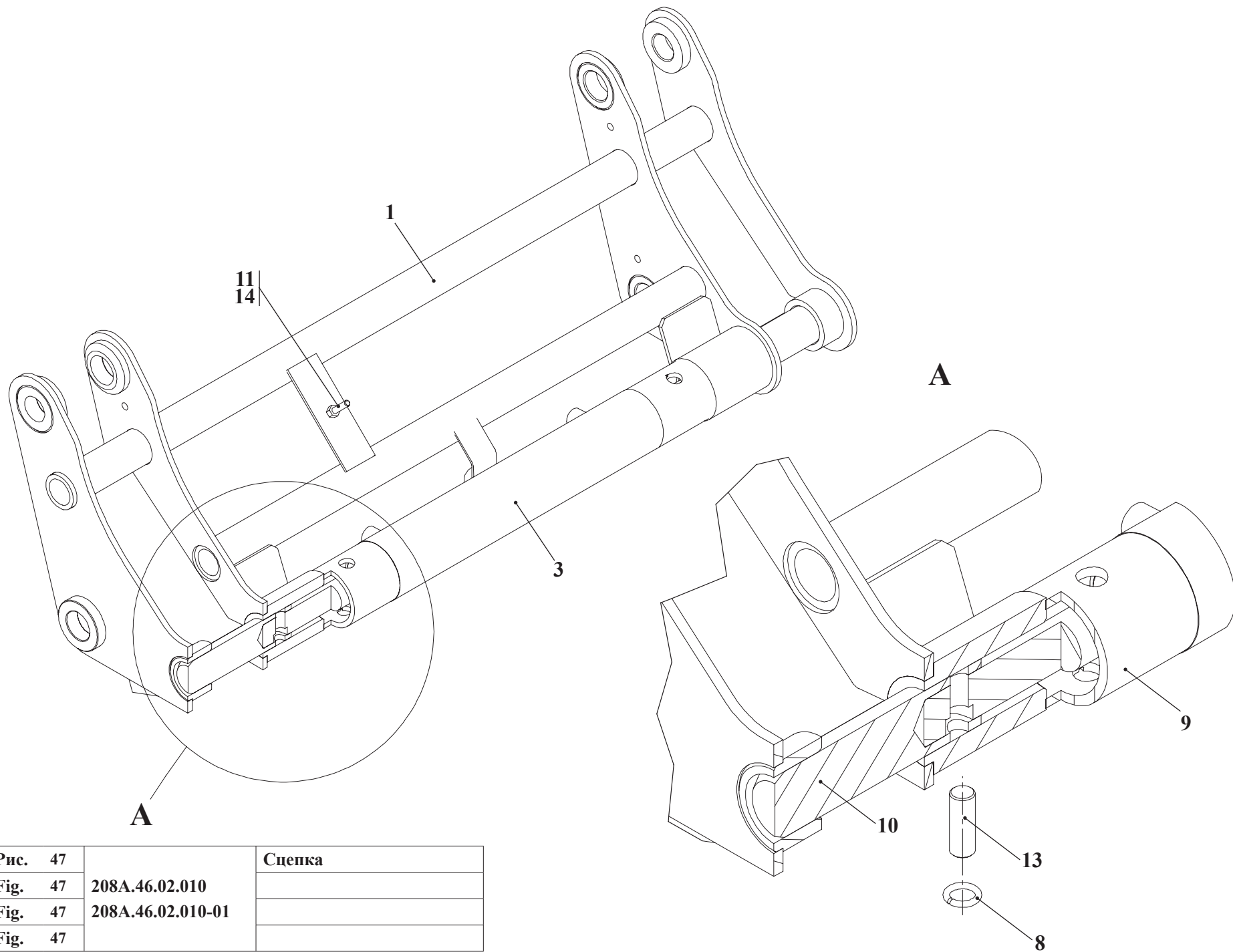

Рис. 48		Гидроцилиндр сцепки
Fig. 48	208A-45.05.600	Quick-change coupler hydraulic cylinder
Fig. 48	208A-45.05.600-01T	Vérin hydraulique d'attelage
Fig. 48		Cilindro hidráulico de acoplamiento

- 7.1.1 Гидроцилиндр сцепки 208А-45.05.600, 208А-45.05.600-01Т
 7.1.1 Quick-change coupler hydraulic cylinder 208А-45.05.600, 208А-45.05.600-01Т
 7.1.1 Vérin hydraulique d'attelage 208А-45.05.600, 208А-45.05.600-01Т
 7.1.1 Cilindro hidráulico de acoplamiento 208А-45.05.600, 208А-45.05.600-01Т

Таблица 30 / Table 30 / Tableau 30 / Tabla 30

		208А-45.05.600	-	-01Т	Гидроцилиндр сцепки	Quick-change coupler hydraulic cylinder	Vérin hydraulique d'attelage	Cilindro hidráulico de acoplamiento
Рис. Fig.	№ поз. Ref. No	Обозначение / Designation Référence / Signo convencional	Кол-во / Q-ty Q-té / Cant.		Наименование	Description	Désignation	Descripción
48	1	208А.46.02.110	1	1	Гильза	Liner	Vérin	Buje
	2	208А.46.02.101	2	2	Наконечник	End piece	Embout	Punta
	3	208А.46.02.102	2	2	Шайба	Washer	Rondelle	Arandela
	4	208А.46.02.103	2	2	Шток	Rod	Tige	Varilla
	8	208.43.06.003	2	2	Гайка	Nut	Écrou	Tuerca
	9	208.43.06.007	2	2	Кольцо защитное	Guard ring	Anneau de protection	Anillo protector
	10	208.43.06.008	4	4	Кольцо защитное	Guard ring	Anneau de protection	Anillo protector
	13	208А.45.05.501	2	2	Стакан	Sleeve	Douille	Vaso
	14	208А.45.05.502	2	2	Поршень	Piston	Piston	Émbolo
	16	022-026-25-2-2 ГОСТ 9833-73/ГОСТ 18829-73	2	-	Кольцо резиновое	Rubber ring	Bague en caoutchouc	Anillo de goma
		21.5x2.5NBR90	-	2	О-Кольцо «Dichtomatik»	Rubber ring «Dichtomatik»	Bague en caoutchouc «Dichtomatik»	Anillo de goma «Dichtomatik»
	17	058-063-30-2-2 ГОСТ 9833-73/ГОСТ 18829-73	2	-	Кольцо резиновое	Rubber ring	Bague en caoutchouc	Anillo de goma
		57x3NBR90	-	2	О-Кольцо «Dichtomatik»	Rubber ring «Dichtomatik»	Bague en caoutchouc «Dichtomatik»	Anillo de goma «Dichtomatik»
	19	24935 AUAS 036-045-10	2	2	Грязесъемник «Merkel Simrit»	Wiper «Merkel Simrit»	Racleur d'impuretés «Merkel Simrit»	Recogedor de impurezas «Merkel Simrit»
	20	24130945 KB 63-58-9,6	4	4	Кольцо опорно-направляющее поршневое «Merkel Simrit»	Carrier piston ring «Merkel Simrit»	Bague directrice de piston «Merkel Simrit»	Anillo de dirección del piston «Merkel Simrit»
	21	24131021 SB 036-041-9,6	4	4	Кольцо опорно-направляющее штоковое «Merkel Simrit»	Carrier rod ring «Merkel Simrit»	Bague directrice de tige «Merkel Simrit»	Anillo de dirección de la varilla «Merkel Simrit»
	22	24178471 ОМК-MR 63-52-4	2	2	Уплотнение поршневое «Merkel Simrit»	Piston condensation «Merkel Simrit»	Garniture de piston «Merkel Simrit»	Compresión del piston «Merkel Simrit»
	24	24178440 ОМС-MR 36-46,7-4,0	4	4	Уплотнение штоковое «Merkel Simrit»	Rod condensation «Merkel Simrit»	Garniture de tige «Merkel Simrit»	Guarnición de la varilla «Merkel Simrit»

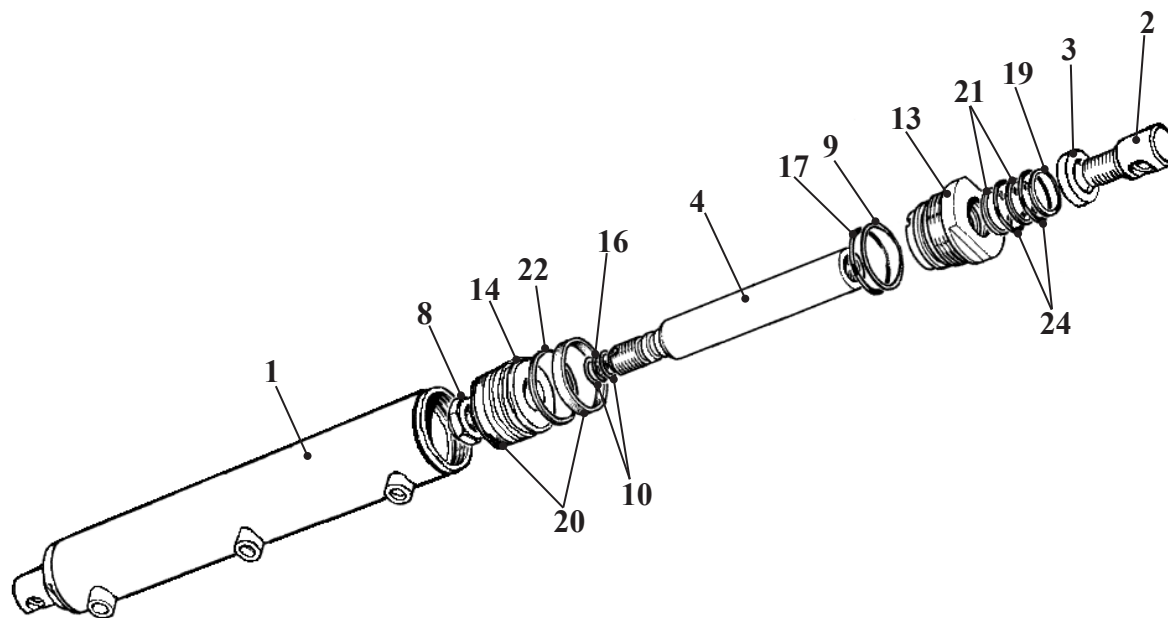
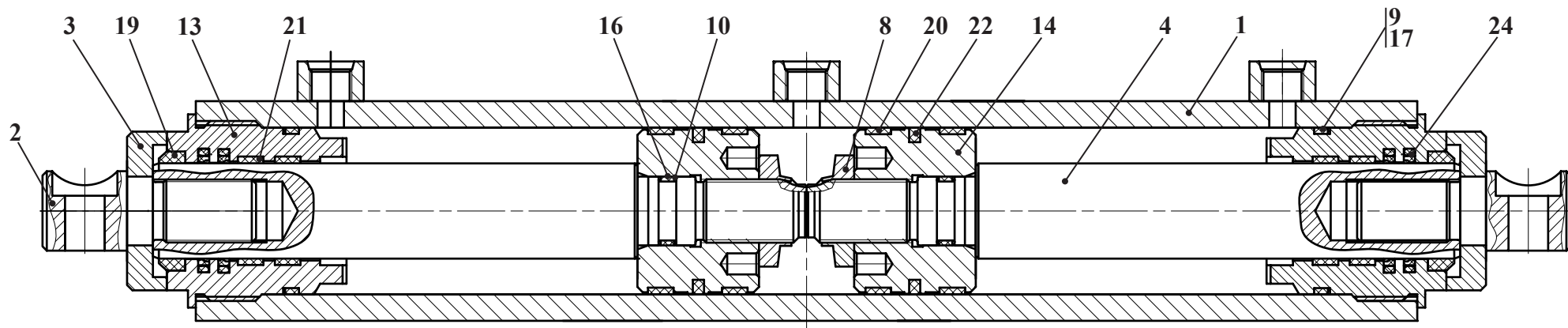
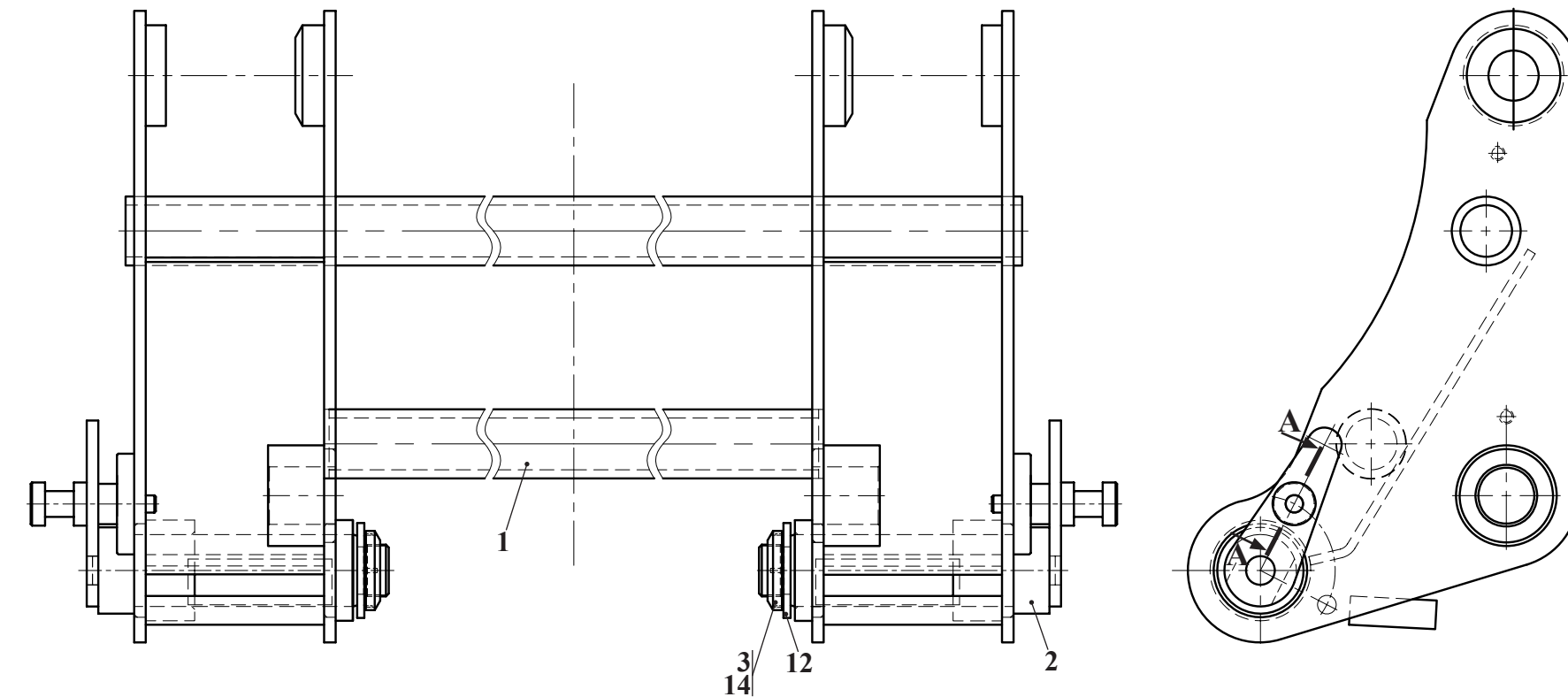

A-A



Рис. 49	211.46.02.010	Сцепка механическая
Fig. 49		Mechanical coupler
Fig. 49		Mécanique attelage
Fig. 49		Mecánico acoplamiento

7.2 Сцепка механическая 211.46.02.010
 7.2 Mechanical coupler 211.46.02.010
 7.2 Mécanique attelage 211.46.02.010
 7.2 Mecánico acoplamiento 211.46.02.010

Таблица 31 / Table 31 / Tableau 31 / Tabla 31

		211.46.02.010		Сцепка механическая	Mechanical coupler	Mécanique attelage	Mecánico acoplamiento	
Рис. Fig. Fig. Fig.	№ поз. Ref. No N° Ref. N° Pos.	Обозначение Designation Référence Signo convencional	Кол-во Qty Qté Cant.	Наименование	Description	Désignation	Descripción	Примечание Remark Note Observaciones
49	1	211.46.02.050	1	Сцепка	Coupler	Attelage	Acoplamiento	
	2	211.46.02.100	2	Палец	Finger	Doigt	Dedo	
	3	ДЗ-133.00.00.014	2	Гайка	Nut	Ecrou	Tuerca	
	4	ДЗ-133.07.00.001	2	Пружина	Spring	Ressort	Resorte	
	5	ДЗ-133.07.00.002	2	Ручка	Handle	Manette	Mango	
	7	ДЗ-133.07.00.004	2	Ось	Axle	Axe	Eje	
	12	С.36.02.См3.0115 ГОСТ 11371-78	2	Шайба	Washer	Rondelle	Arandela	
	14	36.01.08кп.0115 ГОСТ 11872-89	2	Шайба	Washer	Rondelle	Arandela	
	18	3,2x16.019 ГОСТ 397-79	2	Шплинт	Split pin	Goupille	Clavija	

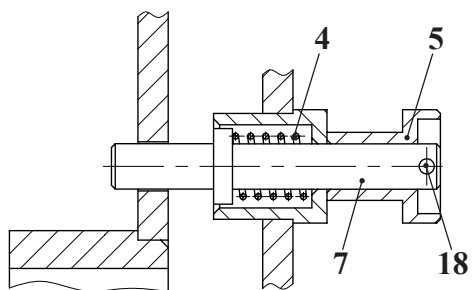

Рис. 50		Снегоочиститель фрезерно-роторный
Fig. 50	208.46.55.000	
Fig. 50		
Fig. 50		

8 Рабочие органы для АМКОДОР 211
 8 Replaced working bodies for АМКОДОР 211
 8 Organismes remplacés ouvriers pour АМКОДОР 211
 8 Los obreros sustituidos de los órganos para АМКОДОР 211

8.1 Снегоочиститель фрезерно-роторный 208.46.55.000
 8.1 208.46.55.000
 8.1 208.46.55.000
 8.1 208.46.55.000

Таблица 32 / Table 32 / Tableau 32 / Tabla 32

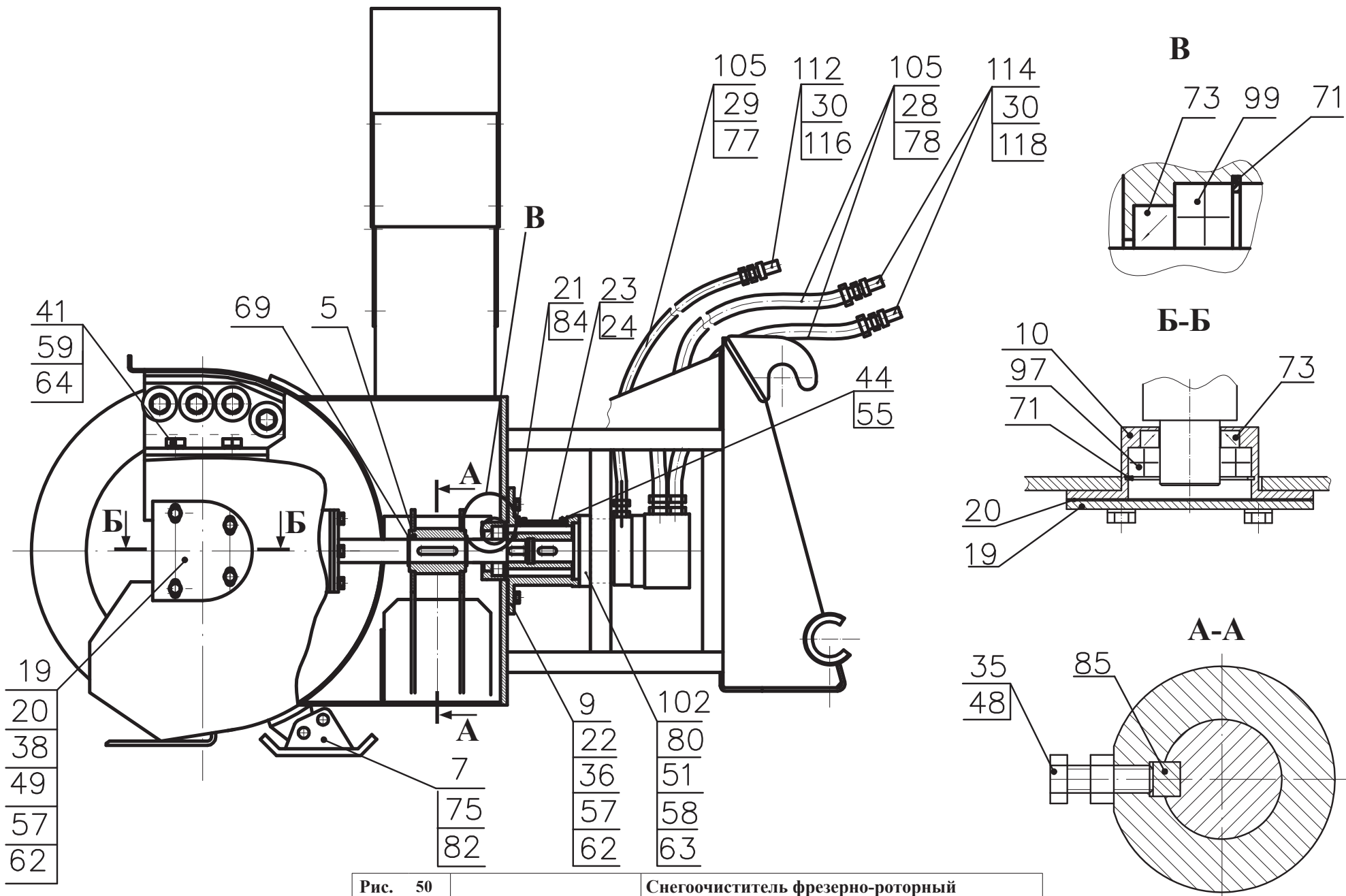
		208.46.55.000		Снегоочиститель фрезерно-роторный				
Рис. Fig. Fig.	№ поз. Ref. No N° Ref. N° Pos.	Обозначение Designation Référence Signo convencional	Кол-во Qty Qté Cant.	Наименование	Description	Désignation	Descripción	Примечание Remark Note Observaciones
50	1	208.46.55.100	1	Корпус снегоочистителя				
	2	208.46.55.200	1	Фреза				
51	3	208.46.55.300	1	Фреза				
	4	208.46.55.400	1	Редуктор				
	5	208.46.55.500	1	Ротор				
	6	208.46.55.550	1	Кронштейн				
	7	208.46.55.600	2	Лыжа				
	8	208.46.55.650	1	Рассекатель				
	9	208.46.55.700	1	Корпус				
	10	208.46.55.750	2	Стакан				
	16	208.46.55.001	1	Кожух				
	17	208.46.55.002	1	Кожух				
	19	208.46.55.004	2	Крышка				
	20	208.46.55.005	2	Прокладка				
	21	208.46.55.006	1	Втулка				
	22	208.46.55.007	10	Прокладка				
	23	208.46.55.008	1	Крышка				
	24	208.46.55.009	1	Прокладка				
	28	УДГ1.01.02.001	1	Штуцер				
	29	УДГ1.01.02.023	2	Штуцер				
	30	УДГ1.01.17.009	3	Штуцер				
	34	M8-6gx16.88.35.0115 ГОСТ 7796-70	14	Болт				
	35	M8-6gx25.88.35.0115 ГОСТ 7796-70	1	Болт				
	36	M10-6gx40.88.35.0115 ГОСТ 7796-70	4	Болт				
	38	M10-6gx45.88.35.0115 ГОСТ 7796-70	8	Болт				
	39	M12-6gx35.88.35.0115 ГОСТ 7796-70	16	Болт				
	41	M16-6gx35.88.35.0115 ГОСТ 7796-70	4	Болт				
	42	M16-6gx50.88.35.0115 ГОСТ 7796-70	4	Болт				



Рис.	51	208.46.55.000	Снегоочиститель фрезерно-роторный
Fig.	51		
Fig.	51		
Fig.	51		

		208.46.55.000		Снегоочиститель фрезерно-роторный				
Рис. Fig. Fig. Fig.	№ поз. Ref. No N° Ref. N° Pos.	Обозначение Designation Référence Signo convencional	Кол-во Qty Qté Cant.	Наименование	Description	Désignation	Descripción	Примечание Remark Note Observaciones
	44	В.М6-6gx12.46.0115 ГОСТ 17473-80	4	Винт				
	48	М8-6Н.8.35.0115 ГОСТ 5915-70	9	Гайка				
50	49	М10-6Н.8.35.0115 ГОСТ 5915-70	8	Гайка				
51	50	М16-6Н.8.35.0115 ГОСТ 5915-70	8	Гайка				
	51	М12-6Н.8.35.0115 ГОСТ 5915-70	20	Гайка				
	55	6 65Г 0115 ГОСТ 6402-70	4	Шайба				
	56	8 65Г 0115 ГОСТ 6402-70	24	Шайба				
	57	10 65Г 0115 ГОСТ 6402-70	12	Шайба				
	58	12 65Г 0115 ГОСТ 6402-70	20	Шайба				
	59	16 65Г 0115 ГОСТ 6402-70	8	Шайба				
	61	С.8.02.Ст3.0115 ГОСТ 11371-78	14	Шайба				
	62	С.10.02.Ст3.0115 ГОСТ 11371-78	12	Шайба				
	63	С.12.02.Ст3.0115 ГОСТ 11371-78	20	Шайба				
	64	С.16.02.Ст3.0115 ГОСТ 11371-78	8	Шайба				
	69	В35 ГОСТ 13942-86	2	Кольцо				
	71	В72 ГОСТ 13941-86	3	Кольцо				
	73	1.2-35x58-1 ГОСТ 8752-79/ОСТ 38 05146-78	3	Манжета				
	75	6-16d11x80.45.Ц15.хр ГОСТ 9650-80	2	Ось				
	77	14 МЗ ГОСТ 23358-87	1	Прокладка				
	78	20 МЗ ГОСТ 23358-87	2	Прокладка				
	79	G 1/2 МЗ ГОСТ 23358-87	3	Прокладка				
	80	М12-6gx35.56.0115 ГОСТ 22034-76	4	Шпилька				
	82	4x32.019 ГОСТ 397-79	2	Шплинт				
	84	10x8x28 ГОСТ 23360-78	1	Шпонка				
	85	10x8x56 ГОСТ 23360-78	1	Шпонка				
	97	1207 ГОСТ 28428-90	2	Подшипник				
	99	60207 ГОСТ 7242-81	1	Подшипник				
	102	МГП-80 ТУ 23.2.1588-82	1	Гидромотор				
	105	2SN NP13x850 A60A60	3	Рукав				
	112	PAV1.1313.002	1	Муфта				
	114	PAV1.1313.003	2	Штекер				
	116	SPAV.13002	1	Пробка защитная				
	118	SPAV.13003	2	Колпак защитный				

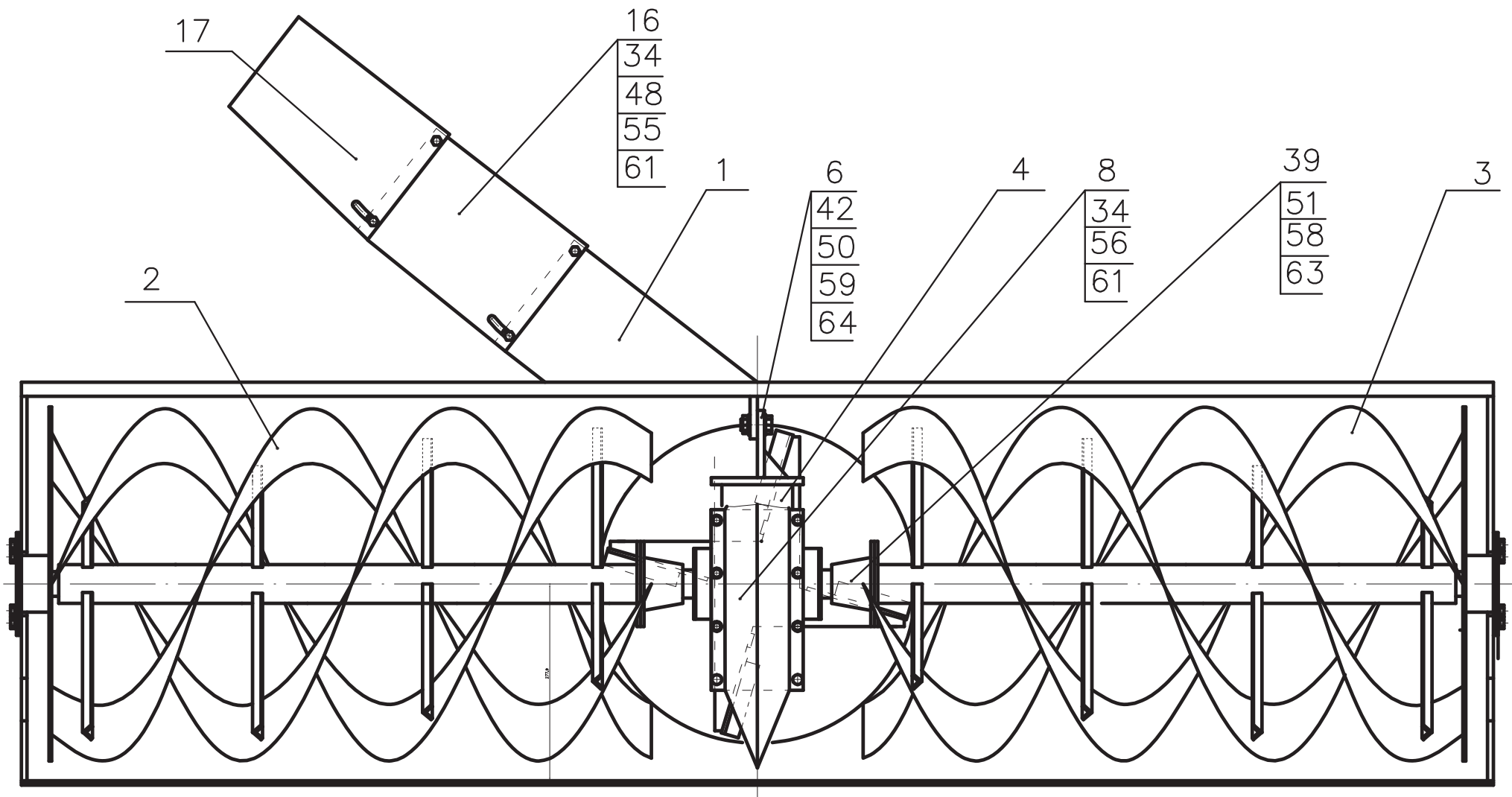

Рис. 52		Захват рулонов
Fig. 52	208.46.39.000	
Fig. 52		
Fig. 52		

8.2 Захват рулонов 208.46.39.000

8.2 208.46.39.000

8.2 208.46.39.000

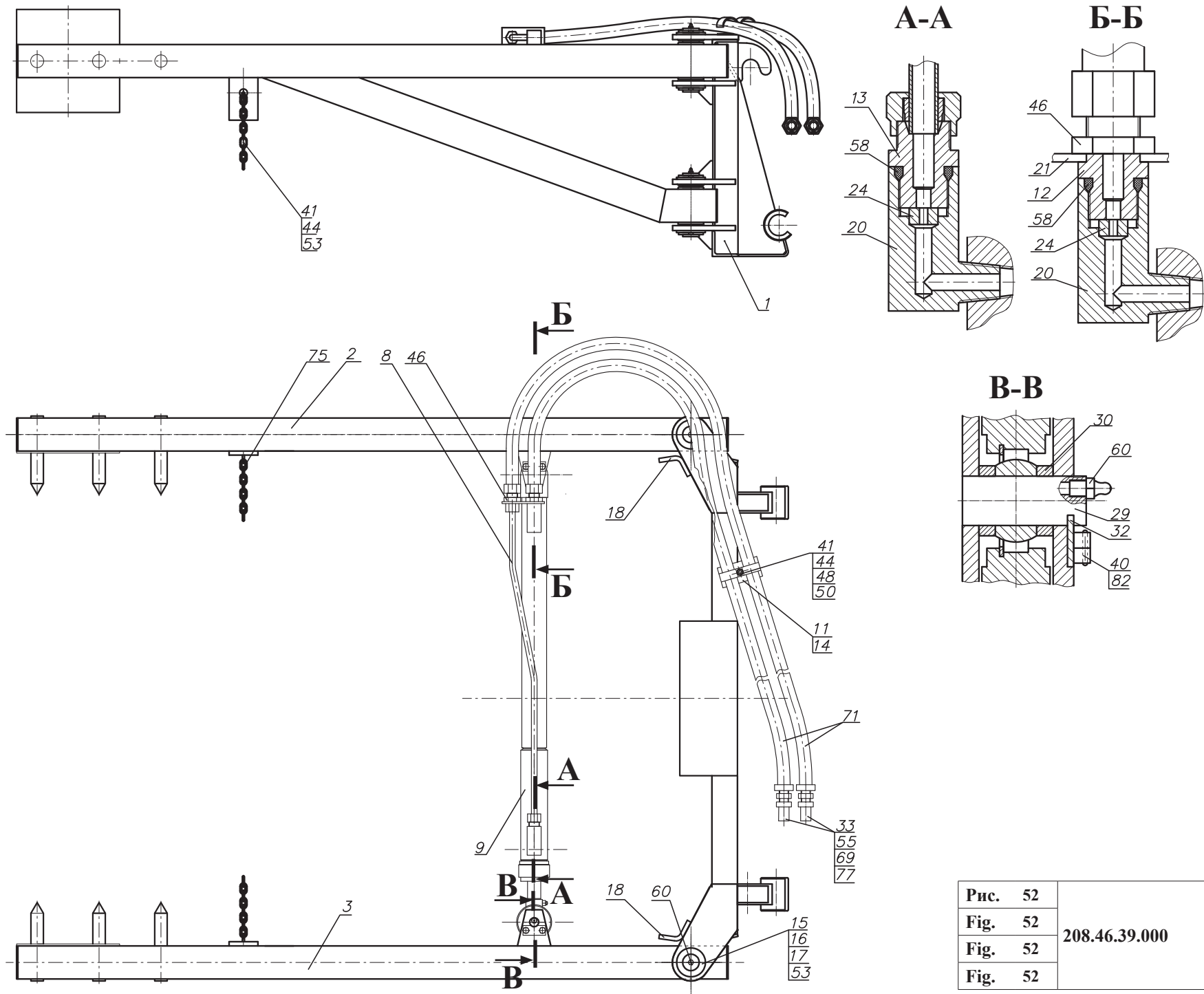
8.2 208.46.39.000

Таблица 33 / Table 33 / Tableau 33 / Tabla 33

		208.46.39.000	Захват рулонов					
Рис. Fig. Fig. Fig.	№ поз. Ref. No N° Ref. N° Pos.	Обозначение Designation Référence Signo convencional	Кол-во Qty Qté Cant.	Наименование	Description	Désignation	Descripción	Примечание Remark Note Observaciones
52	1	208.46.39.100	1	Рама				
	2	208.46.39.200	1	Стрела				
	3	208.46.39.200-01	1	Стрела				
	8	208.46.39.500-Б	1	Трубопровод				
	9	ДЗ-133.24.03.000	1	Гидроцилиндр (см. рис. 53)				
	11	208.46.39.001	2	Полоса				
	12	208.46.39.002	1	Штуцер				
	13	332С.65.10.001	1	Штуцер				
	14	Д-565.4600-25	2	Скоба				
	15	ДЗ-133.00.00.001	4	Палец				
	16	ДЗ-133.00.00.005	4	Шайба				
	17	ДЗ-133.00.00.014	4	Гайка				
	18	ДЗ-133.24.01.001	2	Упор				
	20	ДЗ-133.24.45.001	2	Угольник				
	21	ДЗ-133.24.45.002	1	Кронштейн				
	24	ДЗ-133.45.00.017	2	Шайба				
	29	ДЭ-7.45.00.001	2	Палец				
	30	ДЭ-7.45.00.029-02	4	Втулка				
	32	ДЭ-224.44.00.021	2	Планка				
	33	УДГ1.01.17.009	2	Штуцер				
	40	3М8-6gx16.88.35.0115 ГОСТ 7796-70	4	Болт				
	41	М8-6gx35.88.35.0115 ГОСТ 7796-70	3	Болт				
	44	М8-6Н.8.35.0115 ГОСТ 5915-70	3	Гайка				
	46	М22x1,5 ГОСТ 15803-76	2	Контргайка				
	48	8 65Г 0115 ГОСТ 6402-70	1	Шайба				
	50	С.8.02.Ст3.0115 ГОСТ 11371-78	5	Шайба				
	53	36.01.08кп.0115 ГОСТ 11872-89	4	Шайба				
	55	G 1/2 М3 ГОСТ 23358-87	2	Прокладка				
	58	019-023-25-2-2 ГОСТ 9833-73/ГОСТ 18829-73	2	Кольцо				
	60	1.3.Ц6.хр ГОСТ 19853-74	6	Масленка				
	69	SPAV.13003	2	Колпак защитный				
	71	2SN NP13x1550 A60A63	2	Рукав				
	75	A2-8x24 (СК 9x27) ТУ 12.0173856015-88	1	Цепь				
	77	PAV1.1313.003	2	Штекер				
	82	0,8-О-С ГОСТ 3282-74		Проволока				



Рис. 53		Гидроцилиндр
Fig. 53	ДЗ-133.24.03.000	
Fig. 53		
Fig. 53		

8.2.1 Гидроцилиндр ДЗ-133.24.03.000
 8.2.1 Hydrocylinder ДЗ-133.24.03.000
 8.2.1 Cylindre hydraulique ДЗ-133.24.03.000
 8.2.1 Cilindro hidraulico ДЗ-133.24.03.000

Таблица 34 / Table 34 / Tableau 34 / Tabla 34

		ДЗ-133.24.03.000		Гидроцилиндр					
Рис. Fig. Fig.	№ поз. Ref. No N° Ref. N° Pos.	Обозначение Designation Référence Signo convencional	Кол-во Qty Qté Cant.	Наименование	Description	Désignation	Descripción	Примечание Remark Note Observaciones	
53	1	ДЗ-133.24.03.100	1	Цилиндр					
	2	ДЗ-133.45.02.001	2	Манжетодержатель					
	3	ДЗ-133.45.02.004	1	Поршень					
	6	ДЗ-133.45.03.002	1	Грязесъемник					
	9	ДЗ-133.45.03.005	1	Гайка					
	1	ДЗ-133.45.03.007	1	Манжета					
	11	ДЗ-133.45.03.008	1	Кольцо					
	12	ДЗ-133.45.03.009	1	Кольцо					
	15	ДЭ-7.45.01.002	1	Проушина					
	17	ДЭ-224А.45.16.001	1	Шток					
	18	ДЭ-224А.45.16.002	1	Гайка					
	19	ДЭ-224А.45.16.003	1	Крышка сквозная					
	20	ДЭ-224А.45.16.004	1	Шайба					
	23	М8-6gx25.14Н.0115 ГОСТ 1478-93	1	Винт					
24	М8-6Н.8.35.0115 ГОСТ 5915-70	1	Гайка						
25	021-025-25-2-2 ГОСТ 9833-73/ГОСТ 18829-73	1	Кольцо						
26	032-040-46-2-2 ГОСТ 9833-73/ГОСТ 18829-73	1	Кольцо						
27	045-050-30-2-2 ГОСТ 9833-73/ГОСТ 18829-73	1	Кольцо						
28	В42 ГОСТ 13941-86	3	Кольцо						
29	1-42x32-6 ГОСТ 14896-84	1	Манжета						
30	3-50x30-6 ГОСТ 14896-84	2	Манжета						
32	4x32.019 ГОСТ 397-79	1	Шплинт						
34	ШС 25 ГОСТ 3635-78	2	Подшипник						

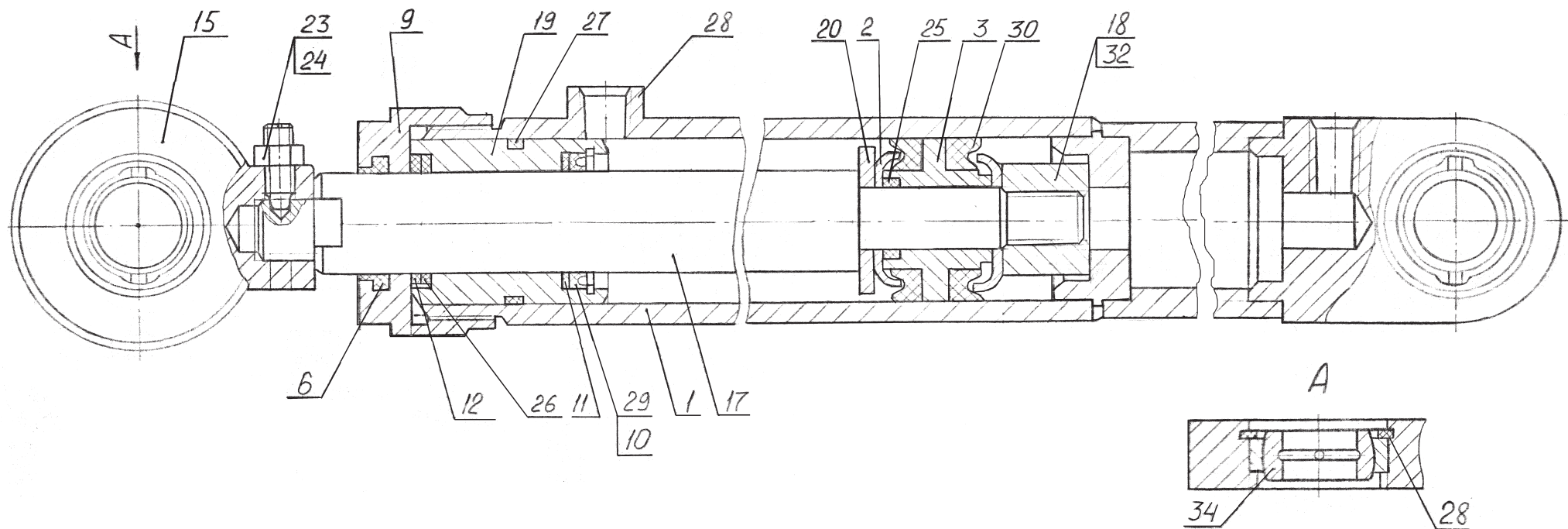
Рис. 54		Экскаваторное оборудование
Fig. 54	208B.70.00.000	
Fig. 54		
Fig. 54		

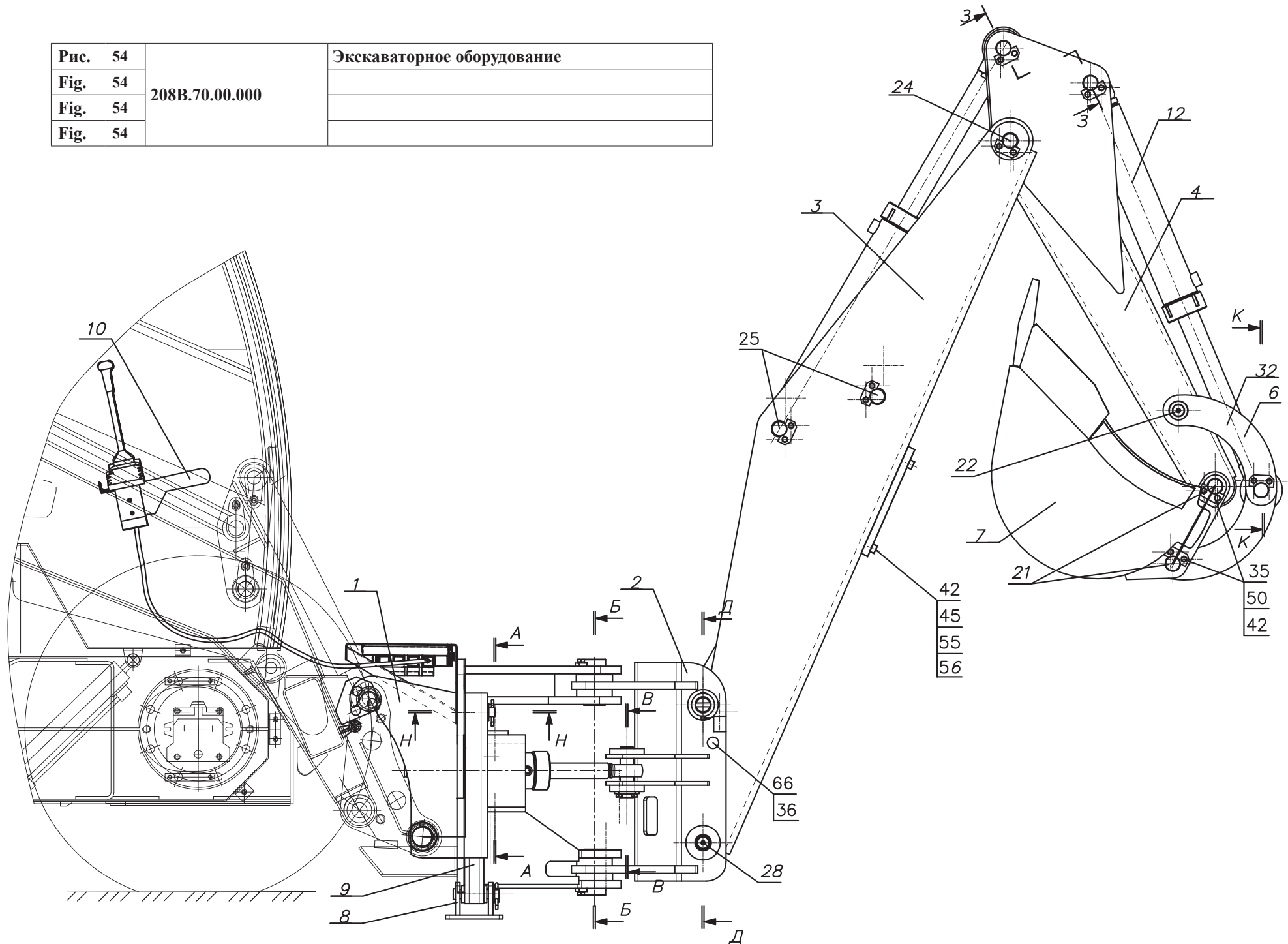

8.3 Эскаваторное оборудование 208В.70.00.000
 8.3 Backhoe 208В.70.00.000
 8.3 L'équipement d'excavateur 208В.70.00.000
 8.3 Maquinaria de excavadora 208В.70.00.000

Таблица 35 / Table 35 / Tableau 35 / Tabla 35

		208В.70.00.000		Эскаваторное оборудование	Backhoe	L'équipement d'excavateur	Maquinaria de excavadora	
Рис. Fig. Fig. Fig.	№ поз. Ref. No N° Ref. N° Pos.	Обозначение Designation Référence Signo convencional	Кол-во Qty Qté Cant.	Наименование	Description	Désignation	Descripción	Примечание Remark Note Observaciones
	1	208В.70.01.000	1	Стойка				
54	2	208В.70.02.000	1	Колонка				
55	3	208В.70.03.000	1	Стрела				
	4	208В.70.04.000	1	Рукоять				
	6	208В.70.06.000	1	Тяга				
	7	208В.70.07.100	1	Ковш				
	8	208В.70.08.000	2	Опора				
	9	208В.70.09.000	2	Опора				
	10	208В.70.10.000	1	Управление экскаваторным оборудованием				
	12	208В.70.12.000	1	Гидросистема (см. рис. 57-58)				
	20	208В.70.00.007	2	Кольцо				
	21	208В.70.00.008	2	Палец				
	22	208В.70.00.011	2	Палец				
	23	208В.70.00.012	2	Палец				
	24	208В.70.00.013	1	Палец				
	25	208В.70.00.014	2	Палец				
	26	208В.70.00.015	1	Палец				
	27	208В.70.00.016	2	Палец				
	28	208В.70.00.017	1	Палец				
	29	208В.70.00.018	2	Палец				
	30	208В.70.00.019	2	Палец				
	32	208В.70.00.021	2	Щека				
	33	208В.70.00.022	2	Втулка				



Рис. 55	208В.70.00.000	Экскаваторное оборудование
Fig. 55		
Fig. 55		
Fig. 55		

		208В.70.00.000		Эскаваторное оборудование	Backhoe	L'équipement d'excavateur	Maquinaria de excavadora	
Рис. Fig. Рис. Fig.	№ поз. Ref. No № Ref. N° Pos.	Обозначение Designation Référence Signo convencional	Кол-во Qty Qté Cant.	Наименование	Description	Désignation	Descripción	Примечание Remark Note Observaciones
	34	208В.70.00.023	2	Втулка				
54	35	332С.62.00.007	2	Ригель				
55	36	СНФ-200.35.02.003	3	Шплинт				
	37	ТО-18А.08.00.007	12	Ригель				
	38	ТО-18А.08.00.015	12	Держатель				
	42	208В.70.00.024	1	Крышка				
	43	М10-6gx25.88.35.0115 ГОСТ 7796-70	4	Болт				
	44	М12-6gx25.88.35.0115 ГОСТ 7796-70	24	Болт				
	45	М6-6gx16.88.35.0115 ГОСТ 7798-70	4	Болт				
	50	10 65Г 0115 ГОСТ 6402-70	4	Шайба				
	52	12 65Г 0115 ГОСТ 6402-70	28	Шайба				
	54	С.24.02.Ст3.0115 ГОСТ 11371-78	4	Шайба				
	55	С.6.02.Ст3.0115 ГОСТ 11371-78	4	Шайба				
	56	6 65Г 0115 ГОСТ 6402-70	4	Шайба				
	57	6,3x50.019 ГОСТ 397-79	2	Шплинт				
	59	1.3.Ц6.хр ГОСТ 19853-74	17	Масленка				
	61	6-10d11x70.45.Ц15.хр ГОСТ 9650-80	1	Ось				
	62	6-12d11x105.45.Ц15.хр ГОСТ 9650-80	2	Ось				
	64	6-24d11x105.45.Ц15.хр ГОСТ 9650-80	2	Ось				
	65	6-24d11x125.45.Ц15.хр ГОСТ 9650-80	2	Ось				
	66	6-24d11x260.45.Ц15.хр ГОСТ 9650-80	1	Ось				
	70	050-060-58-2-2 ГОСТ 9833-73/ГОСТ 18829-73	12	Кольцо				

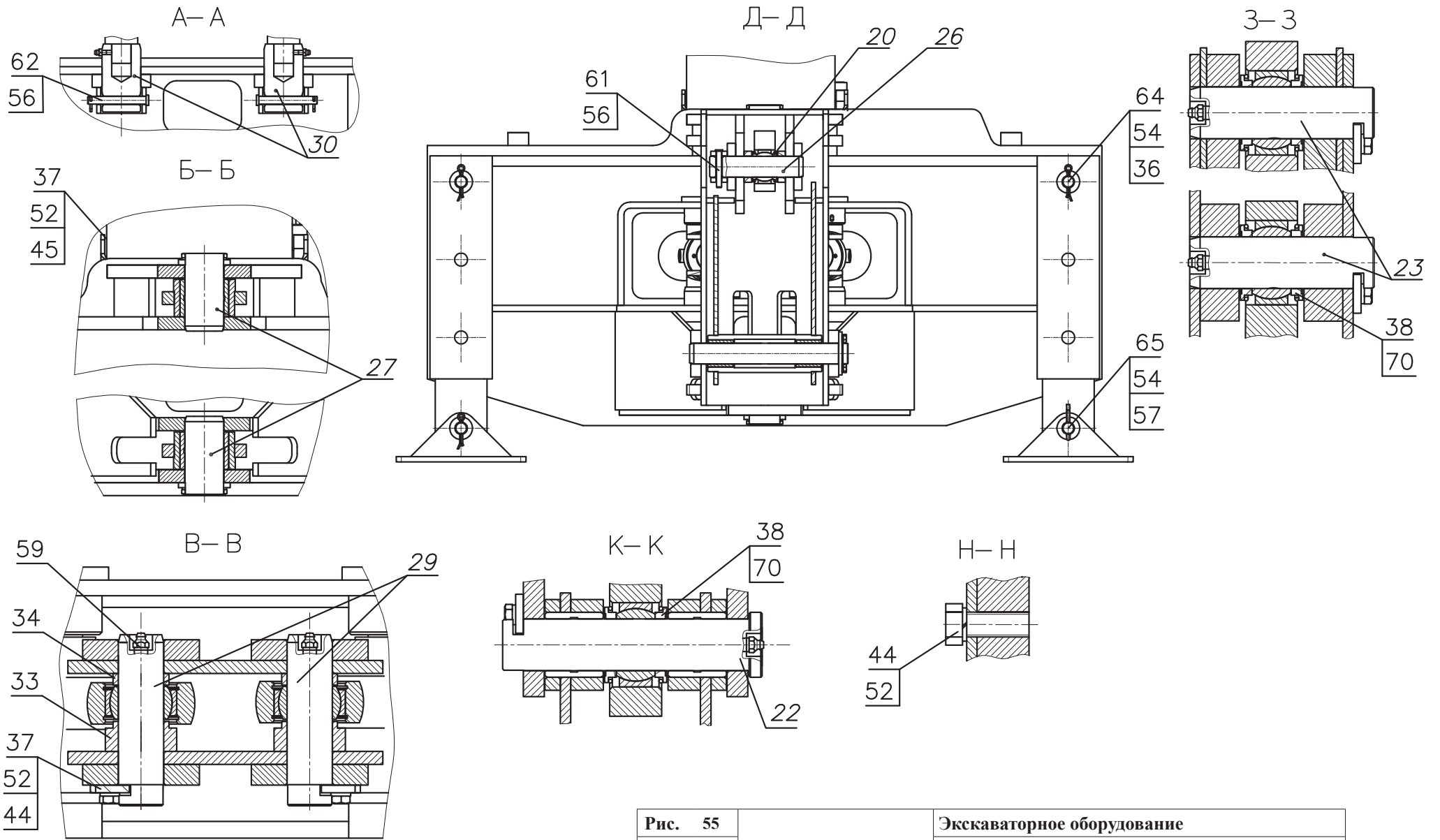

Рис. 56	208В.70.10.000	Управление экскаваторным оборудованием
Fig. 56		
Fig. 56		
Fig. 56		

8.3.1 Управление экскаваторным оборудованием 208В.70.10.000
 8.3.1 Management backhoe equipment 208В.70.12.000
 8.3.1 Gestion de l'équipement d'excavateur 208В.70.12.000
 8.3.1 Dirección de la maquinaria de excavadora 208В.70.12.000

Таблица 36 / Table 36 / Tableau 36 / Tabla 36

		208В.70.10.000	Управление экскаваторным оборудованием					
Рис. Fig. Fig.	№ поз. Ref. No N° Ref. N° Pos.	Обозначение Designation Référence Signo convencional	Кол-во Qty Qté Cant.	Наименование	Description	Désignation	Descripción	Примечание Remark Note Observaciones
56	1	208В.70.10.100	1	Кронштейн правый				
	2	208В.70.10.200	1	Кронштейн левый				
	5	208В.70.10.001	1	Кронштейн				
	6	208В.70.10.002	1	Пластина переходная				
	9	211.45.10.002	1	Скоба				
	12	M8-6gx20.88.35.0115 ГОСТ 7796-70	9	Болт				
	13	M8-6gx30.88.35.0115 ГОСТ 7796-70	4	Болт				
	18	M12-6gx30.88.35.0115 ГОСТ 7796-70	4	Болт				
	25	M6-6H.05.35.0115 ГОСТ 5916-70	4	Гайка				
	26	M8-6H.05.35.0115 ГОСТ 5916-70	7	Гайка				
	29	6 65Г 0115 ГОСТ 6402-70	4	Шайба				
	30	8 65Г 0115 ГОСТ 6402-70	7	Шайба				
	32	12 65Г 0115 ГОСТ 6402-70	4	Шайба				
	40	C.8.02.Ст3.0115 ГОСТ 11371-78	16	Шайба				
	50	413000244	2	Блок управления «HydroControl», Италия				
	52	H128	4	Коннектор «HydroControl», Италия				
	54	413000110 (L=2000 мм)	4	Трос «HydroControl», Италия				

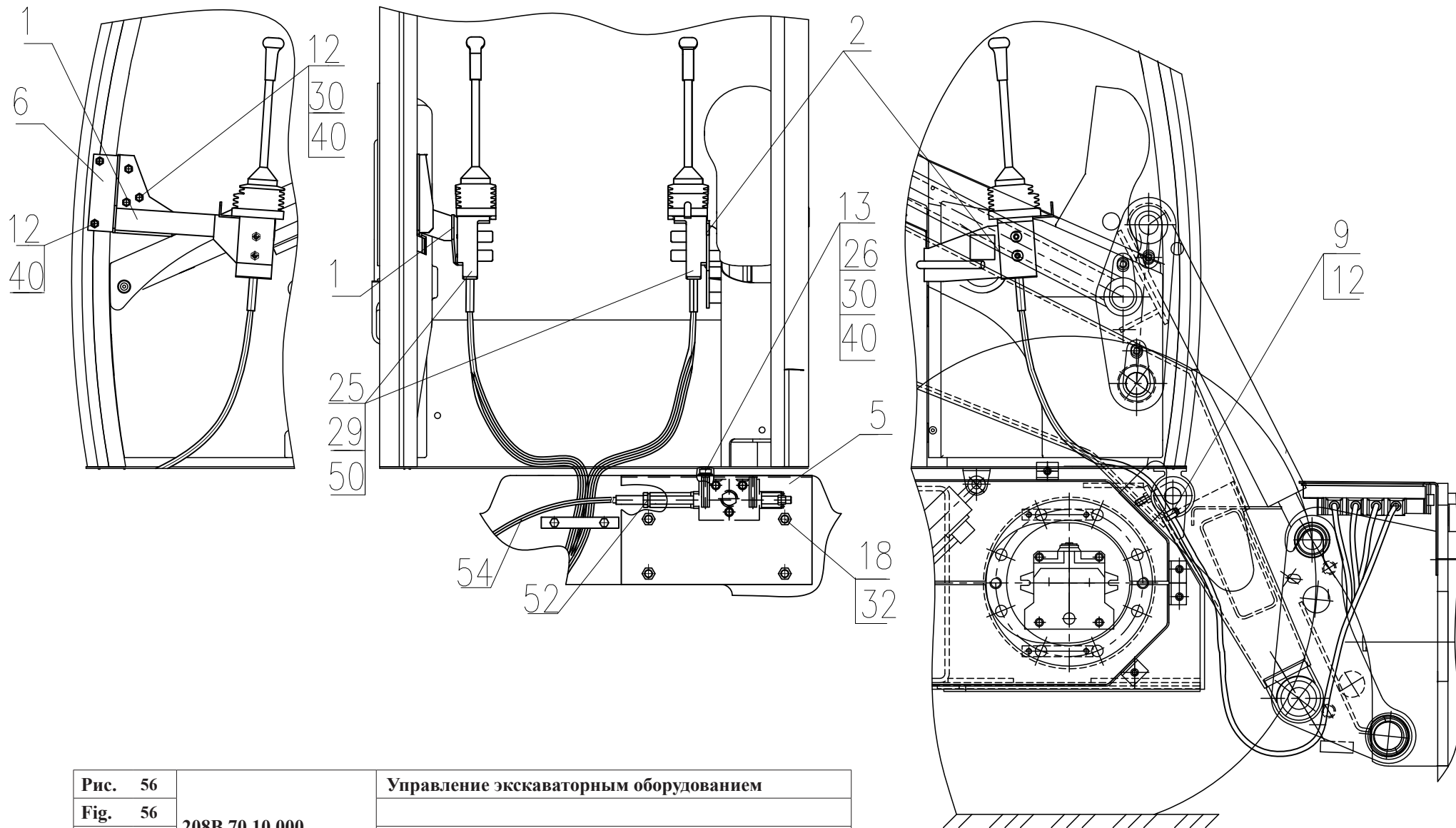

Рис. 57		Гидросистема
Fig. 57	208В.70.12.000	
Fig. 57		
Fig. 57		

8.3.2 Гидросистема 208В.70.12.000
 8.3.2 Hydraulics 208В.70.12.000
 8.3.2 Système hydraulique 208В.70.12.000
 8.3.2 Sistema hidráulico 208В.70.12.000

Таблица 37 / Table 37 / Tableau 37 / Tabla 37

		208В.70.12.000		Гидросистема				
Рис. Fig. Fig. Fig.	№ поз. Ref. No N° Ref. N° Pos.	Обозначение Designation Référence Signo convencional	Кол-во Qty Qté Cant.	Наименование	Description	Désignation	Descripción	Примечание Remark Note Observaciones
	1	208В.70.12.100	1	Гидроцилиндр (см. рис. 59)				
57	2	208В.70.12.100-01	1	Гидроцилиндр (см. рис. 59)				
58	4	208В.70.12.200	1	Гидроцилиндр (см. рис. 60)				
	5	208В.70.12.300	2	Гидроцилиндр (см. рис. 61)				
	7	208В.70.12.400	4	Клапан замедлительный				
		208В.70.12.401	1	Корпус клапана				
		ПРИМ-8000.42.00.581	1	Шайба				
		ПРИМ-8000.42.00.583	1	Штуцер				
		015-019-25-2-3 ГОСТ 9833-73/ГОСТ 18829-73	1	Кольцо				
	8	208В.70.12.450	2	Угольник				
	9	208В.70.12.550	2	Трубопровод				
	26	208В.70.12.002	2	Штуцер				
	27	208В.70.12.003	1	Штуцер				
	28	208В.70.12.004	1	Колодка				
	29	208В.70.12.004-01	1	Колодка				
	33	2661.06.00.041	1	Штуцер				
	35	УДГ1.01.01.004	2	Штуцер				
	37	УДГ1.01.02.012	2	Штуцер				
	40	УДГ1.01.06.003	2	Штуцер				
	45	УДГ1.01.17.011	5	Штуцер				
	48	УДГ1.05.00.005	4	Болт зажимной				
	55	013-017-25-2-2 ГОСТ 9833-73/ГОСТ 18829-73	2	Кольцо				
	61	М18 ГОСТ 15803-76	2	Контргайка				
	64	20 М3 ГОСТ 23358-87	2	Прокладка				
	66	27 М3 ГОСТ 23358-87	10	Прокладка				
	68	G 1/2 М3 ГОСТ 23358-87	12	Прокладка				

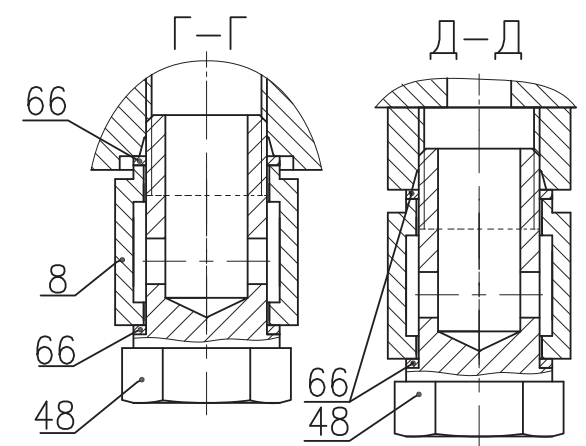
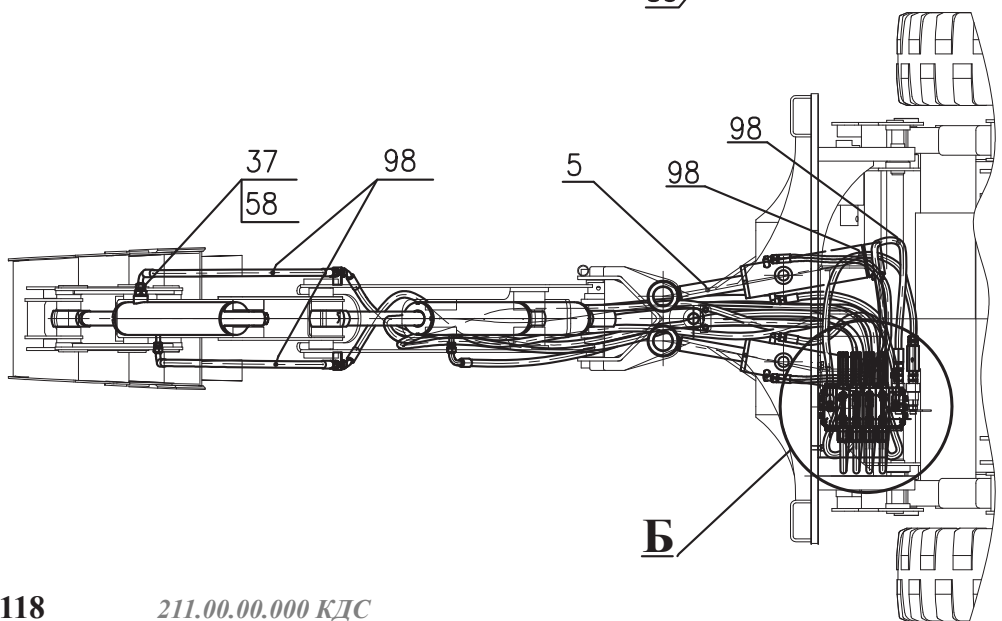
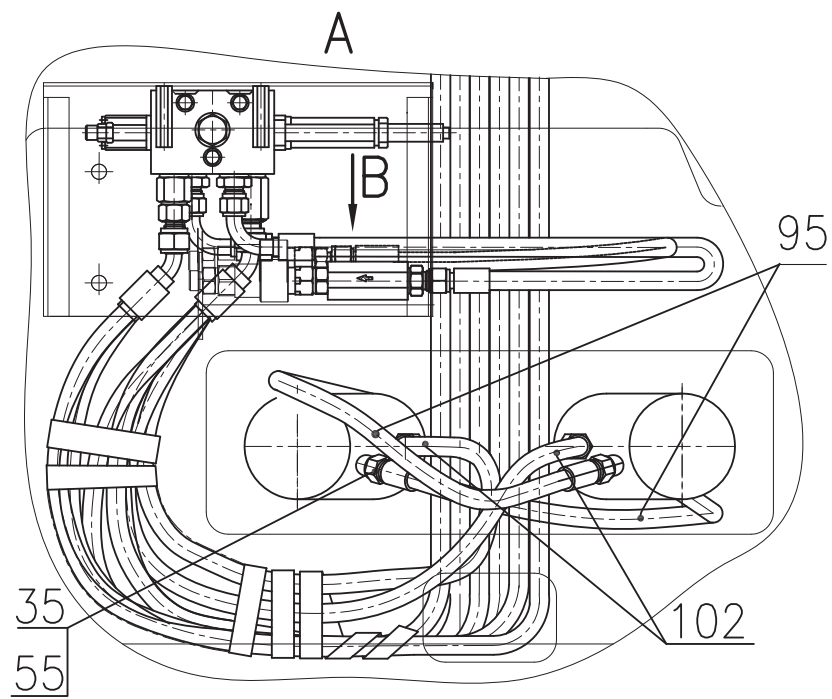
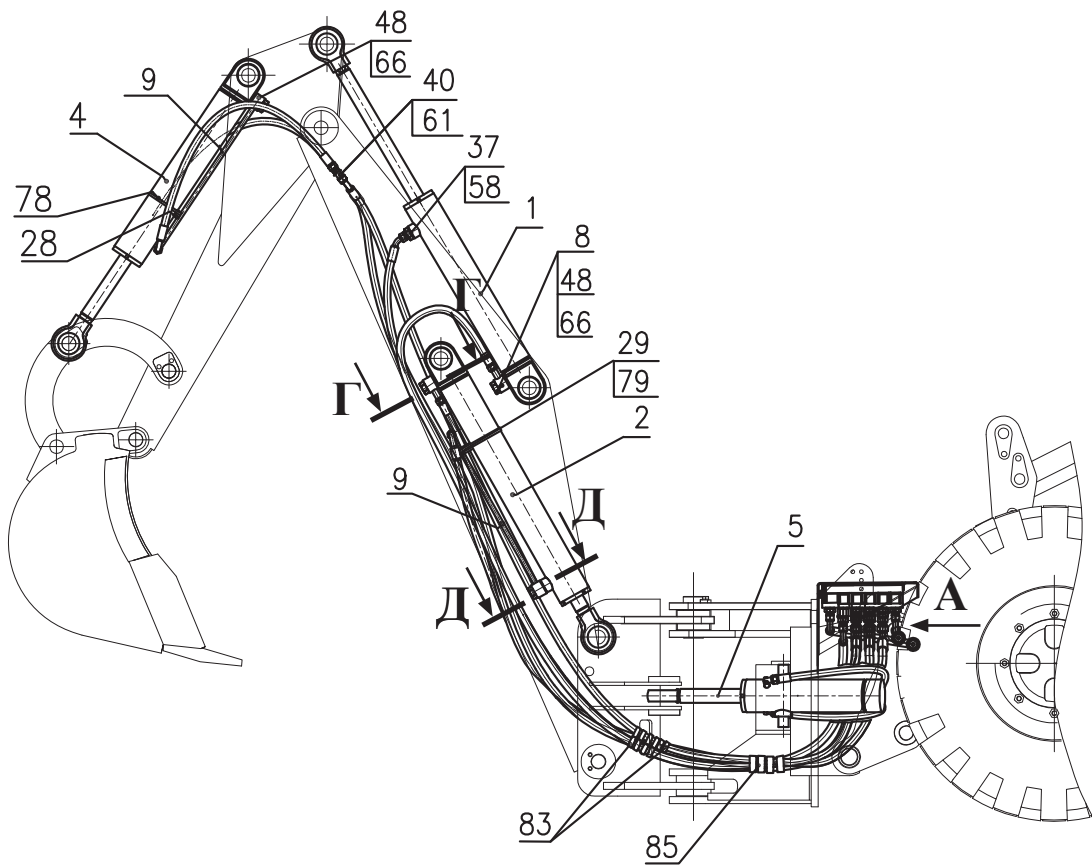

Рис. 58	208В.70.12.000	Гидросистема
Fig. 58		
Fig. 58		
Fig. 58		

		208В.70.12.000	Гидросистема					
Рис. Fig. Fig.	№ поз. Ref. No N° Ref. N° Pos.	Обозначение Designation Référence Signo convencional	Кол-во Qty Qté Cant.	Наименование	Description	Désignation	Descripción	Примечание Remark Note Observaciones
57 58	72	HC-D3M/4 IR009(200)-AG04W015A-H118-F001B-RSG04-01PA(230)-01PB(230)W001B-H118-F001B-RPG04-02PA-01PB(230)W001B-H118-F001B-RPG04-02PA-01PB(230)W001B-H118-F001B-RPG04-03PA(160)-03PB(160)TJ-AG04(код 55302)	1	Гидрораспределитель				
	75	8КО-10/3 Т3	1	Гидроклапан обратный				
	78	TORRO 100-120/12-C7W2	1	Зажим				
	79	TORRO 120-140/9-C7W1	1	Зажим				
	80	SPAV.13003	1	Колпак защитный				
	83	SSK30 (L=800)	2	Лента спиральная защитная				
	85	SSK50 (L=1500)	1	Лента спиральная защитная				
	86	SSK50 (L=500)	2	Лента спиральная защитная				
	89	PAV1.1313.002	1	Муфта				
	91	SPAV.13002	1	Пробка защитная				
	95	2SN-10-33-650-DKL-DKL TY BY 101379279.001-2008	2	РВД				
	98	2SN-10-33-800-DKL-DKL90 TY BY 101379279.001-2008	4	РВД				
	102	2SN-10-33-950-DKL-DKL45 TY BY 101379279.001-2008	2	РВД				
	104	2SN-10-33-2450-DKL90-DKL45-90 TY BY 101379279.001-2008	1	РВД				
	106	2SN-10-33-2550-DKL-DKL45 TY BY 101379279.001-2008	1	РВД				
	108	2SN-10-33-3000-DKL45-DKL45-180 TY BY 101379279.001-2008	1	РВД				
	109	2SN-10-33-3100-DKL-DKL45 TY BY 101379279.001-2008	1	РВД				
	111	2SN-10-33-3300-DKL45-DKL45-90 TY BY 101379279.001-2008	1	РВД				
	112	2SN-10-33-3300-DKL45-DKL45-270 TY BY 101379279.001-2008	1	РВД				
	114	PAV1.1313.003	1	Штекер				

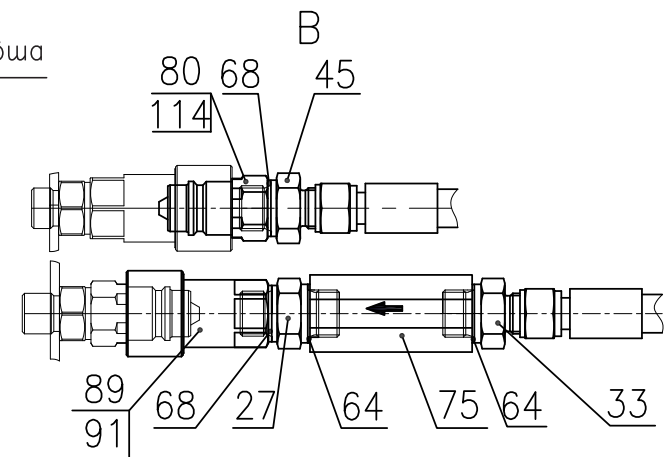
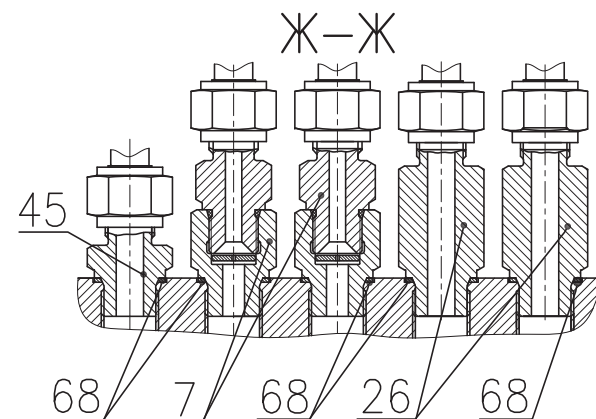
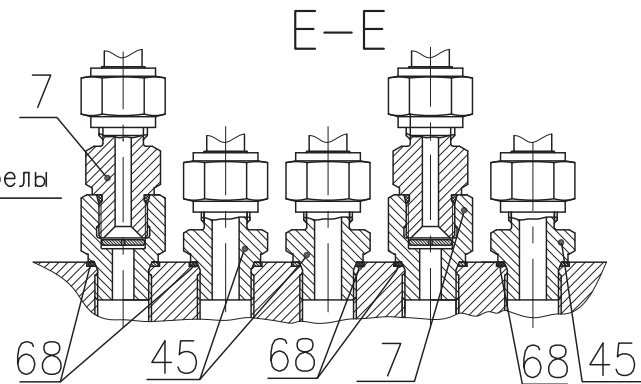
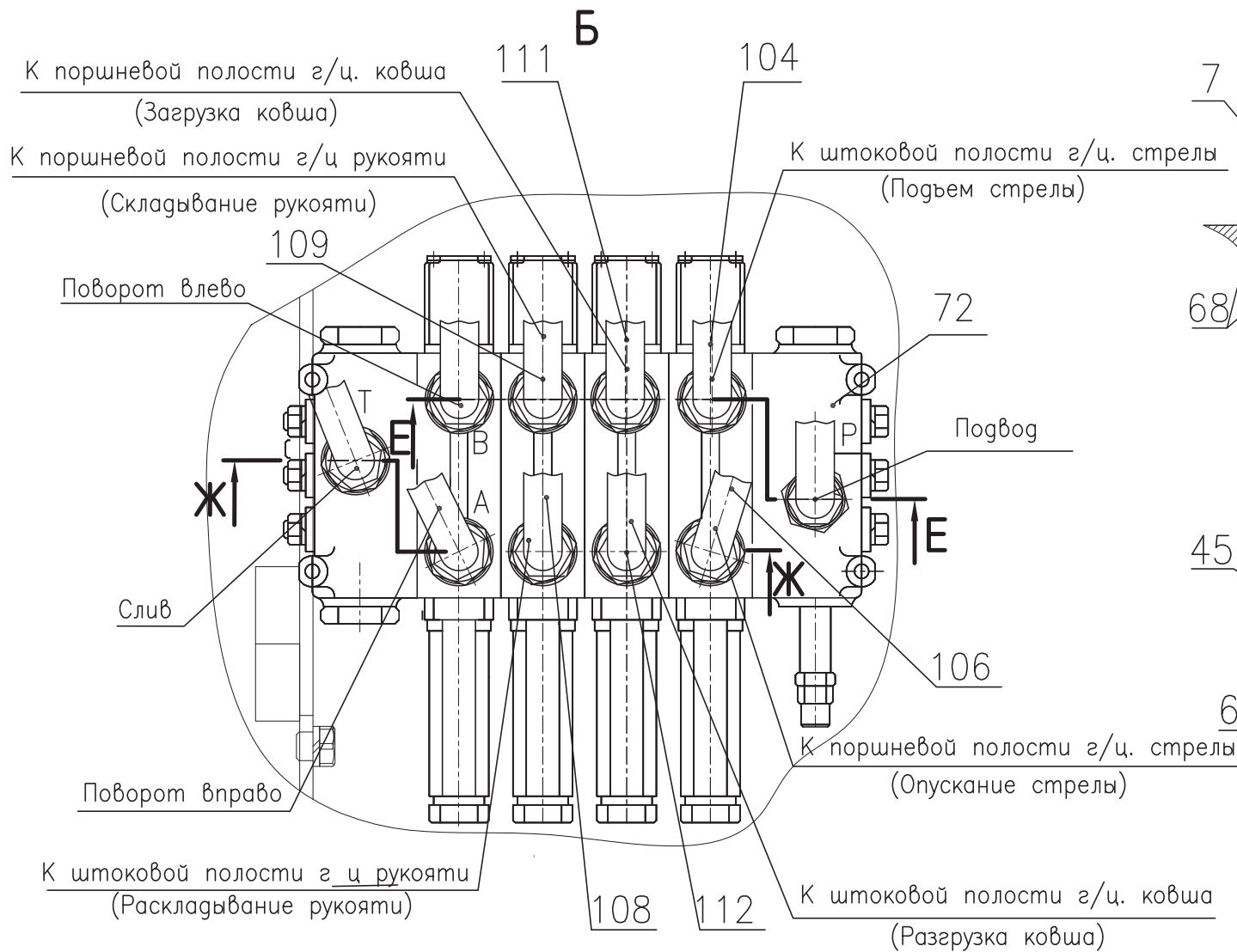

Рис. 59		Гидроцилиндр
Fig. 59	208B.70.12.100	
Fig. 59	208B.70.12.100-01	
Fig. 59		

8.3.2.1 Гидроцилиндр 208В.70.12.100, 208В.70.12.100-01
8.3.2.1 Hydraulic cylinder 208В.70.12.100, 208В.70.12.100-01
8.3.2.1 Cylindre hydraulique 208В.70.12.100, 208В.70.12.100-01
8.3.2.1 Cilindro hidráulico 208В.70.12.100, 208В.70.12.100-01

Таблица 38 / Table 38 / Tableau 38 / Tabla 38

		208В.70.12.100			Гидроцилиндр	Hydraulic cylinder	Cylindre hydraulique	Cilindro hidráulico
Рис. Fig. Fig. Fig.	№ поз. Ref. No N° Ref. N° Pos.	Обозначение Designation Référence Signo convencional	Кол-во Qty Qté Cant.	-01	Наименование	Description	Désignation	Descripción
59	1	208В.70.12.101	1	1	Поршень			
	2	208В.70.12.102	1	1	Гайка стопорная			
	6	ТО-18А.08.03.002-01	1	1	Проушина			
	8	ТО-49.12.00.708	1	1	Кольцо защитное			
	12	Ц080040.00.001	1	1	Стакан			
	13	Ц080040.00.003	2	2	Кольцо защитное			
	16	В.М10-6gx30.14Н.0115 ГОСТ 1481-84	1	1	Винт			
	18	М10-6Н.8.35.0115 ГОСТ 5915-70	1	1	Гайка			
	19	040-045-30-2-2 ГОСТ 9833-73/ГОСТ 18829-73	1	1	Кольцо			
	20	072-080-46-2-2 ГОСТ 9833-73/ГОСТ 18829-73	1	1	Кольцо			
	21	080-085-30-2-3 ГОСТ 9833-73/ГОСТ 18829-73	1	1	Кольцо			
	23	В62 ГОСТ 13943-86	4	4	Кольцо			
	25	86187 АSOB 040-048-4-7	1	1	Грязесъемник			
	27	24130950 KB 80-75-9,6	2	2	Кольцо опорно-направляющее поршневое			
	28	24131024 SB 040-045-9,6	2	2	Кольцо опорно-направляющее штоковое			
	30	18760 NI300 40-50-10	1	1	Манжета			
	31	24213784 OMK-MR 80-59-7,7	1	1	Уплотнение поршневое			
	32	24223147 OMS-MR 40-50,7-4.0	1	1	Уплотнение штоковое			
	34	ШСП40К ТУ РБ 05808863.001-99	2	2	Подшипник			
	38	208В.70.12.120	1	-	Цилиндр			
		208В.70.12.120-01	-	1	Цилиндр			
	39	208В.70.12.103	1	-	Шток			
		208В.70.12.103-01	-	1	Шток			

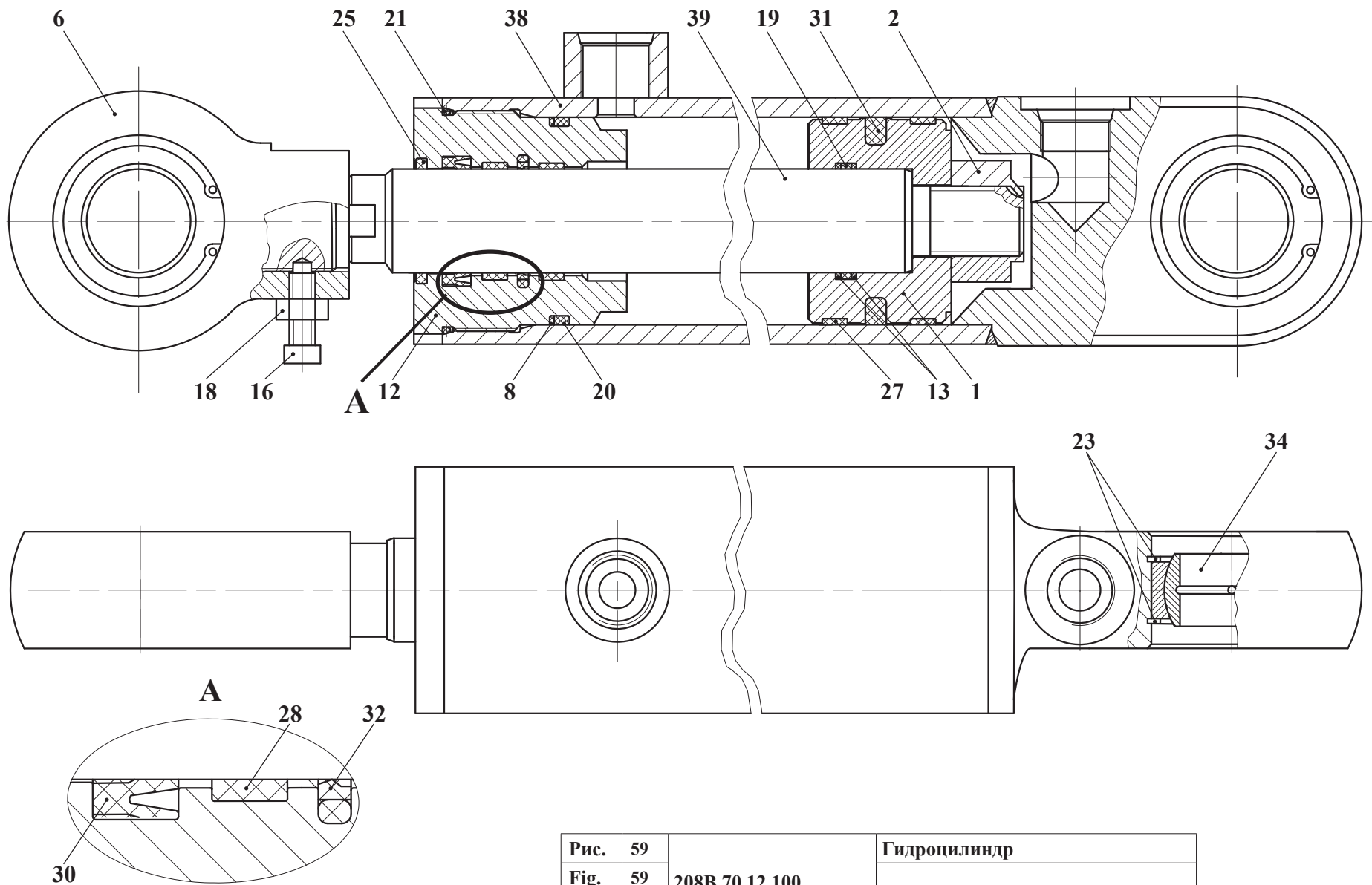

Рис. 60		Гидроцилиндр
Fig. 60	208B.70.12.200	
Fig. 60		
Fig. 60		

8.3.2.2 Гидроцилиндр 208В.70.12.200
 8.3.2.2 Hydraulic cylinder 208В.70.12.200
 8.3.2.2 Cylindre hydraulique 208В.70.12.200
 8.3.2.2 Cilindro hidráulico 208В.70.12.200

Таблица 39 / Table 39 / Tableau 39 / Tabla 39

		208В.70.12.200		Гидроцилиндр	Hydraulic cylinder	Cylindre hydraulique	Cilindro hidráulico	
Рис. Fig. Рис. Fig. Рис. Fig.	№ поз. Ref. No N° Ref. N° Pos.	Обозначение Designation Référence Signo convencional	Кол-во Qty Qté Cant.	Наименование	Description	Désignation	Descripción	Примечание Remark Note Observaciones
60	1	208В.70.12.220	1	Цилиндр				
	4	208В.70.12.101	1	Поршень				
	5	208В.70.12.102	1	Гайка стопорная				
	6	208В.70.12.103	1	Шток				
	9	ТО-18А.08.03.002-01	1	Проушина				
	11	ТО-49.12.00.708	1	Кольцо защитное				
	14	Ц080040.00.001	1	Стакан				
	15	Ц080040.00.003	2	Кольцо защитное				
	16	В.М10-6gx30.14Н.0115 ГОСТ 1481-84	1	Винт				
	18	М10-6Н.8.35.0115 ГОСТ 5915-70	1	Гайка				
	19	040-045-30-2-2 ГОСТ 9833-73/ГОСТ 18829-73	1	Кольцо				
	20	072-080-46-2-2 ГОСТ 9833-73/ГОСТ 18829-73	1	Кольцо				
	21	080-085-30-2-3 ГОСТ 9833-73/ГОСТ 18829-73	1	Кольцо				
	23	В62 ГОСТ 13943-86	4	Кольцо				
	25	86187 АSOB 040-048-4-7	1	Грязесъемник				
	27	24130950 KB 80-75-9,6	2	Кольцо опорно-направляющее поршневое				
	28	24131024 SB 040-045-9,6	2	Кольцо опорно-направляющее штоковое				
	30	18760 NI300 40-50-10	1	Манжета				
	31	24213784 OMK-MR 80-59-7,7	1	Уплотнение поршневое				
	32	24223147 OMS-MR 40-50,7-4.0	1	Уплотнение штоковое				
	34	ШСП140К ТУ РБ 05808863.001-99	2	Подшипник				

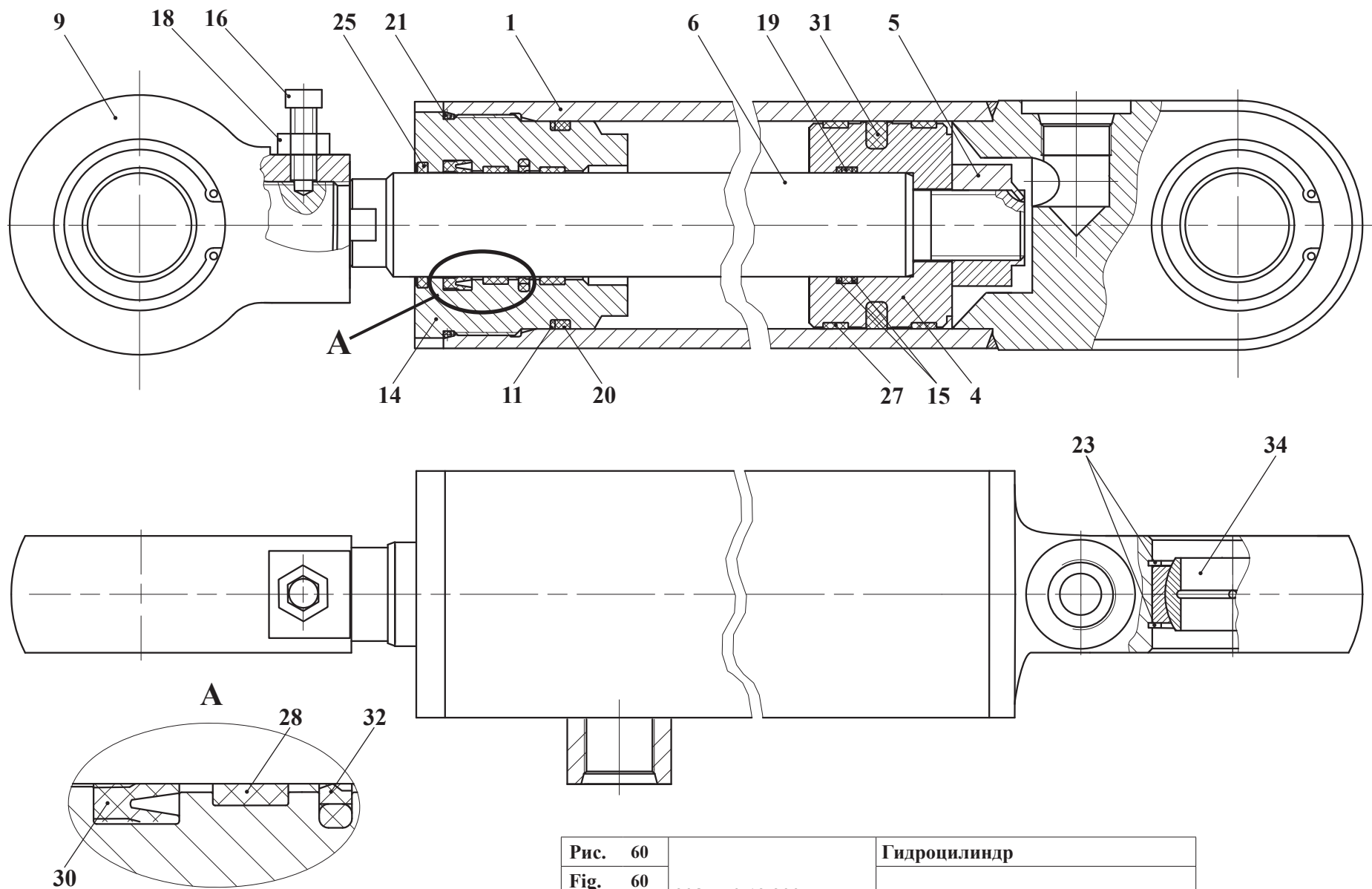

Рис. 61		Гидроцилиндр
Fig. 61	208B.70.12.300	
Fig. 61		
Fig. 61		

8.3.2.3 Гидроцилиндр 208В.70.12.300
 8.3.2.3 Hydraulic cylinder 208В.70.12.300
 8.3.2.3 Cylindre hydraulique 208В.70.12.300
 8.3.2.3 Cilindro hidráulico 208В.70.12.300

Таблица 40 / Table 40 / Tableau 40 / Tabla 40

		208В.70.12.300		Гидроцилиндр	Hydraulic cylinder	Cylindre hydraulique	Cilindro hidráulico	
Рис. Fig. Fig.	№ поз. Ref. No N° Ref. N° Pos.	Обозначение Designation Référence Signo convencional	Кол-во Qty Qté Cant.	Наименование	Description	Désignation	Descripción	Примечание Remark Note Observaciones
61	1	208В.70.12.320	1	Цилиндр				
	2	208В.70.12.350	1	Шток				
	5	208В.70.12.101	1	Поршень				
	6	208В.70.12.102	1	Гайка стопорная				
	10	ТО-49.12.00.708	1	Кольцо защитное				
	14	Ц080040.00.001	1	Стакан				
	15	Ц080040.00.003	2	Кольцо защитное				
	19	040-045-30-2-2 ГОСТ 9833-73/ГОСТ 18829-73	1	Кольцо				
	20	072-080-46-2-2 ГОСТ 9833-73/ГОСТ 18829-73	1	Кольцо				
	21	080-085-30-2-3 ГОСТ 9833-73/ГОСТ 18829-73	1	Кольцо				
	23	В55 ГОСТ 13943-86	2	Кольцо				
	25	86187 АSOB 040-048-4-7	1	Грязесъемник				
	27	24130950 KB 80-75-9,6	2	Кольцо опорно-направляющее поршневое				
	28	24131024 SB 040-045-9,6	2	Кольцо опорно-направляющее штоковое				
	30	18760 NI300 40-50-10	1	Манжета				
	31	24213784 OMK-MR 80-59-7,7	1	Уплотнение поршневое				
	32	24223147 OMS-MR 40-50,7-4.0	1	Уплотнение штоковое				
	34	1 ШСП 35 ТУ 37.553.130-90	1	Подшипник				

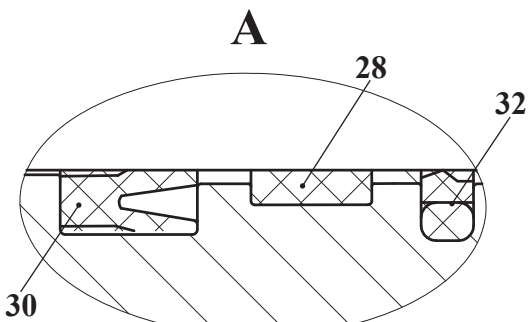
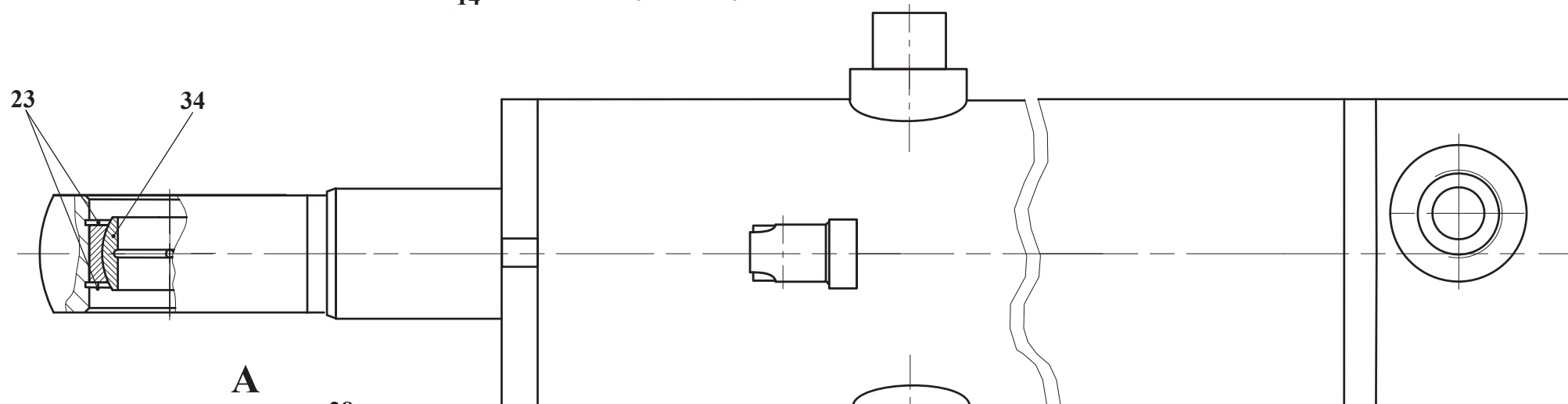
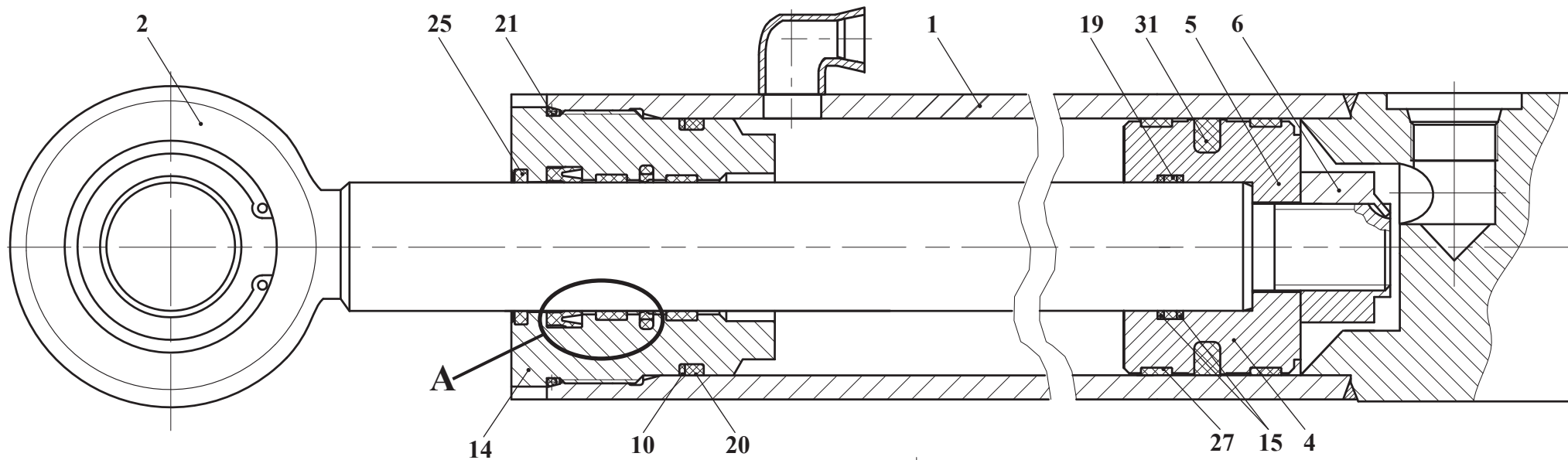

Рис. 62	211.50.00.000	Установка кабины
Fig. 62		Installation of the cab
Fig. 62		Instalación de la cabina
Fig. 62		Instalación de la cabina

- 9 Установка и устройство кабины
- 9 Installation and the cab device
- 9 L'installation de la cabine
- 9 La instalación y el mecanismo de la cabina

9.1 Установка кабины 211.50.00.000

9.1 Installation of the cab 211.50.00.000

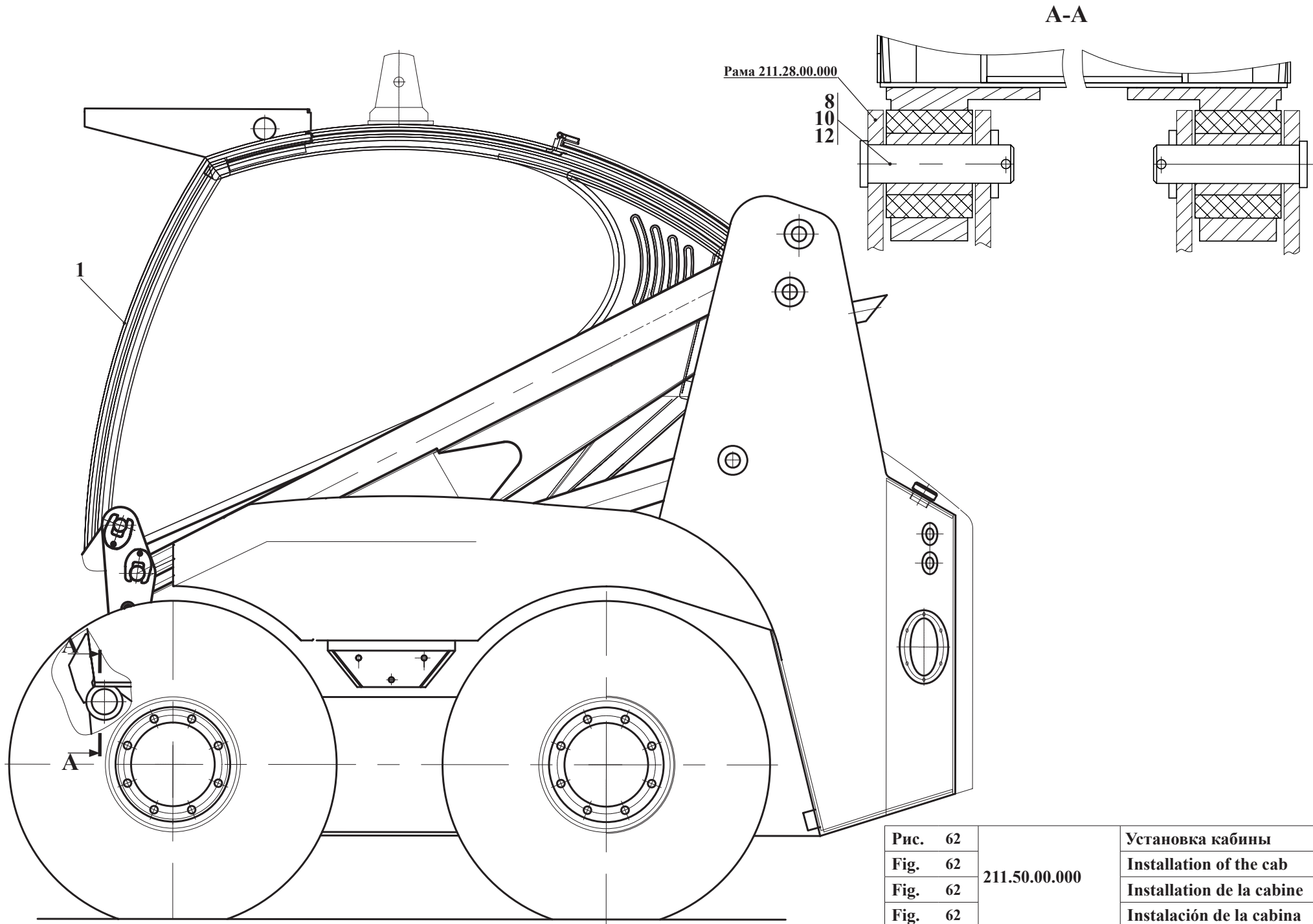
9.1 L'installation de la cabine 211.50.00.000

9.1 La instalación de la cabina 211.50.00.000

Таблица 41 / Table 41 / Tableau 41 / Tabla 41

		211.50.00.000		Установка кабины	Installation of the cab	L'installation de la cabine	La instalación de la cabina	
Рис. Fig. Fig. Fig.	№ поз. Ref. No N° Ref. N° Pos.	Обозначение Designation Référence Signo convencional	Кол-во Qty Qté Cant.	Наименование	Description	Désignation	Descripción	Примечание Remark Note Observaciones
62	1	211.50.10.000	1	Кабина (см. рис. 41-47)	Cab (see fig. 41-47)	Cabine (voir fig. 41-47)	Cabina (véase fig. 41-47)	
	8	6-25d11x95.45.Ц15хр ГОСТ 9650-80	2	Ось	Axle	Axe	Eje	
	10	С.24.02.См.3.0115 ГОСТ 11371-78	2	Шайба	Washer	Rondelle	Arandela	
	12	6,3x40.019ГОСТ 397-79	2	Шплинт	Cotter pin	Clavette fendue	Chaveta	



Рис. 63		Кабина
Fig. 63	211.50.10.000	Cab
Fig. 63		Cabine
Fig. 63		Cabina

9.2 Кабина 211.50.10.000
 9.2 Cab 211.50.10.000
 9.2 Cabine 211.50.10.000
 9.2 Cabina 211.50.10.000

Таблица 42 / Table 42 / Tableau 42 / Tabla 42

		211.50.10.000		Кабина	Cab	Cabine	Cabina	
Рис. Fig. Fig. Fig.	№ поз. Ref. No N° Ref. N° Pos.	Обозначение Designation Référence Signo convencional	Кол-во Qty Qté Cant.	Наименование	Description	Désignation	Descripción	Примечание Remark Note Observaciones
63 64 65 66 67 68 69	1	211.50.10.150	2	Фиксатор (Входят поз. 2-4)	Fixer (Comprises pos.2-4)	Fixateur (Comprend pos. 2-4)	Fijador (Entran las pos. 2-4)	
	2	2241.21.00.004	1	Кольцо	Ring	Bague	Anillo	
	3	5x40.019 ГОСТ 397-79	1	Шплинт	Cotter pin	Clavette fendue	Chaveta	
	4	80-6708960	1	Фиксатор МТЗ	Fixer	Fixateur	Fijador	
	5	211.50.10.160	1	Кронштейн	Bracket	Support	Soporte	
	6	211.50.10.170	1	Кронштейн	Bracket	Support	Soporte	
	7	211.50.10.200	1	Люк	Hatch	Trappe	Escotilla	
	8	211.50.10.300	1	Решётка	Grill	Grille	Rejilla	
	9	211.50.10.300-01	1	Решётка	Grill	Grille	Rejilla	
	10	211.50.10.400	1	Козырёк солнцезащитный	Sun visor	Pare-soleil	Marquesina de sol	
	11	211.50.10.500	1	Кронштейн	Bracket	Support	Soporte	
	12	211.50.10.600	6	Штырь				
	13	211.50.10.700	1	Педаль в сборе (Входят поз. 14-19)	Pedal (Comprises pos. 14-19)	Pédale (Comprend pos. 14-19)	Pedal (Entran las pos. 14-19)	
	14	208-11.08.130	1	Ось	Axle	Axe	Eje	
	15	211.50.10.710	1	Педаль	Pedal	Pédale	Pedal	
	16	208-11.08.101	1	Кронштейн	Bracket	Support	Soporte	
	17	M6-6gx16.88.35.0115 ГОСТ 7798-70	1	Болт	Bolt	Boulon	Bulón	
	18	M6-6H.8.35.0115 ГОСТ 5915-70	1	Гайка	Nut	Écrou	Tuerca	
	19	6 65Г 0115 ГОСТ 6402-70	1	Шайба	Washer	Rondelle	Arandela	
	32■	208A-11.08.200■	1	Трос■	Cable■	Câble■	Cable■	

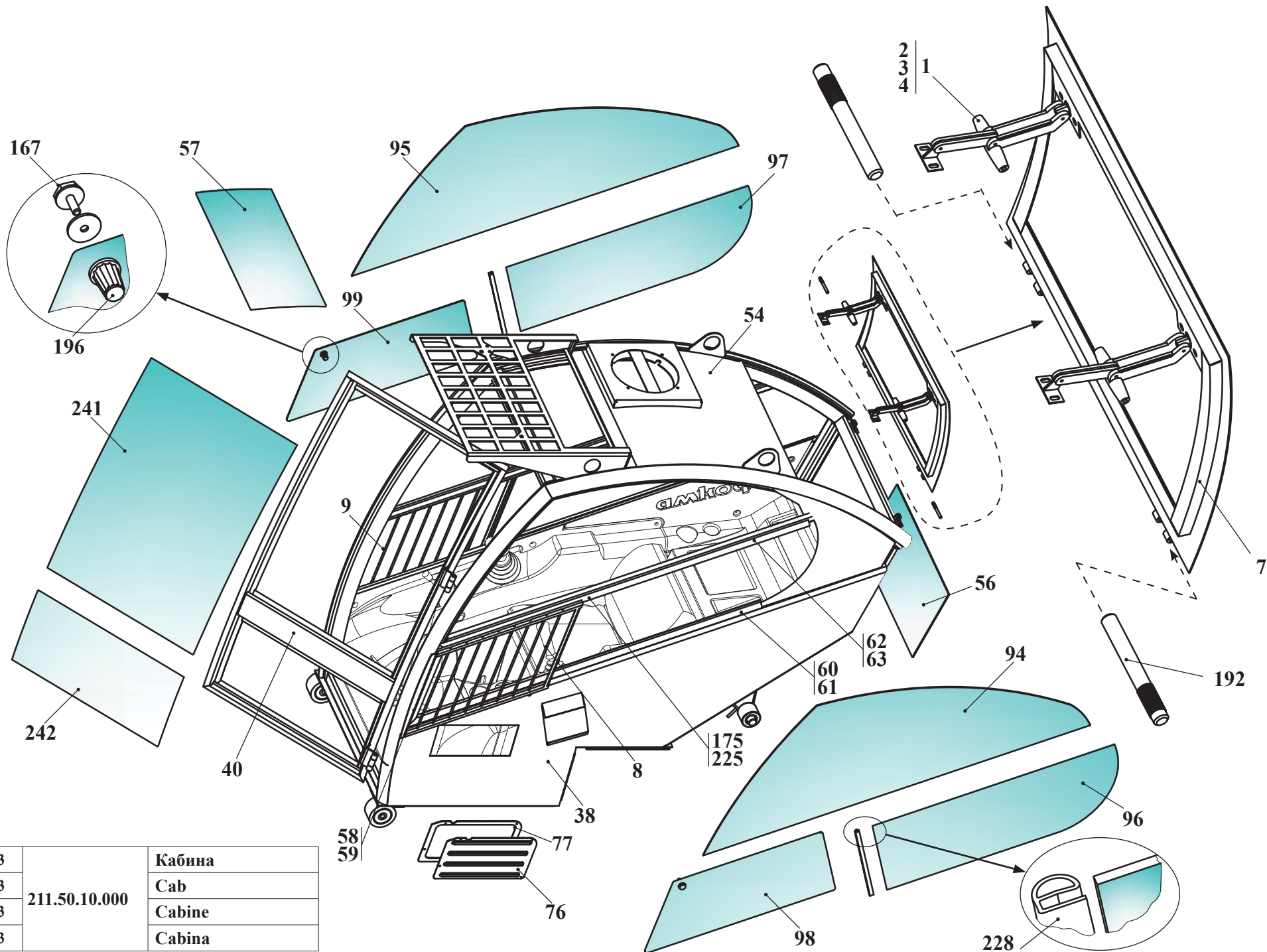

Рис. 64	211.50.10.000	Кабина
Fig. 64		Cab
Fig. 64		Cabine
Fig. 64		Cabina

		211.50.10.000		Кабина	Cab	Cabine	Cabina	
Рис. Fig. Fig. Fig.	№ поз. Ref. No N° Ref. N° Pos.	Обозначение Designation Référence Signo convencional	Кол-во Qty Qté Cant.	Наименование	Description	Désignation	Descripción	Примечание Remark Note Observaciones
63 64 65 66 67 68 69	34	211.45.20.000	1	Гидросистема (см. рис. 71)	Hydrosystem (see fig. 71)	Hydrosystème (voir fig. 71)	Hidrosistema (véase fig. 71)	
	36	211.50.18.000	1	Электросистема кабины	Cabin electrosystem	Électrosystème de la cabine	Electrosistema de la cabina	
	38	211.50.20.000-Б	1	Корпус кабины	Cab body	Boîtier de la cabine	Cuerpo de la cabina	
	40	211.50.33.000	1	Дверь (см. рис. 70)	Door (see fig. 70)	Porte (voir fig. 70)	Puerta (véase fig. 70)	
	44	2661.78.00.720	1	Кронштейн	Bracket	Support	Soporte	
	46■	Д-565.4211.170■	1	Ручка■	Handle■	Manette■	Mango■	
	47	208А-50.10.027	1	Табличка	Plate	Plaque	Tablilla	
	48	208А-50.10.029	2	Втулка	Bush	Moyeu	Casquillo	
	51	211.50.10.001-Б	1	Накладка	Cover plate	Applique	Brida	
	52	211.50.10.001-01-Б	1	Накладка	Cover plate	Applique	Brida	
	54	211.50.10.002	1	Крыша	Roof	Toit	Techo	
	56	211.50.10.004	1	Стекло заднее	Rear glass	Vitre arrière	Cristal trasero	
	57	211.50.10.005	1	Стекло верхнее	Top glass	Verre supérieur	Cristal superior	
	58	211.50.10.006	1	Стойка	Console	Montant	Soporte	
	59	211.50.10.006-01	1	Стойка	Console	Montant	Soporte	
	60	211.50.10.007	1	Направляющая	Guide	Guide	Que dirige	
	61	211.50.10.007-01	1	Направляющая	Guide	Guide	Que dirige	
	62	211.50.10.008	1	Направляющая	Guide	Guide	Que dirige	
	63	211.50.10.008-01	1	Направляющая	Guide	Guide	Que dirige	
	64	211.50.10.009	9	Шайба	Washer	Rondelle	Arandela	
	65	211.50.10.011-Д	1	Панель	Panel	Panneau	Panel	

A

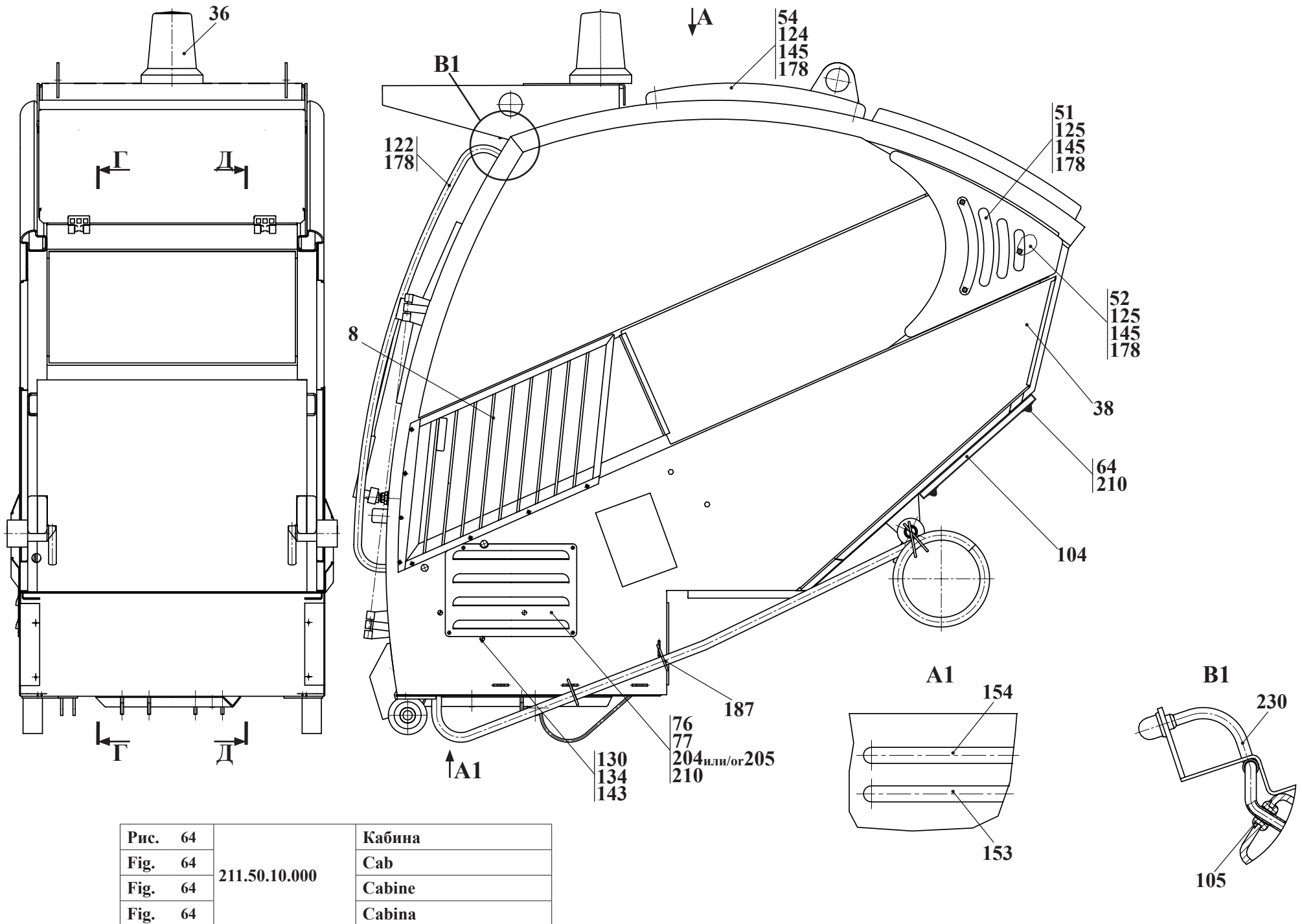

Рис. 65	211.50.10.000	Кабина
Fig. 65		Cab
Fig. 65		Cabine
Fig. 65		Cabina

		211.50.10.000		Кабина	Cab	Cabine	Cabina	
Рис. Fig. Fig.	№ поз. Ref. No N° Ref. N° Pos.	Обозначение Designation Référence Signo convencional	Кол-во Qty Qté Cant.	Наименование	Description	Désignation	Descripción	Примечание Remark Note Observaciones
63 64 65 66 67 68 69	66	211.50.10.012-Д	1	Панель	Panel	Panneau	Panel	
	68	211.50.10.013	1	Панель	Panel	Panneau	Panel	
	69	211.50.10.014	1	Лоток	Tray	Éventaire	Tenderete	
	70	211.50.10.015-Д	1	Панель	Panel	Panneau	Panel	
	71	211.50.10.016	1	Панель	Panel	Panneau	Panel	
	72	211.50.10.017-В	1	Пульт правый	Right console	Droit pupitre	Derecho panel	
	73	211.50.10.018-В	1	Пульт левый	Left console	Gauche pupitre	Izquierdo panel	
	74	211.50.10.019-Б	1	Крышка	Cover	Couvercle	Tapa	
	76	211.50.10.022	1	Решётка	Grill	Grille	Rejilla	
	77	211.50.10.023	1	Прокладка	Shim	Couche	Junta	
	78	211.50.10.024	1	Пластина	Plate	Plaque	Brida	
	79	211.50.10.025	1	Прокладка	Shim	Couche	Junta	
	80	211.50.10.026	1	Накладка	Cover plate	Applique	Brida	
	81	211.50.10.027	2	Пластина	Plate	Plaque	Brida	
	82	211.50.10.028	1	Дорожка	Path	Sentier	Senda	
	83	211.50.10.029	1	Прокладка	Shim	Couche	Junta	
	84	211.50.10.031 (0,81 м²)	1	Пластина	Plate	Plaque	Brida	
	85	211.50.10.032	1	Кожух	Housing	Capot	Capota	
	86	211.50.10.033-Б	2	Шток	Rod	Tige	Varilla	
	87	211.50.10.034	2	Рукоятка	Handle	Manche	Mango	
	88	211.50.10.035 (ШОМ-6 ТУ 2245-001-29115103-95)	2	Обивка	Upholstery	Tissu d'ameublement	Revestimiento	

Г-Г

Рис. 66		Кабина
Fig. 66	211.50.10.000	Cab
Fig. 66		Cabine
Fig. 66		Cabina

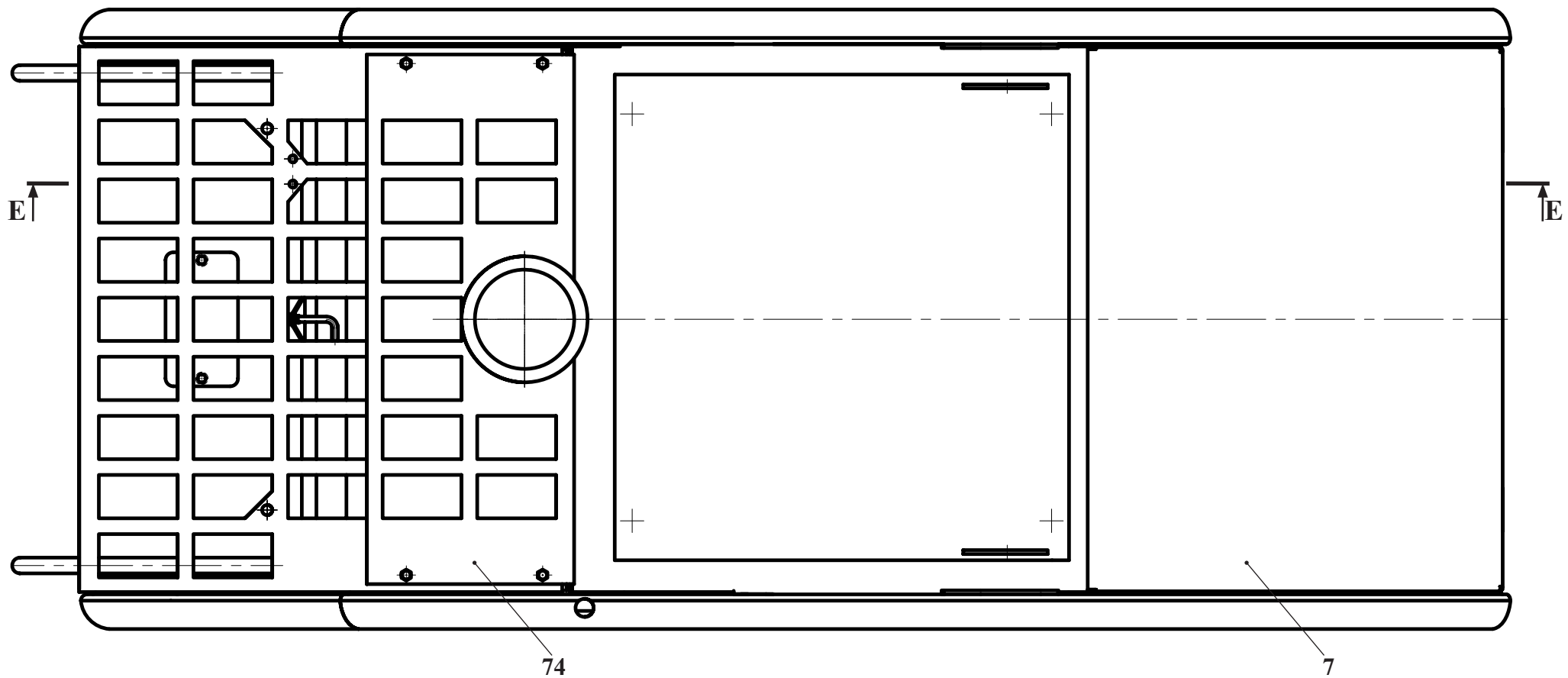
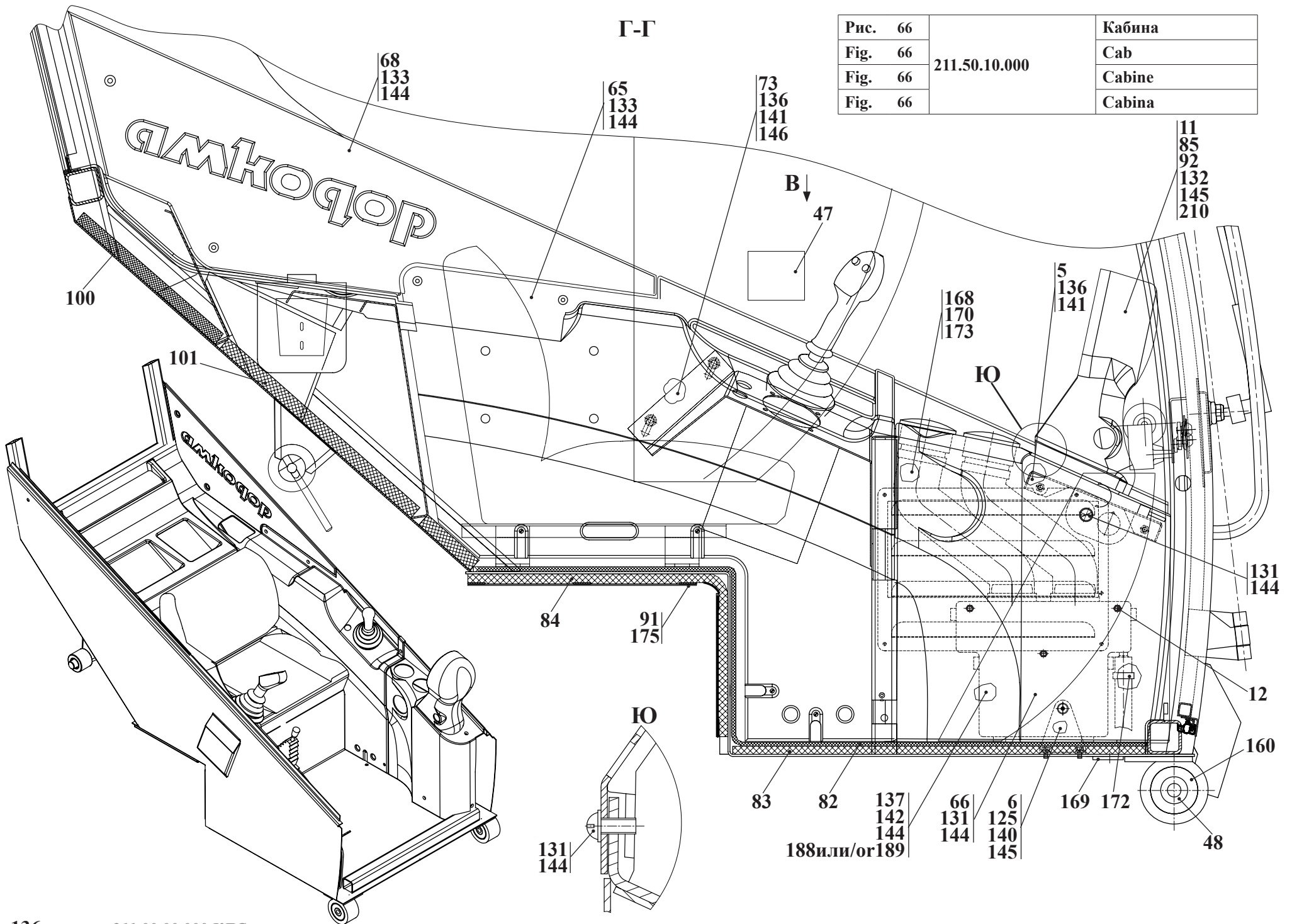

		211.50.10.000		Кабина	Cab	Cabine	Cabina	
Рис. Fig. Fig. Fig.	№ поз. Ref. No N° Ref. N° Pos.	Обозначение Designation Référence Signo convencional	Кол-во Qty Qté Cant.	Наименование	Description	Désignation	Descripción	Примечание Remark Note Observaciones
63 64 65 66 67 68 69	89	211.50.10.036 (ШОМ-20 ТУ 2245-001-29115103-95)	1	Обивка	Upholstery	Tissu d'ameublement	Revestimiento	
	90	211.50.10.037 (ШОМ-20 ТУ 2245-001-29115103-95)	1	Обивка	Upholstery	Tissu d'ameublement	Revestimiento	
	91	211.50.10.038	5	Полоса	Stripe	Bande	Banda	
	92	211.50.10.039	1	Кронштейн	Bracket	Support	Soporte	
	94	211.50.10.041	1	Стекло боковое	Lateral glass	Latéral verre	Cristal lateral	
	95	211.50.10.041-01	1	Стекло боковое	Lateral glass	Latéral verre	Cristal lateral	
	96	211.50.10.042	1	Стекло боковое	Lateral glass	Latéral verre	Cristal lateral	
	97	211.50.10.042-01	1	Стекло боковое	Lateral glass	Latéral verre	Cristal lateral	
	98	211.50.10.043	1	Стекло форточки	Window leaf glass	Verre du vasistas	Cristal del ventanillo	
	99	211.50.10.043-01	1	Стекло форточки	Window leaf glass	Verre du vasistas	Cristal del ventanillo	
	100	211.50.10.044 (ШОМ-20 ТУ 2245-001-29115103-95)	1	Обивка	Upholstery	Tissu d'ameublement	Revestimiento	
	101	211.50.10.045 (ШОМ-20 ТУ 2245-001-29115103-95)	1	Обивка	Upholstery	Tissu d'ameublement	Revestimiento	
	102	211.50.10.046	2	Пружина	Spring	Ressort	Resorte	
	103	211.50.10.047-Б	1	Крышка	Cover	Couvercle	Tapa	
	104	211.50.10.048	1	Обивка	Upholstery	Tissu d'ameublement	Revestimiento	
	105	У22-2.3750.002	3	Втулка	Bush	Moyeu	Casquillo	
	106	211.50.10.049	1	Порог				
	117	332С.36.09.001	1	Табличка	Plate	Plaque	Tablilla	
	118	332С.36.09.003	1	Табличка	Plate	Plaque	Tablilla	
	119	6712.12.02.807	1	Табличка	Plate	Plaque	Tablilla	
	120	У10.78.10.002	1	Табличка	Plate	Plaque	Tablilla	



Рис.	67	211.50.10.000	Кабина
Fig.	67		Cab
Fig.	67		Cabine
Fig.	67		Cabina

		211.50.10.000		Кабина	Cab	Cabine	Cabina	
Рис. Fig. Рис. Fig. Рис. Fig.	№ поз. Ref. No N° Ref. N° Pos.	Обозначение Designation Référence Signo convencional	Кол-во Qty Qté Cant.	Наименование	Description	Désignation	Descripción	Примечание Remark Note Observaciones
63 64 65 66 67 68 69	121	У7810.7.00.00.022	1	Табличка	Plate	Plaque	Tablilla	
	122	У7810.7.02.00.401	2	Ось	Axle	Axe	Eje	
	123	УКТ-01.00.007	1	Табличка	Plate	Plaque	Tablilla	
	124	M8-6gx16.88.35.0115 ГОСТ 7796-70	10	Болт	Bolt	Boulon	Bulón	
	125	M6-6gx20.88.35.0115 ГОСТ 7798-70	18	Болт	Bolt	Boulon	Bulón	
	126*	M5-6gx10.14H.0115 ГОСТ 1476-93*	7	Винт*	Screw*	Vis*	Tornillo*	
	127	B.M8-6gx16.46.0115 ГОСТ 17473-80	2	Винт	Screw	Vis	Tornillo	
	128*	B.M5-6gx10.46.0115 ГОСТ 17473-80*	7	Винт*	Screw*	Vis*	Tornillo*	
	129	B.M4-6gx12.46.0115 ГОСТ 17473-80	16	Винт	Screw	Vis	Tornillo	
	130	B.M4-6gx35.46.0115 ГОСТ 17473-80	3	Винт	Screw	Vis	Tornillo	
	131	B.M5-6gx12.46.0115 ГОСТ 17473-80	1	Винт	Screw	Vis	Tornillo	
	132	B.M6-6gx12.46.0115 ГОСТ 17473-80	2	Винт	Screw	Vis	Tornillo	
	133	B.M5-6gx16.46.0115 ГОСТ 17475-80	20	Винт	Screw	Vis	Tornillo	
	134	M4-6H.8.35.0115 ГОСТ 5915-70	5	Гайка	Nut	Écrou	Tuerca	
	135	M6-6H.5.8.0115 ГОСТ 5915-70	4	Гайка	Nut	Écrou	Tuerca	
	136	M8-6H.05.35.0115 ГОСТ 5916-70	8	Гайка	Nut	Écrou	Tuerca	
	137	M5-6H.05.35.0115 ГОСТ 5916-70	3	Гайка	Nut	Écrou	Tuerca	
	139	4 65Г 0115 ГОСТ 6402-70	16	Шайба	Washer	Rondelle	Arandela	
	140	6 65Г 0115 ГОСТ 6402-70	16	Шайба	Washer	Rondelle	Arandela	
	141	8 65Г 0115 ГОСТ 6402-70	12	Шайба	Washer	Rondelle	Arandela	
	142	5 65Г 0115 ГОСТ 6402-70	3	Шайба	Washer	Rondelle	Arandela	

В

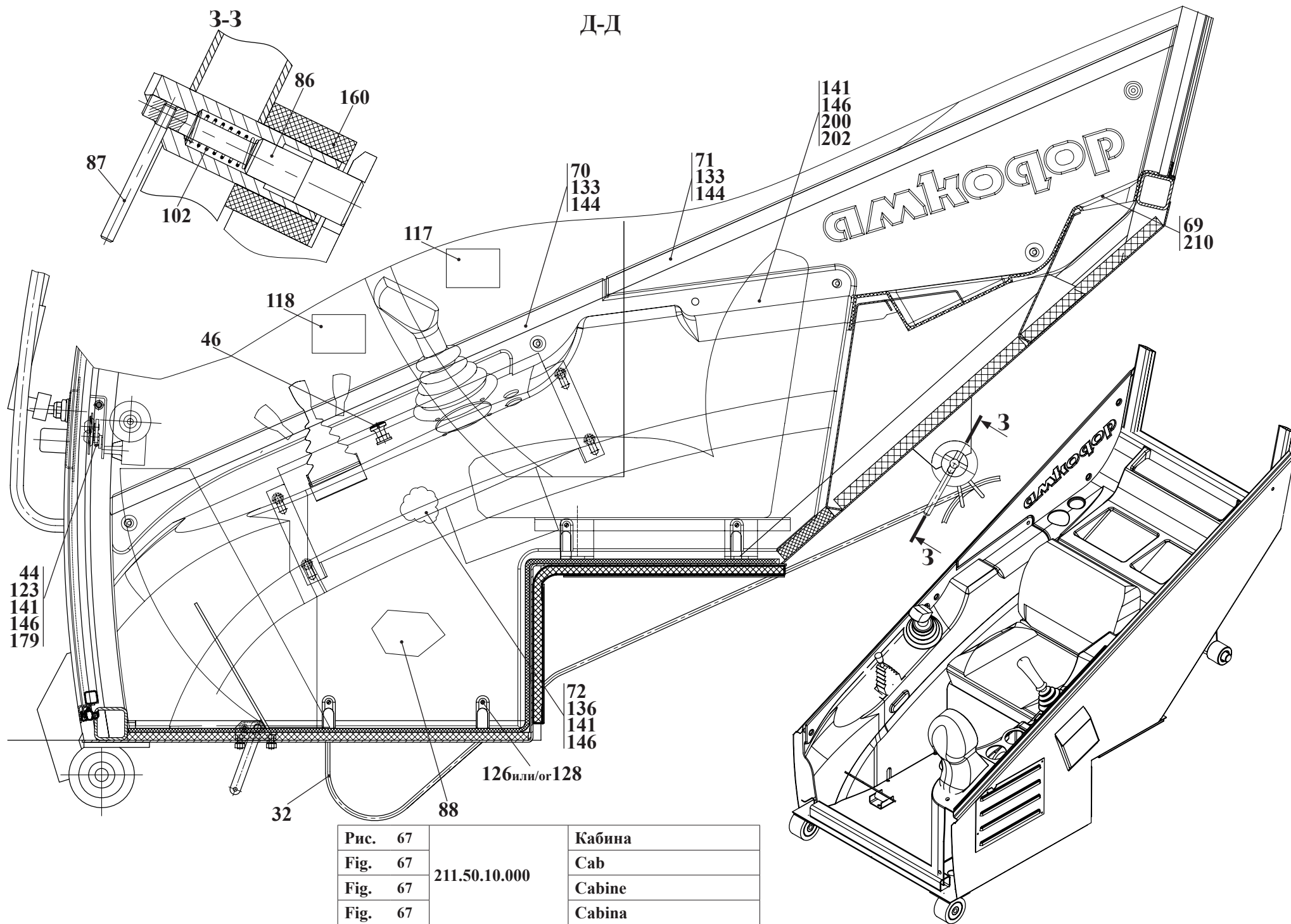

Рис. 68	211.50.10.000	Кабина
Fig. 68		Cab
Fig. 68		Cabine
Fig. 68		Cabina

		211.50.10.000		Кабина	Cab	Cabine	Cabina	
Рис. Fig. Рис. Fig. Рис. Fig.	№ поз. Ref. No № Ref. № Pos.	Обозначение Designation Référence Signo convencional	Кол-во Qty Qté Cant.	Наименование	Description	Désignation	Descripción	Примечание Remark Note Observaciones
63 64 65 66 67 68 69	143	C4.02.Cm3.0115 ГОСТ 11371-78	6	Шайба	Washer	Rondelle	Arandela	
	144	C5.02.Cm3.0115 ГОСТ 11371-78	23	Шайба	Washer	Rondelle	Arandela	
	145	C6.02.Cm3.0115 ГОСТ 11371-78	16	Шайба	Washer	Rondelle	Arandela	
	146	C8.02.Cm3.0115 ГОСТ 11371-78	14	Шайба	Washer	Rondelle	Arandela	
	153	16x25-1,6 ГОСТ 10362-76 (L=2500)	1	Рукав	Hose	Manche	Manga	
	154	16x25-1,6 ГОСТ 10362-76 (L=3300)	1	Рукав	Hose	Manche	Manga	
	160	МА3 501-1801 030	4	Амортизатор МА3	Shock-absorber	Amortisseur	Amortizador	
	164	02-0300-ZW	1	Вентилятор крышный GsC Нидерланды	Fan	Ventilateur	Ventilador	
	167	101-12.09.03.000	2	Винт ручки УП «Белкоммунмаш»	Screw	Vis	Tornillo	
	168	10 2114 31 00 00 (Ø60) L=300	2	Воздуховод Eberspacher	Air line	La conduite d'air	El conducto de aire	
	169	50-4607064	2	Втулка МТЗ	Bush	Moyeu	Casquillo	
	170	340.03.280 (Ø60)	2	Дифростер «Webasto»	Defroster	Dégivreur	Descongelador	
	или/ог 170	340.08.160 (Ø60)	2	Диффузор «Webasto»	Diffuzor	Conque	Difusor	
	172	20x32/9-C7W1	2	Зажим TORRO «NORMA»	TORRO clamp	Serrage TORRO	Borne TORRO	
	173	50x71/12-C7W2	4	Зажим TORRO «NORMA»	TORRO clamp	Serrage TORRO	Borne TORRO	
	175	PIAS DIN 7337 (4,0x12,0)	124	Заклёпка отрывная	Rivet	Le rivet	El remache	
	178	A30.04.017	16	Колпачок МТЗ	Protective shroud	Chare protectrice	Corro de proteccion	
	179	A30.04.017-01	8	Колпачок МТЗ	Protective shroud	Chare protectrice	Corro de proteccion	
	184	A30.09.011	1	Крючок РАПТ г. Воложин	Hook	Crochet	Gancho	
	186	САЭТ-04	1	Стеклоомыватель «Экран» г. Борисов	Glass washer	Le laveur du verre	El lavador del cristal	
	187	КС4-300	4	Стяжка кабельная	Cable buckle	Accouplement de câble	Tensor del cable	

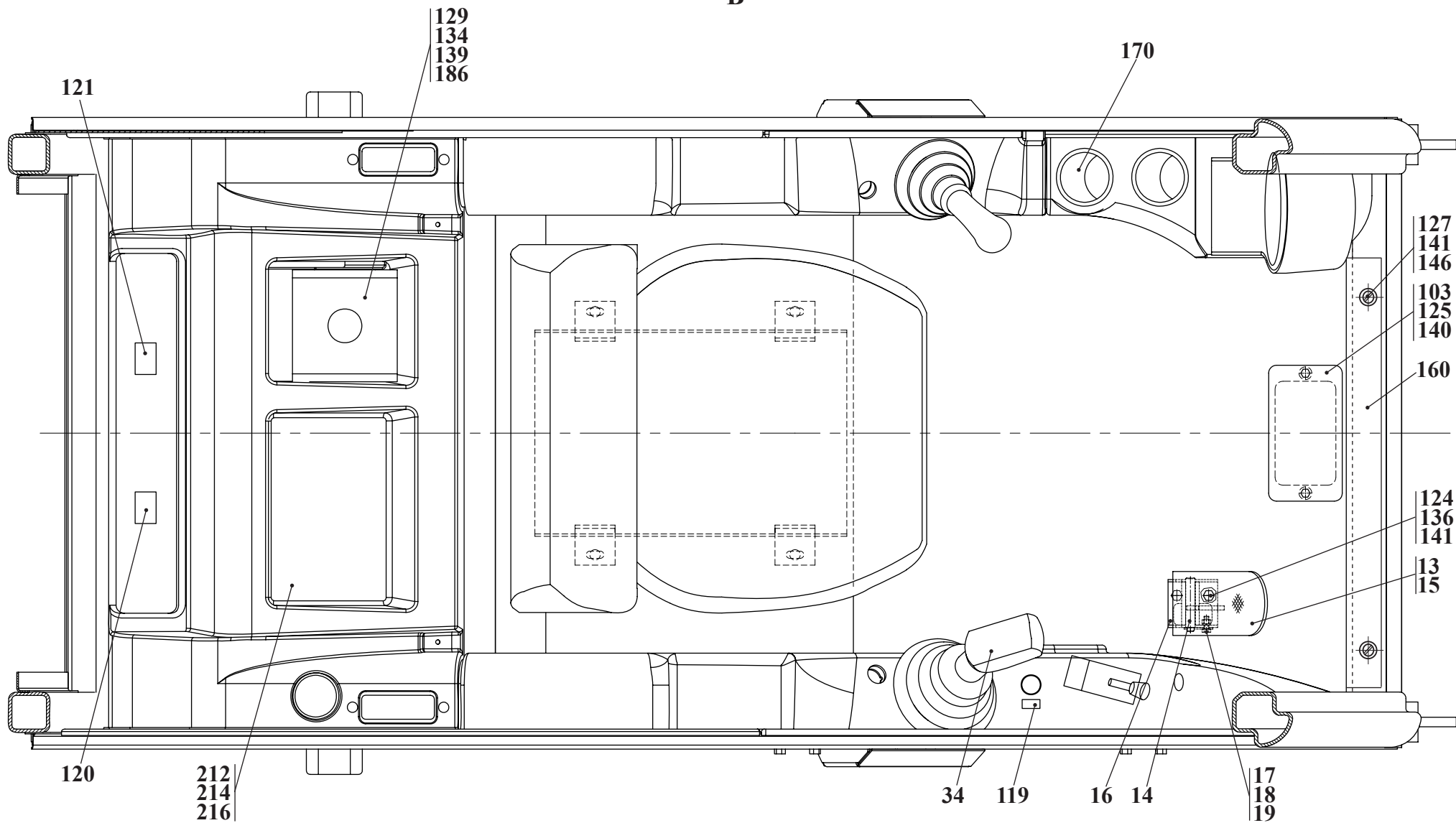

Рис.	69	211.50.10.000	Кабина
Fig.	69		Cab
Fig.	69		Cabine
Fig.	69		Cabina

		211.50.10.000		Кабина	Cab	Cabine	Cabina	
Рис. Fig. Рис. Fig. Рис. Fig.	№ поз. Ref. No № Ref. N° Pos.	Обозначение Designation Référence Signo convencional	Кол-во Qty Qté Cant.	Наименование	Description	Désignation	Descripción	Примечание Remark Note Observaciones
63 64 65 66 67 68 69	188	XEROX 4000 (24V) 282 110 263 (Ø60)	1	Отопитель	Heater	Réchauffeur	Calentador	
	189	Compact D	1	Отопитель (теплоноситель-масло) KALORI, Франция	Heater	Réchauffeur	Calentador	
	192	70-6708189	2	Ось МТЗ	Axle	Axe	Eje	
	196	101-120904.000	2	Ручка УП «Белкомунмаш»	Handle	Manette	Mango	
200	-	1	Ремень безопасности с катушкой ALR и замком 95.950-085Э САЦ «Черноземье» г. Курск	Belt with the coil ALR and the lock 95.950-085Э	Courroie avec la bobine ALR et le château 95.950-085Э	Correa con la bobina ALR y el castillo 95.950-085Э		
202	УНВ 101А 01.10.00.00	1	Сиденье с кронштейнами крепления ремня безопасности «УНИС»	Seat with bracket	Siège avec support	Asiento con soporte		
204	TSP 0325010	1	Фильтр «DELPHI» Италия	Filter	Filtre	Filtro		
205	ОЭОВ-96/2	1	Фильтр СОАО «Дифа» г. Гродно	Filter	Filtre	Filtro		
210	4,2x16 116 42 16 DIN 7982	21	Шуруп	Wood screw	Clou à vis	Tornillo		
212	70-3912151	1	Крышка аптечки «РАПТ» г. Воложин	First-aid kit cover	Couvercle de la trousse de médicaments	Tapa del botiquín		
214	70-3912152	1	Крышка аптечки «РАПТ» г. Воложин	First-aid kit cover	Couvercle de la trousse de médicaments	Tapa del botiquín		
216	70-3912153	1	Кронштейн аптечки «РАПТ» г. Воложин	Bracket	Support	Soporte		
225	3250-5403094-20	6,2 m	Профиль «РТИ-Каучук»	Shape	Profil	Perfil		
227	450/6107802	4,2 m	Профиль уплотнителя Волжский ЗРТИ	Shape	Profil	Perfil		
228	ФС-35.20.201	0,56 m	Профиль ОАО «Резинотехника»	Shape	Profil	Perfil		
230	ПБ-2-5x1,3 ТУ РБ 500525429.001-2001	0,09kg	Трубка	Tube	Tube	Tubo		
231	208А-50.33.400	1	Толкатель	Pusher	Avanceur	Empujador		
241	211.55.33.001	1	Стекло ветровое	Glass	Vitre	Cristal		
242	211.55.33.002	1	Стекло ветровое	Glass	Vitre	Cristal		

* - Допускается замена \ Replacement is supposed \ On admet le remplacement \ Se permite el recambio

■ - аннулировано с 19.04.11

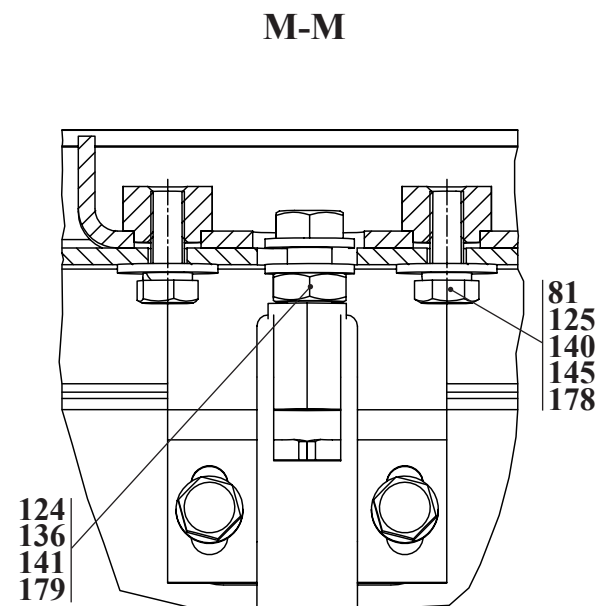
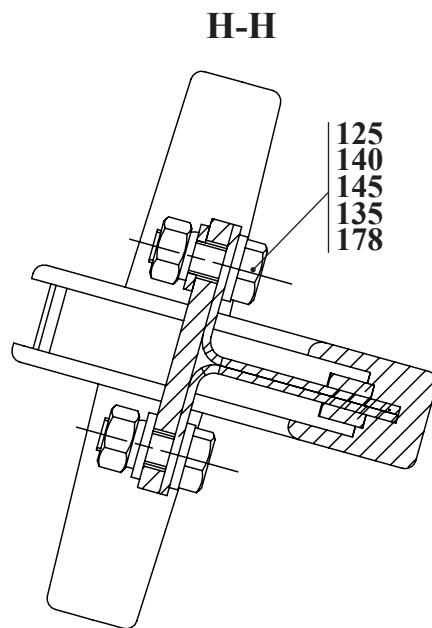
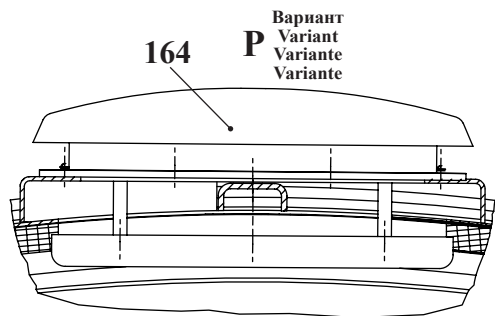
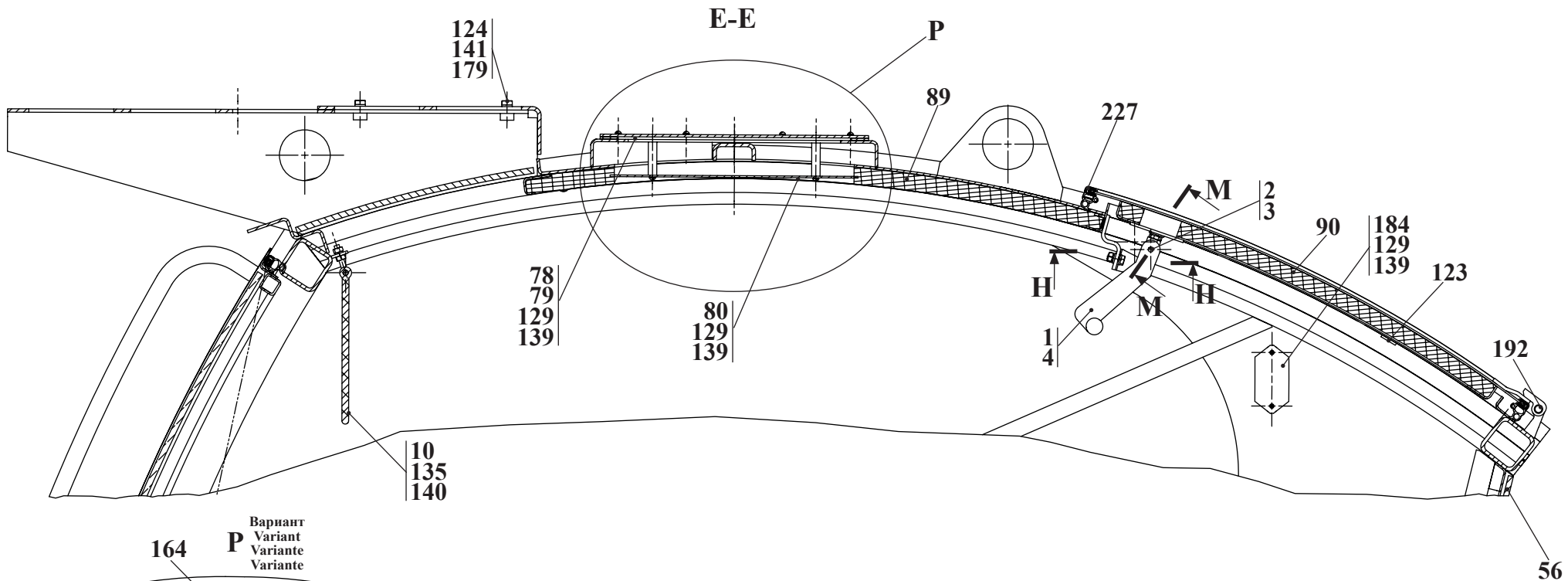

Рис. 70	211.50.33.000	Дверь
Fig. 70		Door
Fig. 70		Porte
Fig. 70		Puerta

9.2.1 Дверь 211.50.33.000
 9.2.1 Door 211.50.33.000
 9.2.1 Porte 211.50.33.000
 9.2.1 Puerta 211.50.33.000

Таблица 43 / Table 43 / Tableau 43 / Tabla 43

		211.50.33.000		Дверь	Door	Porte	Puerta	
Рис. Fig. Fig.	№ поз. Ref. No N° Ref. N° Pos.	Обозначение Designation Référence Signo convencional	Кол-во Qty Qté Cant.	Наименование	Description	Désignation	Descripción	Примечание Remark Note Observaciones
70	1	211.50.33.100-Б	1	Каркас	Framework	Ossature	Carcasa	
	3	208А-50.33.400	1	Толкатель	Pusher	Avanceur	Empujador	
	9	208А-50.33.007	1	Табличка	Plate	Plaque	Tablilla	
	11	211.55.33.001	1	Стекло ветровое	Glass	Vitre	Cristal	
	12	211.55.33.002	1	Стекло ветровое	Glass	Vitre	Cristal	
	13	211.55.33.003	1	Уплотнитель	Door rubber	Compacteur	Compactador	
	14	211.55.33.004	1	Панель	Panel	Panneau	Panel	
	29	М6-6gx12.88.35.0115 ГОСТ 7798-70	3	Болт	Bolt	Boulon	Bulón	
	32	ВМ6-6gx12.46.0115 ГОСТ 17473-80	2	Винт	Screw	Vis	Tornillo	
	36	ВМ8-6gx20.46.0115 ГОСТ 17475-80	2	Винт	Screw	Vis	Tornillo	
	39	М6-6Н.8.35.0115 ГОСТ 5915-70	1	Гайка	Nut	Écrou	Tuerca	
	42	6 65Г 0115 ГОСТ 6402-70	2	Шайба	Washer	Rondelle	Arandela	
	46	С6.02.См3.0115 ГОСТ 11371-78	3	Шайба	Washer	Rondelle	Arandela	
	50	80-6105300А1	1	Ручка наружная с ключами МТЗ	Handle with keys	Stylo avec les clés	Mano con las llaves	
	52	80-6105050-01	1	Замок двери МТЗ	Lock	Château	Castillo	
	55	А 30.04.017	3	Колпачок МТЗ	Protective shroud	Chare protectrice	Corro de proteccion	
	57	200/500111-150	1	Пружина газовая	Spring	Ressort	Resorte	
	59	-	1	Двухвальный стеклоочиститель Моторедуктор 189 090 140 Рычаг (L=500 мм) Щётка (L=500 мм) «Стромилбел»	Windscreen wiper pantograph device Motor-reducer 189 090 140 Lever (L=500 mm) Brush (L=500 mm)	Dispositif de l'essuie-glace Le motoréducteur 189 090 140 Lever (L=500 mm) Brosse (L=500 mm)	Mecanismo del limpiaparabrisas Le motoréducteur 189 090 140 Palanca (L=500 mm) el cepillo (L=500 mm)	
	60	2661.78.00.720	1	Кронштейн	Bracket	Support	Soporte	
	61	8 65Г 0115 ГОСТ 6402-70	10	Шайба	Washer	Rondelle	Arandela	
	62	С8.02.См3.0115 ГОСТ 11371-78	12	Шайба	Washer	Rondelle	Arandela	
	63	А30.04.017-01	8	Колпачок МТЗ	Protective shroud	Chare protectrice	Corro de proteccion	

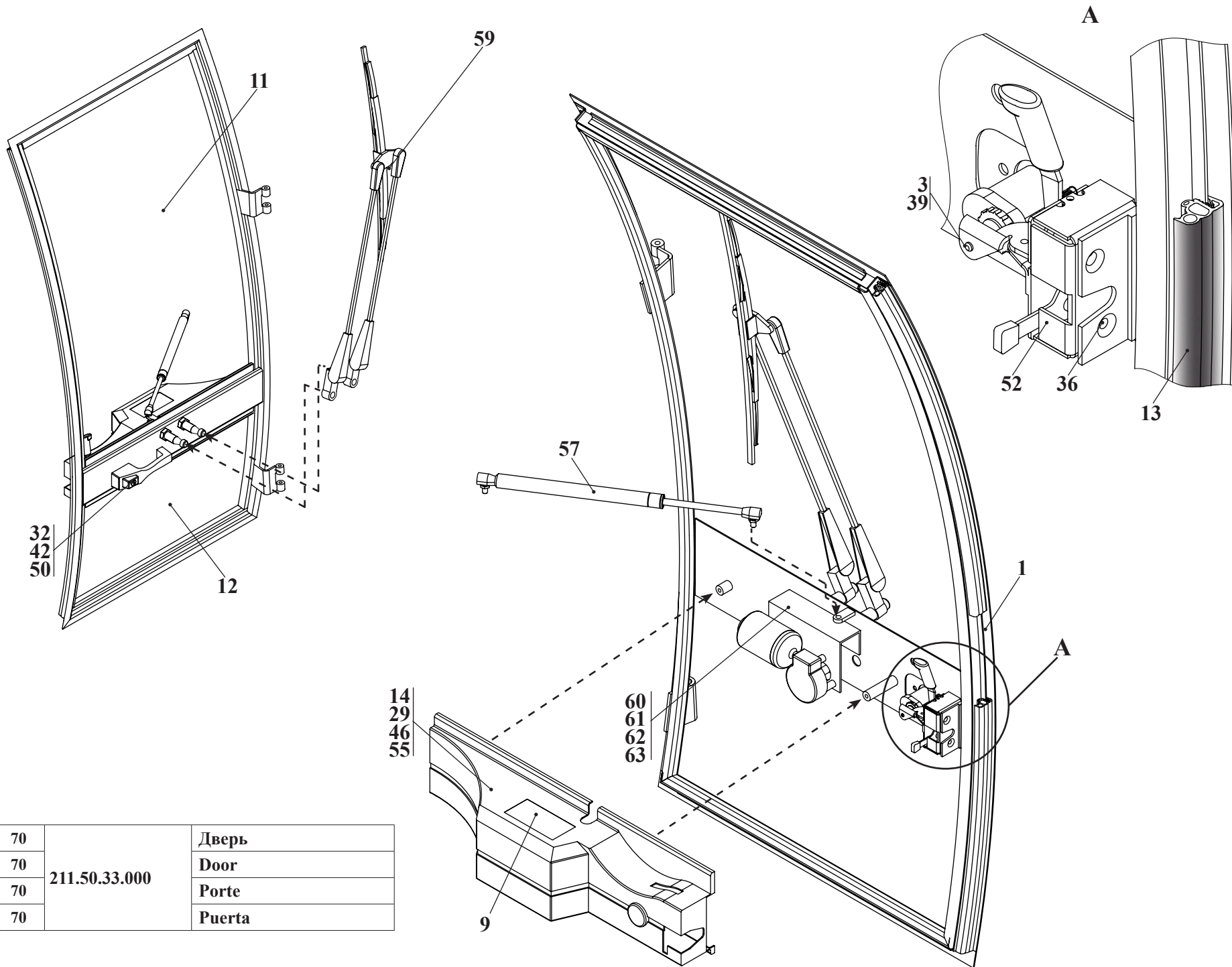
Е-Е

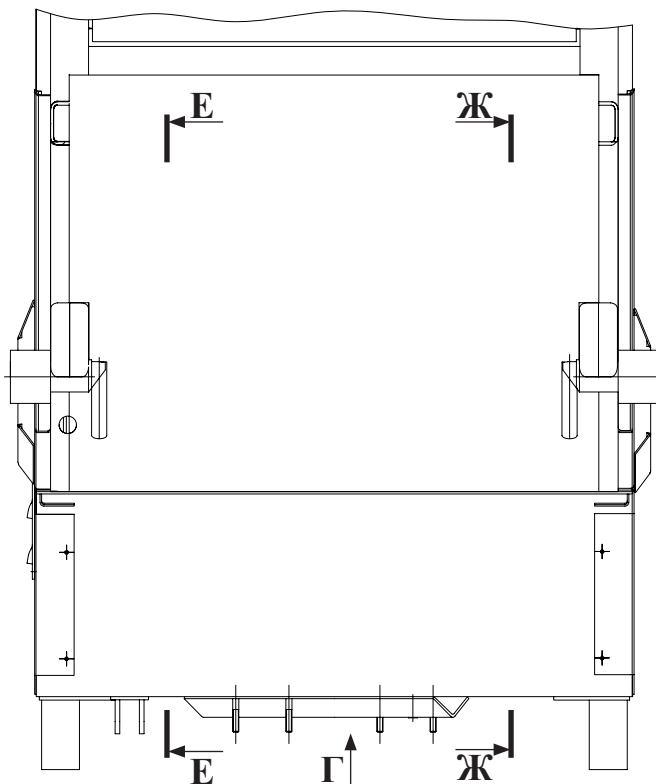
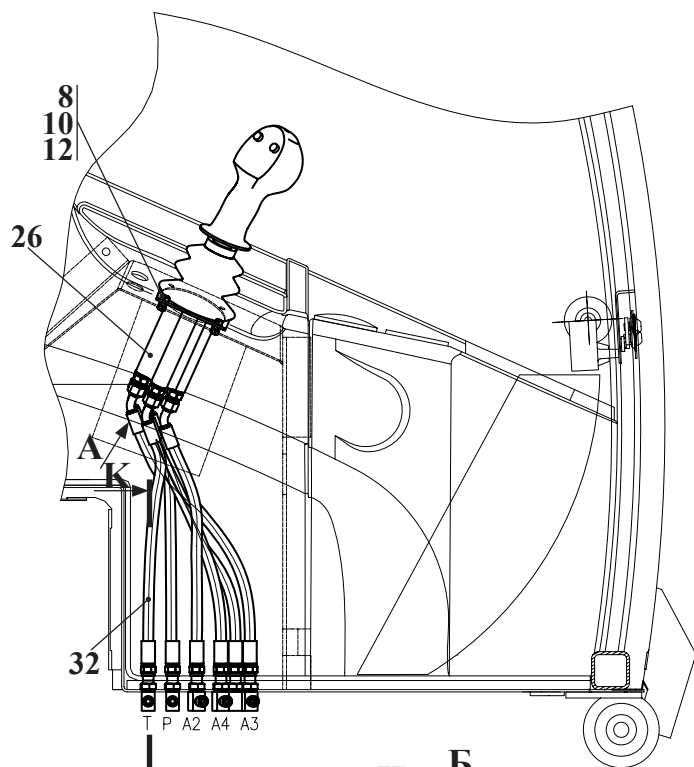

Ж-Ж

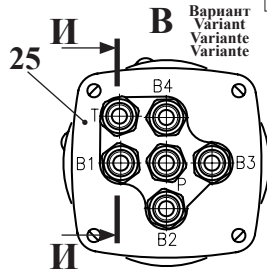
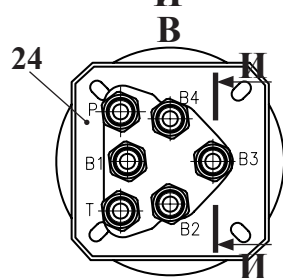
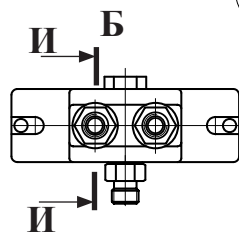
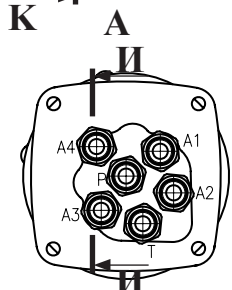
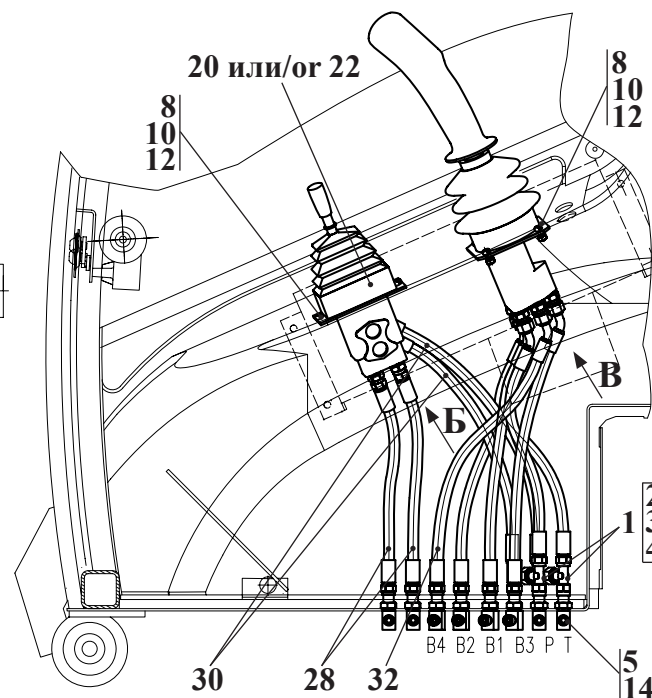

Вариант
Variant
Variante

Правый насос. Ход вперед
Right pump. Forward course
Pompe droite. Marche en avant
Bomba derecha. Curso adelante

Правый насос. Ход назад
Right pump. Back course
Pompe droite. Marche en arrière
Bomba derecha. Curso atrás

Левый насос. Ход вперед
Left pump. Forward course
Pompe gauche. Marche en avant
Bomba izquierda. Curso adelante

Левый насос. Ход назад
Left pump. Back course
Pompe gauche. Marche en arrière
Bomba izquierda. Curso atrás

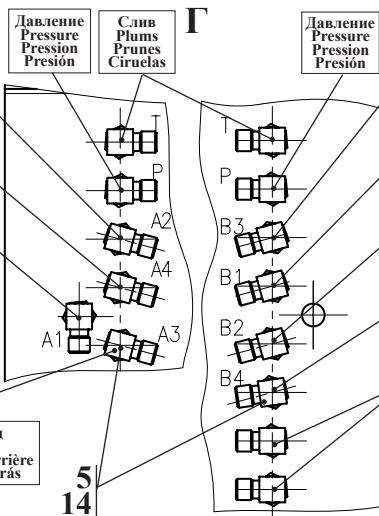

Давление
Pression
Presión

Слив
Plums
Ciruelas

Подъем стрелы
Gib arm lifting
Montée de la flèche
Elevación de la flecha

Опускание стрелы
Arrow lowering
Abaissement de la flèche
Bajada de la flecha

Разгрузка ковша
Bucket unloading
Déchargement du godet
Descarga del cucharón

Загрузка ковша
Bucket loading
Chargement du puisoir
Carga del cucharón

Сменное оборудование
The replaceable equipment
Equipment interchangeable
Maquinaria de recambio

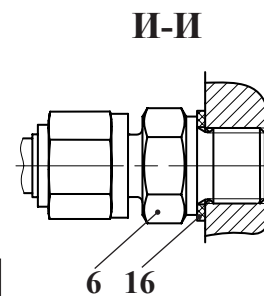

И-И

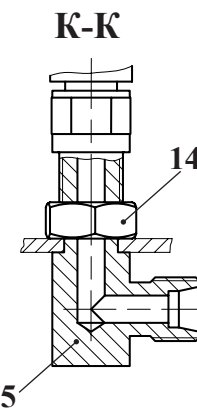

К-К

Рис. 71	211.45.20.000	Гидросистема кабины
Fig. 71		Cabin hydrosystem
Fig. 71		Hydrosystème de la cabine
Fig. 71		Hidrosistema de la cabina

9.3 Гидросистема кабины 211.45.20.000
 9.3 Cabin hydrosystem 211.45.20.000
 9.3 Hydrosystème de la cabine 211.45.20.000
 9.3 Hidrosistema de la cabina 211.45.20.000

Таблица 44 / Table 44 / Tableau 44 / Tabla 44

		211.45.20.000		Гидросистема кабины	Cabin hydrosystem	Hydrosystème de la cabine	Hidrosistema de la cabina	
Рис. Fig. Рис. Fig.	№ поз. Ref. No N° Ref. N° Pos.	Обозначение Designation Référence Signo convencional	Кол-во Qty Qté Cant.	Наименование	Description	Désignation	Descripción	Примечание Remark Note Observaciones
71	1	УДГ1.03.02.020	2	Соединение (Входят поз. 2-4)	Union (Comprises pos. 2-4)	Raccordement (Comprend les pos. 2-4)	Unión (Entran las pos. 2-4)	
	2	УДГ1-03.02.021	1	Тройник	T-fitting	Raccord à trois voies	Unión T	
	3	2-8 ГОСТ 23353-78	1	Гайка накидная	Captive nut	Écrou à poignées	Tuerca cubridora	
	4	3-8 ГОСТ 23354-78	1	Кольцо	Ring	Bague	Anillo	
	5	208А.50.25.002	14	Угольник	Angle fitting	Coude	Escuadra	
	6	УДГ1.01.17.001	16	Штуцер	Union	Ajutage	Tubo de empalme	
	8	В.М6-6gx16.46.0115 ГОСТ 17473-80	10	Винт	Screw	Vis	Tornillo	
	10	М6-6Н.8.35.0115 ГОСТ 5915-70	10	Гайка	Nut	Ecrou	Tuerca	
	12	6 65Г 0115 ГОСТ 6402-70	10	Шайба	Washer	Rondelle	Arandela	
	14	М14 ГОСТ 15803-76	14	Контргайка	Lock nut	Ecrou de serrage	Contra-tuerca de cierre	
16	G1/4 М3 ГОСТ 23358-87	16	Прокладка	Gasket	Joint	Junta		
20*	HC-RCM/1-03 A01 MAM * WE 95 RA GO2	1	Блок управления* «HidroControl» Италия	Control unit*	Bloc de commande*	Bloque de mando*		
22*	HPCS1G21GSS0100042*	1	Блок управления* «Bondioli» Италия	Control unit*	Bloc de commande*	Bloque de mando*		
24**	HC-RCX-021 A22MB (A01MA) 3 F 00F 00R 8 WG51RAG02**	1	Блок управления** «HidroControl» Италия	Control unit**	Bloc de commande**	Bloque de mando**		
25**	HPCJOG21SS0100045**	1	Блок управления** «Bondioli» Италия	Control unit**	Bloc de commande**	Bloque de mando**		
26	HPCJ3G21ESS0423001	1	Блок управления «Bondioli» Италия	Control unit	Bloc de commande	Bloque de mando		
28	1SN-6-22,5-300-DKL-DKL ТУ BY 101379279.001-2008	2	Рукав «Проммединвест»	Hose	Manche	Manga		
30	1SN-6-22,5-450-DKL90-DKL90 ТУ BY 101379279.001-2008	2	Рукав «Проммединвест»	Hose	Manche	Manga		
32	1SN-6-22,5-450-DKL-DKL45 ТУ BY 101379279.001-2008	12	Рукав «Проммединвест»	Hose	Manche	Manga		

* - Допускается замена \ Replacement is supposed \ On admet le remplacement \ Se permite el recambio

** - Допускается замена \ Replacement is supposed \ On admet le remplacement \ Se permite el recambio

Рис. 72		Установка опрокидывающего механизма кабины
Fig. 72	211.60.00.000	Installation of the overturning mechanism of a cabin
Fig. 72		Installation du mécanisme renversant de la cabine
Fig. 72		Instalación del mecanismo que vuelca de la cabina

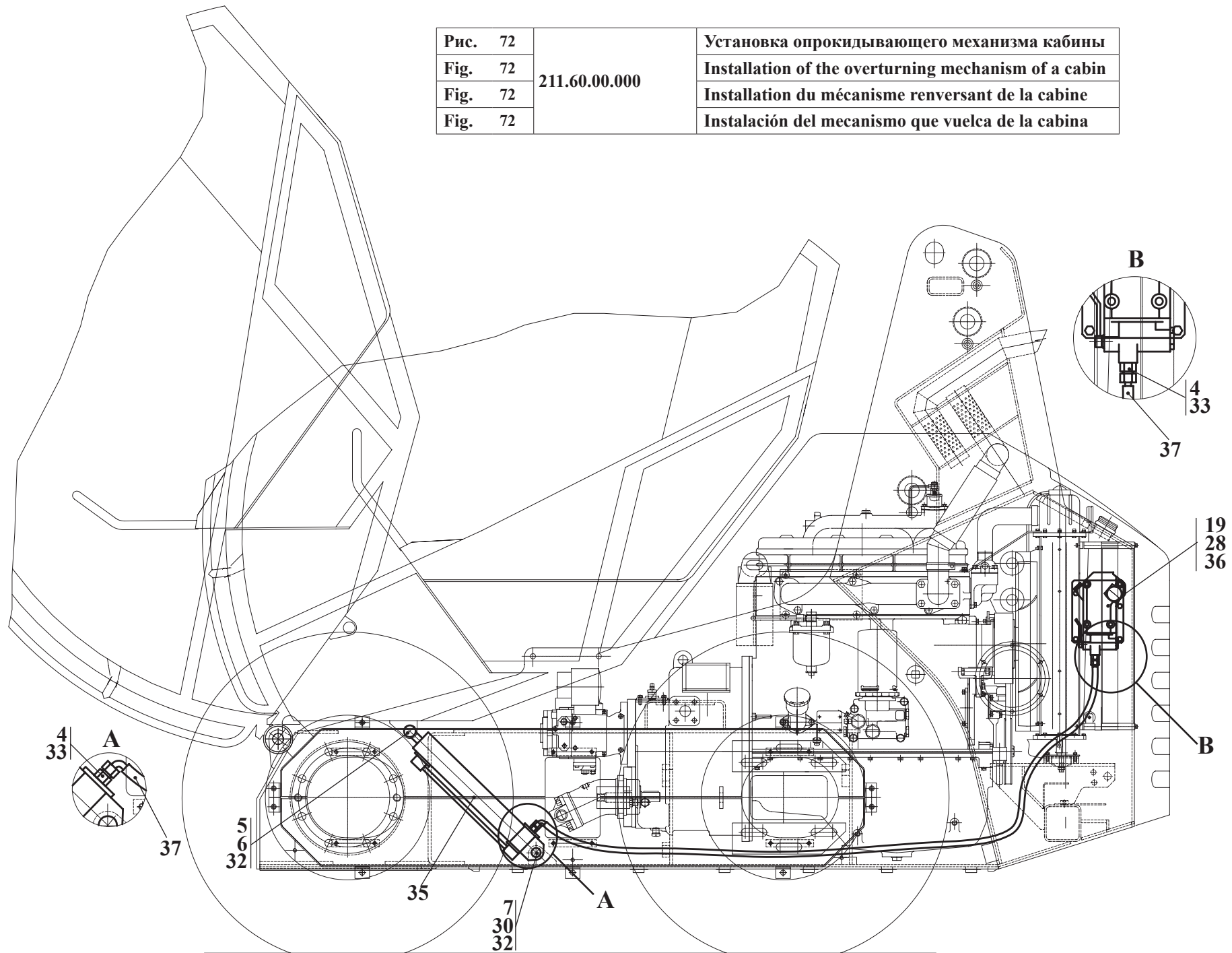

- 10 Установка опрокидывающего механизма кабины 211.60.00.000
 10 Installation of the overturning mechanism of a cabin 211.84.00.000
 10 Installation du mécanisme renversant de la cabine 211.84.00.000
 10 Instalación del mecanismo que vuelca de la cabina 211.84.00.000

Таблица 45 / Table 45 / Tableau 45 / Tabla 45

		211.60.00.000		Установка опрокидывающего механизма кабины	Installation of the overturning mechanism of a cabin	Installation du mécanisme renversant de la cabine	Instalación del mecanismo que vuelca de la cabina	
Рис. Fig. Fig. Fig.	№ поз. Ref. No N° Ref. N° Pos.	Обозначение Designation Référence Signo convencional	Кол-во Qty Qté Cant.	Наименование	Description	Désignation	Descripción	Примечание Remark Note Observaciones
72	4	208A.60.00.001	4	Штуцер	Union	Ajutage	Tubo de empalme	
	5	208A.60.00.002	1	Ось	Axle	Axe	Eje	
	6	208A.60.00.003	1	Шайба	Washer	Rondelle	Arandela	
	7	208A.60.00.004	1	Ось	Axle	Axe	Eje	
	19	M10-6gx 25.88.35.0115 ГОСТ 7796-70	4	Болт	Bolt	Boulon	Bulón	
	28	10.65Г.0115 ГОСТ 6402-70	4	Шайба	Washer	Rondelle	Arandela	
	30	C24.02.СТ3.0115 ГОСТ 11371-78	1	Шайба	Washer	Rondelle	Arandela	
	32	4 x32.019 ГОСТ 397-79	2	Шплинт	Cotter pin	Clavette fendue	Chaveta	
	33	009-013-25-2-2 ГОСТ 983373/18829-73	4	Кольцо	Ring	Bague	Anillo	
	35	181.5003010-01	1	Гидроцилиндр (з-д «Автогидроусилитель» г. Борисов)	Hydrocylinder	Cylindre hydraulique	Cilindro hidraulico	
	36	182.5004010-11	1	Насос (з-д «Автогидроусилитель» г. Борисов)	Pump	Pompe	Bomba	
	37	1SN-6-22,5-2600-DKL-DKL90 ТУ BY 101379279.001-2008	2	Рукав «Проммединвест»	Hose	Manche	Manga	



Рис. 73	211.81.00.000	Установка отопителя
Fig. 73		Installation of the heater
Fig. 73		Installation de la réchauffeur
Fig. 73		Instalación de la calentador

- 11 Установка отопителя 211.81.00.000**
11 Installation of the heater 211.81.00.000
11 Installation de la réchauffeur 211.81.00.000
11 Instalación de la calentador 211.81.00.000

Таблица 46 / Table 46 / Tableau 46 / Tabla 46

		211.81.00.000		Установка отопителя	Installation of the heater	Installation de la réchauffeur	Instalación de la calentador	
Рис. Fig. Fig. Fig.	№ поз. Ref. No N° Ref. N° Pos.	Обозначение Designation Référence Signo convencional	Кол-во Qty Qté Cant.	Наименование	Description	Désignation	Descripción	Примечание Remark Note Observaciones
73	1	УДГ1-14.00.009	1	Штуцер	Union	Ajutage	Tubo de empalme	
	8	Кр 29-8101010	1	Кран	Cock	Robinet	Grifo	
	или/ ор 8	BC-11	1	Кран	Cock	Robinet	Grifo	
	15	16-27/12 C7W2B	4	Зажим TORRO «NORMA»	TORRO clamp	Serrage TORRO	Borne TORRO	

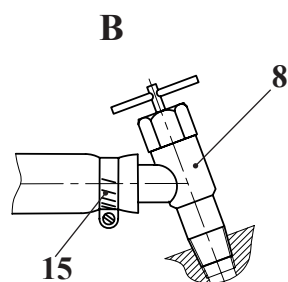
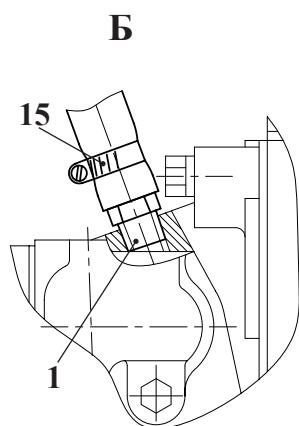
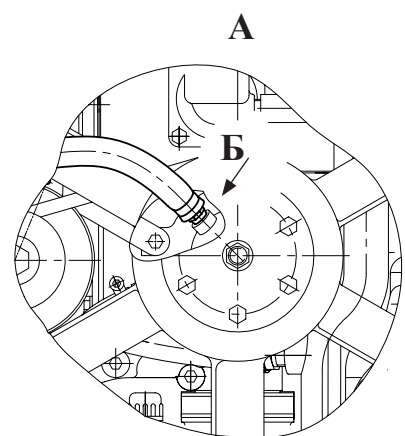
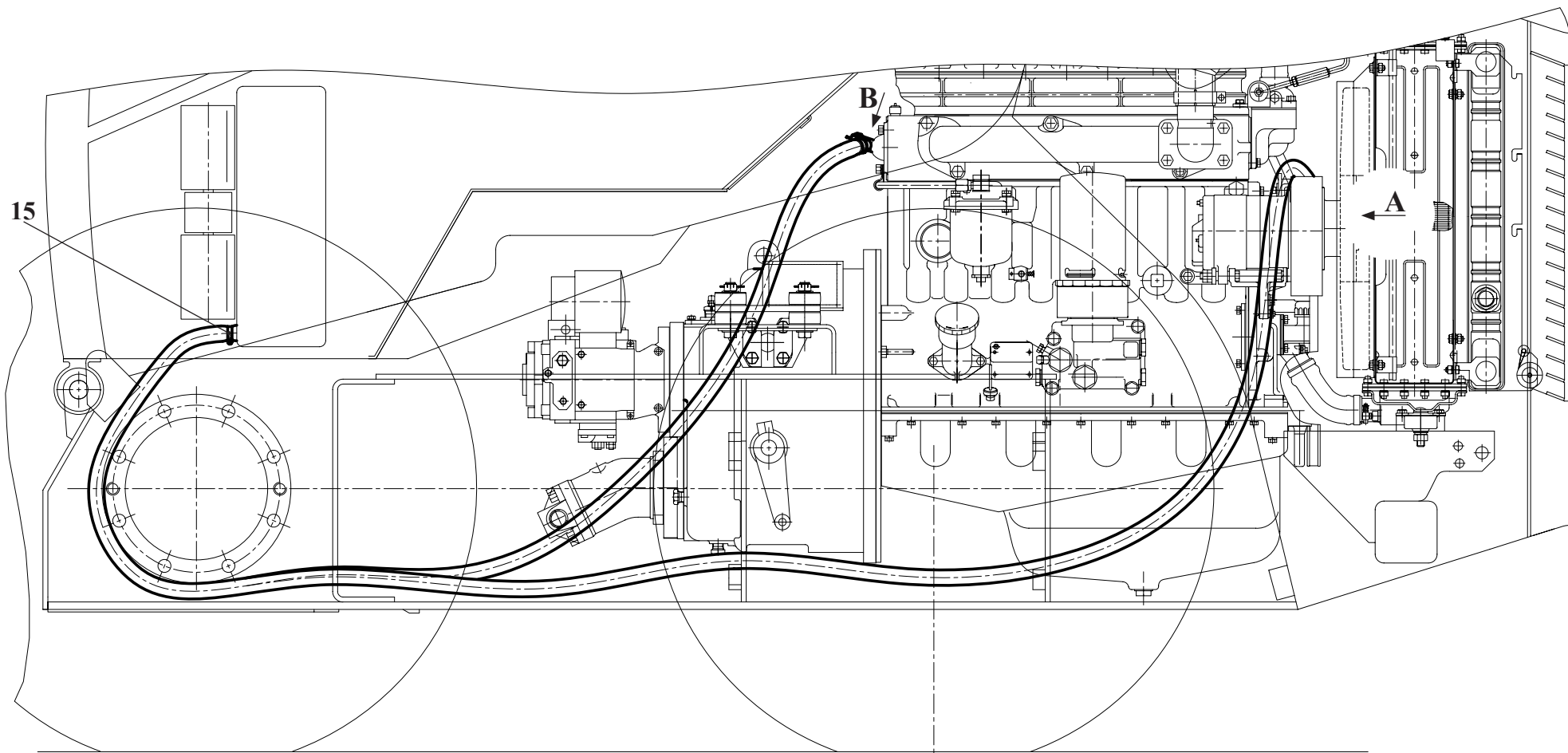

Рис. 74	211.84.00.000	Облицовка
Fig. 74		Facing
Fig. 74		Revêtement
Fig. 74		Revestimiento

Остальное см. рис. 75-76
 The rest see fig. 75-76
 L'autre voir fig. 75-76
 El resto vea la fig. 75-76

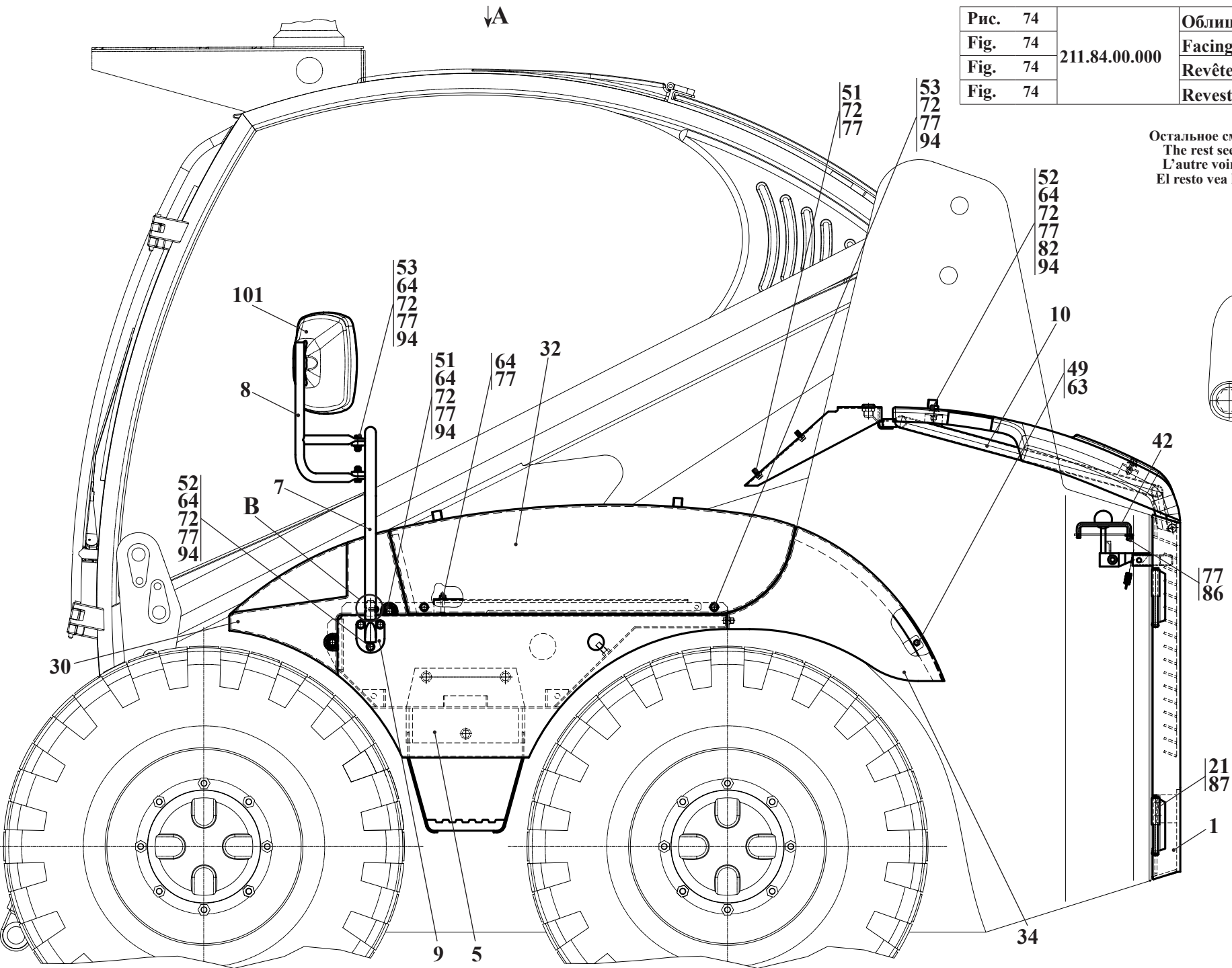
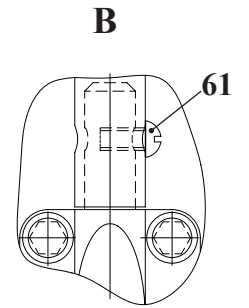

12 Облицовка 211.84.00.000
 12 Facing 211.84.00.000
 12 Revêtement 211.84.00.000
 12 Revestimiento 211.84.00.000

Таблица 47 / Table 47 / Tableau 47 / Tabla 47

		211.84.00.000		Облицовка	Facing	Revêtement	Revestido	
Рис. Fig. Fig. Fig.	№ поз. Ref. No N° Ref. N° Pos.	Обозначение Designation Référence Signo convencional	Кол-во Qty Qté Cant.	Наименование	Description	Désignation	Descripción	Примечание Remark Note Observaciones
74	1	211.84.01.100-A1	1	Капот (см. рис. 77)				
	2	211.84.02.000	1	Замок				
	3	211.84.03.000	1	Опора				
75	4	211.84.04.000	1	Ящик правый				
76	5	211.84.05.000	1	Ящик левый				
	6	211.84.06.000	1	Кронштейн				
	7	211.84.06.000-01	1	Кронштейн				
	8	211.84.07.000	2	Кронштейн				
	9	211.84.08.000	4	Кронштейн				
	10	211.84.09.000	1	Каркас				
	12	211.84.11.000	1	Капот				
	13	211.84.12.000	1	Опора				
	14	211.84.12.000-01	1	Опора				
	15	211.84.13.000	1	Опора				
	16	211.84.13.000-01	1	Опора				
	17	211.84.00.001	2	Крышка				
	18	211.84.01.001	1	Табличка				
	21	211.84.01.113	2	Ось				
	22	211.84.01.114	2	Ось				
	24	211.84.02.009	1	Болт				
	30	211.84.05.351	1	Крышка				
	31	211.84.05.351-01	1	Крышка				



Рис. 75	211.84.00.000	Облицовка
Fig. 75		Facing
Fig. 75		Revêtement
Fig. 75		Revestimiento

		211.84.00.000		Облицовка	Facing	Revêtement	Revestido	
Рис. Fig. Fig. Fig.	№ поз. Ref. No N° Ref. N° Pos.	Обозначение Designation Référence Signo convencional	Кол-во Qty Qté Cant.	Наименование	Description	Désignation	Descripción	Примечание Remark Note Observaciones
	32	211.84.05.403	1	Крышка				
74	33	211.84.05.403-01	1	Крышка				
75	34	211.84.05.451-Б	1	Крышка				
76	35	211.84.05.451-01-Б	1	Крышка				
	36	211.84.05.453	2	Прокладка				
	37	211.84.05.454	1	Лист				
	38	Д-902.46.00.004	1	Пружина				
	39	211.50.10.009	12	Шайба				
	40	КВТ.60.04.00.006	5	Ручка				
	42	ТО-18Б.83.00.003	2	Упор				
	44	ТО-28.15.10.007	1	Ручка				
	49	М6-6gx25.88.35.0115 ГОСТ 7798-70	2	Болт				
	51	М8-6gx20.88.35.0115 ГОСТ 7796-70	17	Болт				
	52	М8-6gx25.88.35.0115 ГОСТ 7796-70	10	Болт				
	53	М8-6gx30.88.35.0115 ГОСТ 7796-70	8	Болт				
	54	М8-6gx35.88.35.0115 ГОСТ 7796-70	2	Болт				
	55	М8-6gx16.88.35.0115 ГОСТ 7796-70	4	Болт				
	56	М12-6gx40.109.40X.0115 ГОСТ 7796-70	6	Болт				
	59	В.М5-6gx8.46.0115 ГОСТ 17473-80	1	Винт				
	60	В.М6-6gx30.46.0115 ГОСТ 17473-80	10	Винт				
	61	В.М8-6gx16.46.0115 ГОСТ 17473-80	2	Винт				
	63	М6-6Н.8.35.0115 ГОСТ 5915-70	12	Гайка				
	64	М8-6Н.8.35.0115 ГОСТ 5915-70	26	Гайка				
	66	М12-6Н.10.40X.0115 ГОСТ 5915-70	6	Гайка				

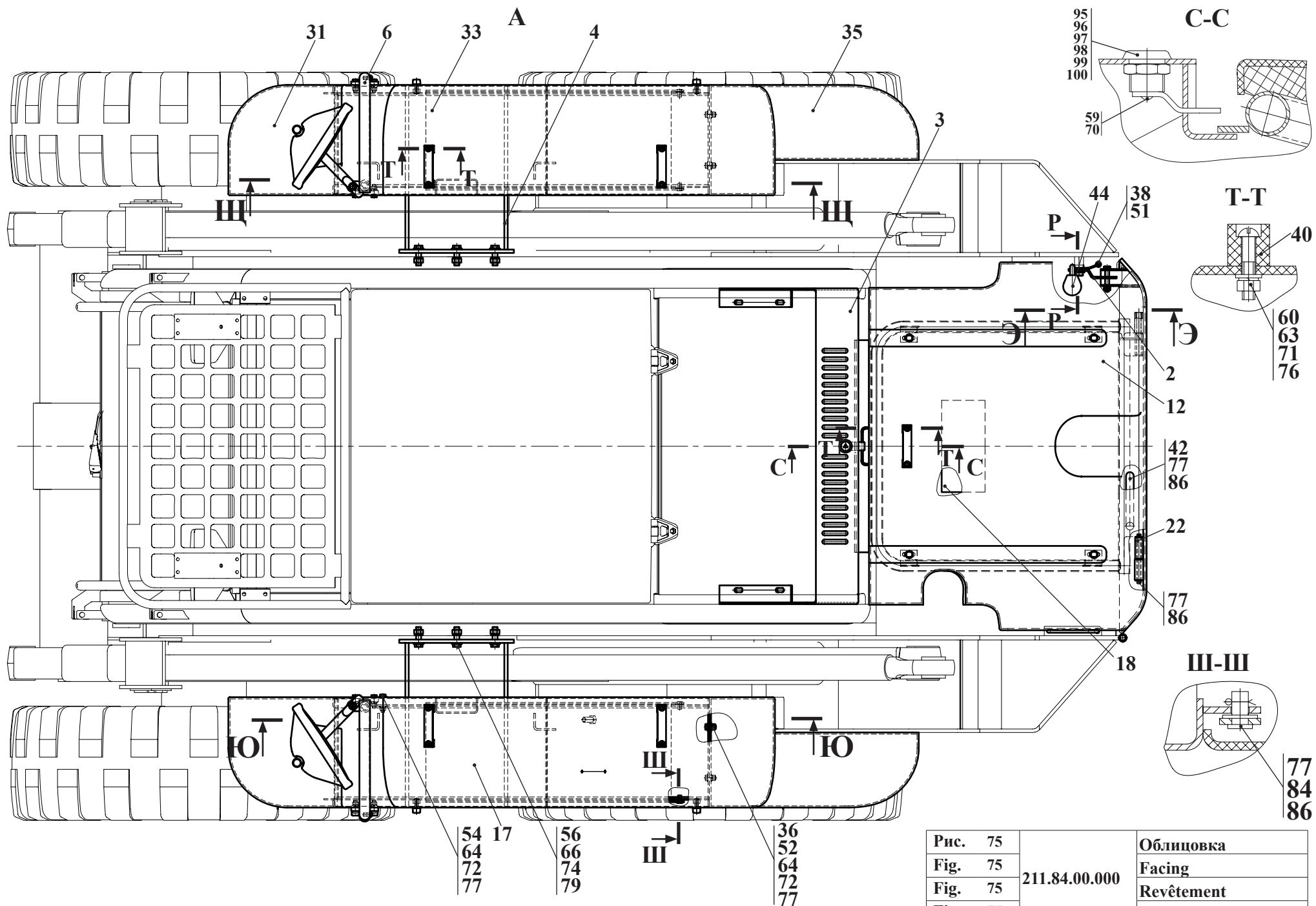

Рис. 76		Облицовка
Fig. 76	211.84.00.000	Facing
Fig. 76		Revêtement
Fig. 76		Revestimiento

		211.84.00.000		Облицовка	Facing	Revêtement	Revestido	
Рис. Fig. Fig. Fig.	№ поз. Ref. No N° Ref. N° Pos.	Обозначение Designation Référence Signo convencional	Кол-во Qty Qté Cant.	Наименование	Description	Désignation	Descripción	Примечание Remark Note Observaciones
74	70	5 65Г 0115 ГОСТ 6402-70	1	Шайба				
	71	6 65Г 0115 ГОСТ 6402-70	10	Шайба				
75	72	8 65Г 0115 ГОСТ 6402-70	40	Шайба				
76	74	12 65Г 0115 ГОСТ 6402-70	6	Шайба				
	76	С.6.02.Ст3.0115 ГОСТ 11371-78	10	Шайба				
	77	С.8.02.Ст3.0115 ГОСТ 11371-78	62	Шайба				
	79	С.12.02.Ст3.0115 ГОСТ 11371-78	6	Шайба				
	80	С.14.02.Ст3.0115 ГОСТ 11371-78	1	Шайба				
	82	С.8.02.Ст3.0115 ГОСТ 6958-78	12	Шайба				
	84	6-8d11x16.45.Ц15.xp ГОСТ 9650-80	4	Ось				
	86	2x16.019 ГОСТ 397-79	10	Шплинт				
	87	3,2x20.019 ГОСТ 397-79	2	Шплинт				
	94	A30.04.017-01 СТБ 1014-95	26	Колпачок				
	95	103-5702762-10	1	Корпус				
	96	103-5702764-10	1	Сердечник				
	97	103-5702766-10	1	Язычок				
	98	103-5702768-10	1	Пружина				
	99	252182	1	Шайба				
	100	374837	1	Гайка				
	101	САКД-458.201.030-01	2	Зеркало наружное широко- угольное				
	102	4,2x16 116 42 16 DIN 7982	12	Шуруп				

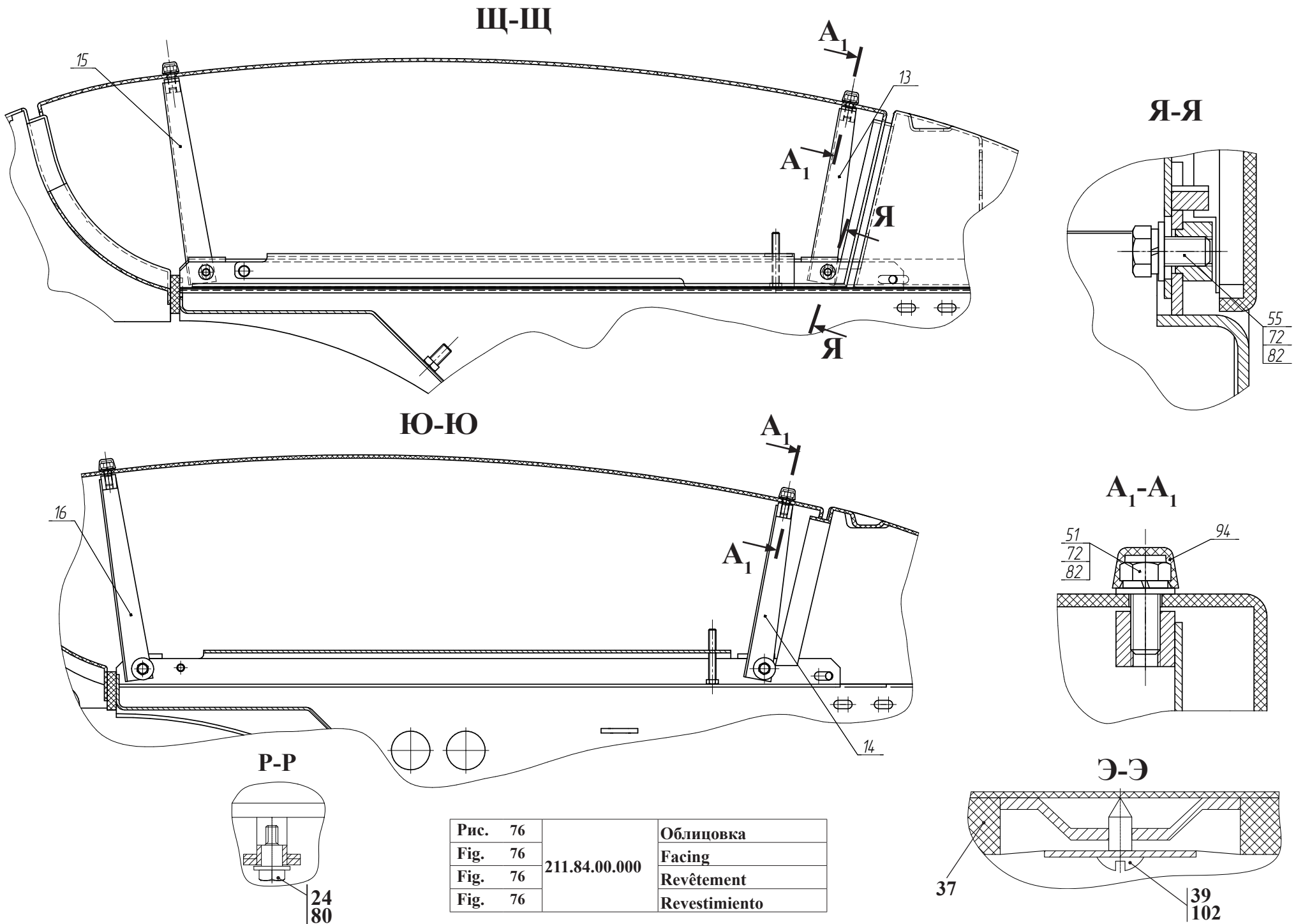

Рис. 77	211.84.01.100-A1	Капот
Fig. 77		Bonne
Fig. 77		Capot
Fig. 77		Capota

12.1 Капот 211.84.01.100-A1
 12.1 Bonne 211.84.01.100-A1
 12.1 Capot 211.84.01.100-A1
 12.1 Capota 211.84.01.100-A1

Таблица 48 / Table 48 / Tableau 48 / Tabla 48

		211.84.01.100-A1		Капот	Bonne	Capot	Capota	
Рис. Fig. Fig. Fig.	№ поз. Ref. No N° Ref. N° Pos.	Обозначение Designation Référence Signo convencional	Кол-во Qty Qté Cant.	Наименование	Description	Désignation	Descripción	Примечание Remark Note Observaciones
77	1	211.84.01.150-A1	1	Крышка	Cover	Couvercle	Tapa	
	3	211.84.01.300	2	Петля	Hinge	Anneau	Bisagra	
	5	211.84.01.350	1	Упор	Stop	Arrêt	Tope	
	17	M8-6gx20.88.35.0115 ГОСТ 7796-70	6	Болт	Bolt	Boulon	Bulón	
	18	BM6-6gx25.46.0115 ГОСТ 17473-80	1	Винт	Screw	Vis	Tornillo	
	19	C8.02.Cm3.0115 ГОСТ 11371-78	7	Шайба	Washer	Rondelle	Arandela	
	20	M8-6H.8.35.0115 ГОСТ 5915-70	1	Гайка	Nut	Écrou	Tuerca	
	29	535A-5713062	1	Буфер РТИ, г. Бобруйск	Buffer	Coussin	Tope	

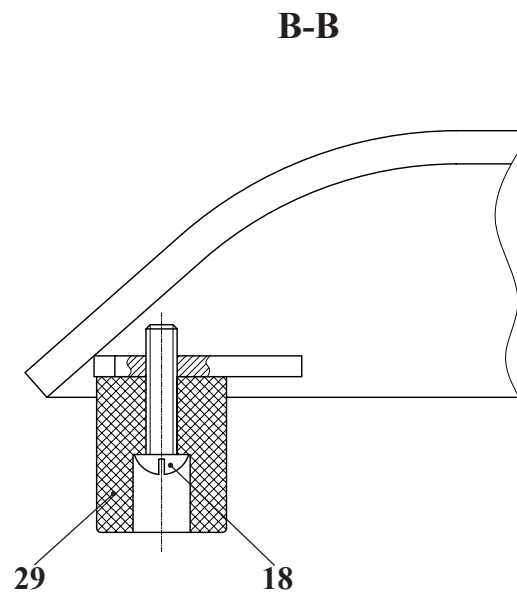
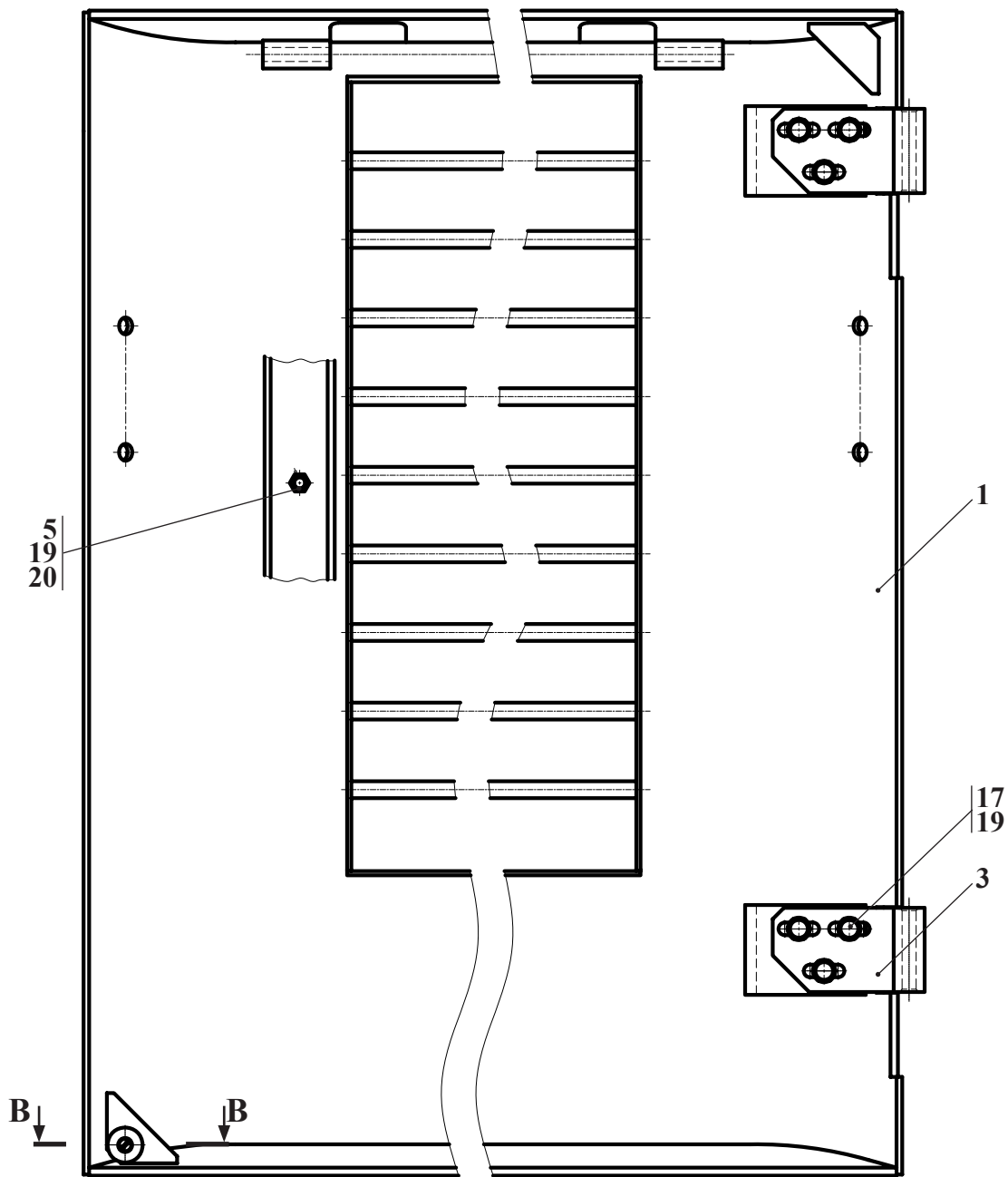
КАТАЛОГ СБОРОЧНЫХ ЕДИНИЦ И ДЕТАЛЕЙ CATALOG OF PARTS AND UNITS CATALOGUE DE SOUS-ENSEMBLES CATALOGO DE UNIDADES DE ENSAMBLAJE Y DETALLES

ОАО «Амкодор» ведет постоянную работу по совершенствованию выпускаемой техники и оставляет за собой право проводить изменения конструкции отдельных составных частей без предварительного уведомления потребителей. Некоторые обозначения, наименования и иллюстрации, приведенные в данном каталоге, могут отличаться от приобретенной Вами техники. Для получения подробной информации обращайтесь к нашему дилеру и пользуйтесь информационными бюллетенями, выпускаемыми ОАО «Амкодор» и рассылаемыми потребителям на постоянной основе.

Amkodor JSC has been continually improving its loaders and reserves the right to make any changes in design, specification and quotes without prior notification of customers. Certain designations, names and pictures in this Catalog may differ from those of your loader. For more detail, refer to your Dealer or Technical Newsletters published by Amkodor JSC and distributed between customers on a regular basis.

L'Amkodor SA tend à améliorer constamment ses produits et se réserve le droit d'apporter des modifications de configuration, de spécification et de prix sans préavis des utilisateurs. Le présent catalogue peut contenir des références, des désignations et des figures différentes de votre chargeuse. Veuillez vous adresser à votre concessionnaire pour plus de détails ou vous abonner aux bulletins d'information de l'Amkodor SA.

La «Amkodor» S.A. lleva a cabo permanentemente trabajos de perfeccionamiento de las máquinas que fabrica y se reserva el derecho de realizar cambios en las construcciones y partes componentes de las mismas, sin la previa notificación a sus clientes. Algunas de las descripciones e ilustraciones que se muestran en el presente catálogo pueden no coincidir con la máquina adquirida por usted. Para la obtención de información detallada puede dirigirse al concesionario y utilizar además los boletines informativos que publica la Amkodor S.A. y que envía permanentemente a sus clientes.

- © ОАО «Амкодор», 2011 Все права резервированы. Эту книгу нельзя воспроизводить или копировать целиком или частично без письменного разрешения ОАО «Амкодор».
- © Amkodor JSC, 2011 All rights reserved. No part of this book may be copied or reproduced without prior written permission of Amkodor JSC.
- © Amkodor SA, 2011 Tous droits réservés. Il est interdit de reproduire ou de copier entièrement ou partiellement cet ouvrage sans la permission écrite de l'Amkodor SA.
- © «Amkodor» S.A. 2011 Todos los derechos reservados. Se prohíbe reproducir o copiar total o parcialmente este libro, sin la autorización por escrito de «Amkodor» S.A.



Joint-Stock Company "AMKODOR"
8 P.Brovki Str., Minsk, 220013, Republic of Belarus
Tel.: (+375 17) 280 87 01, Fax: (+375 17) 284 91 56

Открытое акционерное общество «Амкодор»
ул. П.Бровки, 8, 220013, г. Минск, Республика Беларусь
тел.: (+375 17) 280 87 01, факс: (+375 17) 284 91 56