



Погрузчик с бортовым поворотом АМКОДОР 211
Skid steer loader АМКОДОР 211
Chargeuse à direction à glissement АМКОДОР 211
Cargador de giro lateral АМКОДОР 211

211.00.00.000 КДС

КАТАЛОГ СБОРОЧНЫХ ЕДИНИЦ И ДЕТАЛЕЙ
CATALOGUE DE SOUS-ENSEMBLES
CATALOG OF PARTS AND UNITS
CATALOGUE DE UNIDADES DE ENSAMBLAJE Y DETALLES

Минск 2009 г.

Над составлением каталога работали:
Байко Д.С., Кулакова Г.В., Михалевич Н.С., Самущенко Л. А.

Ответственный редактор — зам. генерального конструктора Домаш Г. В.
Ответственный за выпуск — генеральный конструктор Старынин А. М.

Погрузчик с бортовым поворотом АМКОДОР 211

**Каталог является справочным пособием при изучении конструкции
и составлении заявок на запасные части
погрузчика с бортовым поворотом АМКОДОР 211,
а также может служить пособием при разборке и сборке узлов.**

Все права зарезервированы. Эту книгу нельзя воспроизводить или копировать целиком или частично без письменного разрешения ОАО «Амкодор».

© ОАО «Амкодор», 2009

Каталог деталей и сборочных единиц /
Байко Д.С., Кулакова Г.В., Михалевич Н.С., Самущенко Л. А.— Мн.: ОАО «Амкодор», 2009. — 129 с.

СОДЕРЖАНИЕ

1	Погрузчик с бортовым поворотом АМКОДОР 211. Общий вид	9
2	Силовая установка 211.10.00.000	11
2.1	Установка воздухоочистителя 211.11.00.000-Б	15
2.2	Топливная система 211.11.01.000	17
2.3	Установка системы выпуска отработавших газов 211.12.00.000.....	19
2.4	Система охлаждения дизеля 211.13.00.000	21
2.4.1	Блок радиаторов 211.13.00.100.....	23
2.5	Редуктор привода насосов 211.42.00.000.....	25
2.5.1	Насос 211.42.00.100.....	29
2.6	Управление подачей топлива и останов дизеля 208В.11.08.000.....	31
3	Установка привода хода и колёс 211.26.00.000	33
3.1	Редуктор колесный 211.26.01.000.....	35
3.2	Ступица с тормозом 208А.26.02.000.....	39
4	Рама 211.28.00.000.....	43
5	Электросистема погрузчика АМКОДОР 211	45
5.1	Электросистема базового шасси 211.37.00.000.....	45
5.1.1	Схема электрическая принципиальная 211.37.00.000 Э3. Перечень элементов 211.37.00.000 ПЭ3	51
5.1.2	Схема электрическая соединений 211.37.00.000 Э4. Таблица соединений 211.37.00.000 ТЭ4	59
5.2	Электросистема кабины 211.50.18.000	61
5.2.1	Схема электрическая соединений кабины 211.50.18.000 Э4. Таблица соединений 211.50.18.000 ТЭ4.....	65
6	Гидросистема 211.45.00.000.....	69
6.1	Схема гидравлическая принципиальная 211.45.00.000 Г3.....	69
6.2	Гидросистема 211.45.00.000.....	71
6.2.1	Гидросистема погрузочного оборудования 211.45.05.000.....	75
6.2.1.1	Гидроцилиндр подъема стрелы ДЗ-133.45.04.000 С.....	81
6.2.1.2	Гидроцилиндр поворота ковша 208А.45.05.500-03.....	83
6.2.2	Гидросистема управления 211.45.10.000.....	85
7	Оборудование рабочее 211.46.00.000, 211.46.00.000-01	91
7.1	Гидроцилиндр сцепки 208А-45.05.600	95
7.2	Сцепка механическая 211.46.02.010.....	97
8	Установка и устройство кабины	99
8.1	Установка кабины 211.50.00.000.....	99
8.2	Кабина 211.50.10.000	101
8.2.1	Дверь 211.50.33.000.....	115
8.3	Гидросистема кабины 211.45.20.000.....	117
9	Установка опрокидывающего механизма кабины 211.60.00.000	119
10	Установка отопителя 211.81.00.000	121
11	Облицовка 211.84.00.000.....	123
11.1	Капот 211.84.01.100-А	127
12	Привод управления муфтой сцепления 208.16.02.000.....	129

CONTENS

1	Skid steer loader AMKODOR 211. General view	9
2	Power-plant 211.10.00.000	11
2.1	Air cleaner instalation 211.11.00.000-Б	15
2.2	Fuel system 211.11.01.000	17
2.3	Installation of release system of the fulfilled gases 211.12.00.000	19
2.4	Diesel engine cooling system 211.13.00.000	21
2.4.1	Radiator unit 211.13.00.100	23
2.5	Reducer of a drive of pumps 211.42.00.000	25
2.5.1	Pump 211.42.00.100	29
2.6	Management of giving of fuel and diesel engine stop 208B.11.08.000	31
3	Running gear and wheel drive assy 211.26.00.000	33
3.1	Wheel-hub drive 211.26.01.000	35
3.2	Hub and brake assy 208A.26.02.000	39
4	Frame 211.28.00.000	43
5	Electric system the loader AMKODOR 211	45
5.1	Electrosystem of the base chassis 211.37.00.000	45
5.1.1	Electric schematic diagram 211.37.00.000 Э3. Explanatory table 211.37.00.000 ПЭ3	51
5.1.2	Electric connection diagram 211.37.00.000 Э4. The table of connections 211.37.00.000 ТЭ4	59
5.2	Electric system of the cab 211.50.18.000	61
5.2.1	Electric connection diagram of the cab 211.50.18.000 Э4. The table of connections 211.50.18.000 ТЭ4	65
6	Working hydraulics 211.45.00.000	69
6.1	Basic diagram hydraulics 211.45.00.000 Г3	69
6.2	Working hydraulics 211.45.00.000	71
6.2.1	Working hydraulics 211.45.05.000	75
6.2.1.1	Boom lifting hydraulic cylinder Д3-133.45.04.000 С	81
6.2.1.2	Bucket swing hydraulic cylinder 208A.45.05.500-03	83
6.2.2	Hydrocontrol system 211.45.10.000	85
7	Attachments 211.46.00.000, 211.46.00.000-01	91
7.1	Quick-change coupler hydraulic cylinder 208A-45.05.600	95
7.2	Mechanical coupler 211.46.02.010	97
8	Installation and the cab device	99
8.1	Installation of the cab 211.50.00.000	99
8.2	Cab 211.50.10.000	101
8.2.1	Door 211.50.33.000	115
8.3	Cabin hydrosystem 211.45.20.000	117
9	Installation of the overturning mechanism of a cabin 211.84.00.000	119
10	Installation of the heater 211.81.00.000	121
11	Facing 211.84.00.000	123
11.1	Bonne 211.84.01.100-A	127
12	Drive of management of a coupling disk 208.16.02.000	129

TABLE DES MATIERES

1	Chargeuse à direction à glissement AMKODOR 211. Vue globale	9
2	Ensemble moteur 211.10.00.000	11
2.1	Installation du filtre à air 211.11.00.000-Б.....	15
2.2	Système combustible 211.11.01.000.....	17
2.3	Installation du système des gaz récupérant 211.12.00.000.....	19
2.4	Système refroidissement du diesel 211.13.00.000.....	21
2.4.1	Ensemble des radiateurs 211.13.00.100	23
2.5	Réducteur du mandat d'amener des pompes 211.42.00.000.....	25
2.5.1	Pompe 211.42.00.100	29
2.6	La gestion de la présentation du combustible et l'arrêt du moteur Diesel 208B.11.08.000	31
3	Ensemble trans-mission et roues 211.26.00.000	33
3.1	Réducteur de roue 211.26.01.000	35
3.2	Ensemble moyeu et frein 208A.26.02.000	39
4	Châssis 211.28.00.000	43
5	Système électrique le chargeur AMKODOR 211	45
5.1	L'électrosystème du châssis de base 211.37.00.000	45
5.1.1	Schéma électrique de base 211.37.00.000 Э3. Liste des éléments 211.37.00.000 ПЭ3	51
5.1.2	Schéma électrique de liaisons 211.37.00.000 Э4. Le tableau des liaisons 211.37.00.000 ТЭ4.....	59
5.2	Système électrique de la cabine 211.50.18.000	61
5.2.1	Schéma électrique de liaisons de la cabine 211.50.18.000 Э4. Le tableau des liaisons 211.50.18.000 ТЭ4.....	65
6	Système hydraulique 211.45.00.000	69
6.1	Schéma hydraulique de base 211.45.00.000 Г3.....	69
6.2	Système hydraulique 211.45.00.000.....	71
6.2.1	Système hydraulique du matériel de chargement 211.45.05.000.....	75
6.2.1.1	Vérin hydraulique de levage de la flèche Д3-133.45.04.000 С	81
6.2.1.2	Vérin hydraulique de rotation du godet 208A.45.05.500-03	83
6.2.2	Hydrosystème de gestion 211.45.10.000.....	85
7	Équipement de service 211.46.00.000, 211.46.00.000-01	91
7.1	Vérin hydraulique d'attelage 208A-45.05.600	95
7.2	Mécanique attelage 211.46.02.010	97
8	L'installation de la cabine.....	99
8.1	L'installation de la cabine 211.50.00.000	99
8.2	Cabine 211.50.10.000	101
8.2.1	Porte 211.50.33.000.....	115
8.3	Hydrosystème de la cabine 211.45.20.000	117
9	Installation du mécanisme renversant de la cabine 211.84.00.000	119
10	Installation de la réchauffeur 211.81.00.000	121
11	Revêtement 211.84.00.000.....	123
11.1	Capot 211.84.01.100-A	127
12	Le mandat d'amener de la gestion du manchon de l'enchaînement 208.16.02.000	129

INDICE

1	Cargador de giro lateral AMKODOR 211. Aspecto general.....	9
2	Grupo propulsor 211.10.00.000.....	11
2.1	Instalación del filtro de aire 211.11.00.000-Б.....	15
2.2	Sistema de combustible 211.11.01.000.....	17
2.3	Instalación del salida sistema de los gases que han trabajado 211.12.00.000.....	19
2.4	Sistema del refrigeramiento diesel 211.13.00.000.....	21
2.4.1	Bloque de los radiadores 211.13.00.100.....	23
2.5	Reductor de la tracción de las bombas 211.42.00.000.....	25
2.5.1	Bomba 211.42.00.100.....	29
2.6	La dirección de la presentación del combustible y la parada del motor diesel 208B.11.08.000.....	31
3	Transmisión de marcha y las ruedas 211.26.00.000.....	33
3.1	Reductor de la rueda 211.26.01.000.....	35
3.2	Cubo de la rueda con el freno 208A.26.02.000.....	39
4	Chasis 211.28.00.000.....	43
5	Sistema eléctrico el cargador AMKODOR 211.....	45
5.1	El sistema eléctrico del chasis básico 211.37.00.000.....	45
5.1.1	Diagrama esquemático eléctrico 211.37.00.000 Э3. La lista de los elementos 211.37.00.000 ПЭ3.....	51
5.1.2	Esquema eléctrico de las uniones 211.37.00.000 Э4. La tabla de las uniones 211.37.00.000 ТЭ4.....	59
5.2	Sistema eléctrico de la cabina 211.50.18.000.....	61
5.2.1	Esquema eléctrico de las uniones de la cabina 211.50.18.000 Э4. La tabla de las uniones 211.50.18.000 ТЭ4.....	65
6	Sistema hidráulico 211.45.00.000.....	69
6.1	Esquema del principio hidráulico 211.45.00.000 Г3.....	69
6.2	Sistema hidráulico 211.45.00.000.....	71
6.2.1	Sistema hidráulico de la maquinaria de carga 211.45.05.000.....	75
6.2.1.1	Cilindro hidráulico de elevación de la flecha Д3-133.45.04.000 С.....	81
6.2.1.2	Cilindro hidráulico de giro de la pala 208A.45.05.500-03.....	83
6.2.2	Hidrosistema de la dirección 211.45.10.000.....	85
7	Equipamiento de trabajo 211.46.00.000, 211.46.00.000-01.....	91
7.1	Cilindro hidráulico de acoplamiento 208A-45.05.600.....	95
7.2	Mecánico acoplamiento 211.46.02.010.....	97
8	La instalación y el mecanismo de la cabina.....	99
8.1	La instalación de la cabina 211.50.00.000.....	99
8.2	Cabina 211.50.10.000.....	101
8.2.1	Puerta 211.50.33.000.....	115
8.3	Hidrosistema de la cabina 211.45.20.000.....	117
9	Instalación del mecanismo que vuelca de la cabina 211.84.00.000.....	119
10	Instalación de la calentador 211.81.00.000.....	121
11	Revestimiento 211.84.00.000.....	123
11.1	Capota 211.84.01.100-A.....	127
12	La tracción de la dirección del manguito del enganche 208.16.02.000.....	129



Рис. 1	211.00.00.000	Общий вид
Fig. 1		General view
Fig. 1		Vue globale
Fig. 1		Aspecto general

- 1 Погрузчик с бортовым поворотом АМКОДОР 211. Общий вид
 1 Skid steer loader АМКОДОР 211. General view
 1 Chargeuse à direction à glissement АМКОДОР 211. Vue globale
 1 Cargador de giro lateral АМКОДОР 211. Aspecto general

Таблица 1 / Table 1 / Tableau 1 / Tabla 1

		211.00.00.000		Погрузчик с бортовым поворотом	Skid steer loader	Chargeuse à direction à glissement	Cargador de giro lateral	
Рис. Fig. Fig.	№ поз. Ref. No N° Ref. N° Pos.	Обозначение Designation Référence Signo convencional	Кол-во Qty Qté Cant.	Наименование	Description	Désignation	Descripción	Примечание Remark Note Observaciones
1	1	208.16.02.000	1	Привод управления сцеплением	Drive of management of coupling	Le mandat d'amener de la gestion de l'enchaînement	La tracción de la dirección del enganche	
	2	208.25.01.000	2	Крышка люка	Hatch cover	Couvercle de la trappe	Tapa de la escotilla	
	12	211.10.00.000	1	Установка силовая	Power unit	Ensemble moteur	Grupo propulsor	
	14	211.26.00.000	1	Установка привода хода и колес	Running gear and wheel drive assy	Ensemble trans-mission et roues	Transmisión de marcha y las ruedas	
	16	211.28.00.000	1	Рама	Frame	Cadre	Bastidor	
	18	211.37.00.000	1	Электросистема	Electricals	Système électrique	Sistema eléctrico	
	19	211.45.00.000 или/or 211.45.00.000-01	1	Гидросистема	Hydraulic system	Système hydraulique	Sistema hidráulico	
	21	211.46.00.000 или/or 211.46.00.000-01	1	Оборудование рабочее	Working equipment	Matériel de chargement	Maquinaria de carga	
	23	211.50.00.000	1	Установка кабины	Cab setup	Installation de la cabine	Instalación de la cabina	
	28	211.60.00.000	1	Установка опрокидывающего механизма кабины	Installation of the overturning mechanism of a cabin	Installation du mécanisme renversant de la cabine	Instalación del mecanismo que vuelca de la cabina	
	29	211.81.00.000	1	Установка отопителя	Heater pipelines setup	Installation de chauffage	Instalación del calefactor	
	30	211.84.00.000	1	Облицовка	Cowling	Revêtement	Revestimiento	
	32	211.00.00.003	2	Крышка	Cover	Couvercle	Tapa	
	34	211.00.00.004	2	Крышка	Cover	Couvercle	Tapa	
	37	211.00.00.005	1	Крышка	Cover	Couvercle	Tapa	
	53	M8-6gx16.56.0115 ГОСТ 7796-70	36	Болт	Bolt	Boulon	Bulón	
	56	8 65Г 0115 ГОСТ 6402-70	36	Шайба	Washer	Rondelle	Arandela	
	57	C.8.02.Cm3.0115 ГОСТ 6958-78	36	Шайба	Washer	Rondelle	Arandela	
	62	103-5606520	1	Ключ	Wrench	Clef	Llave	

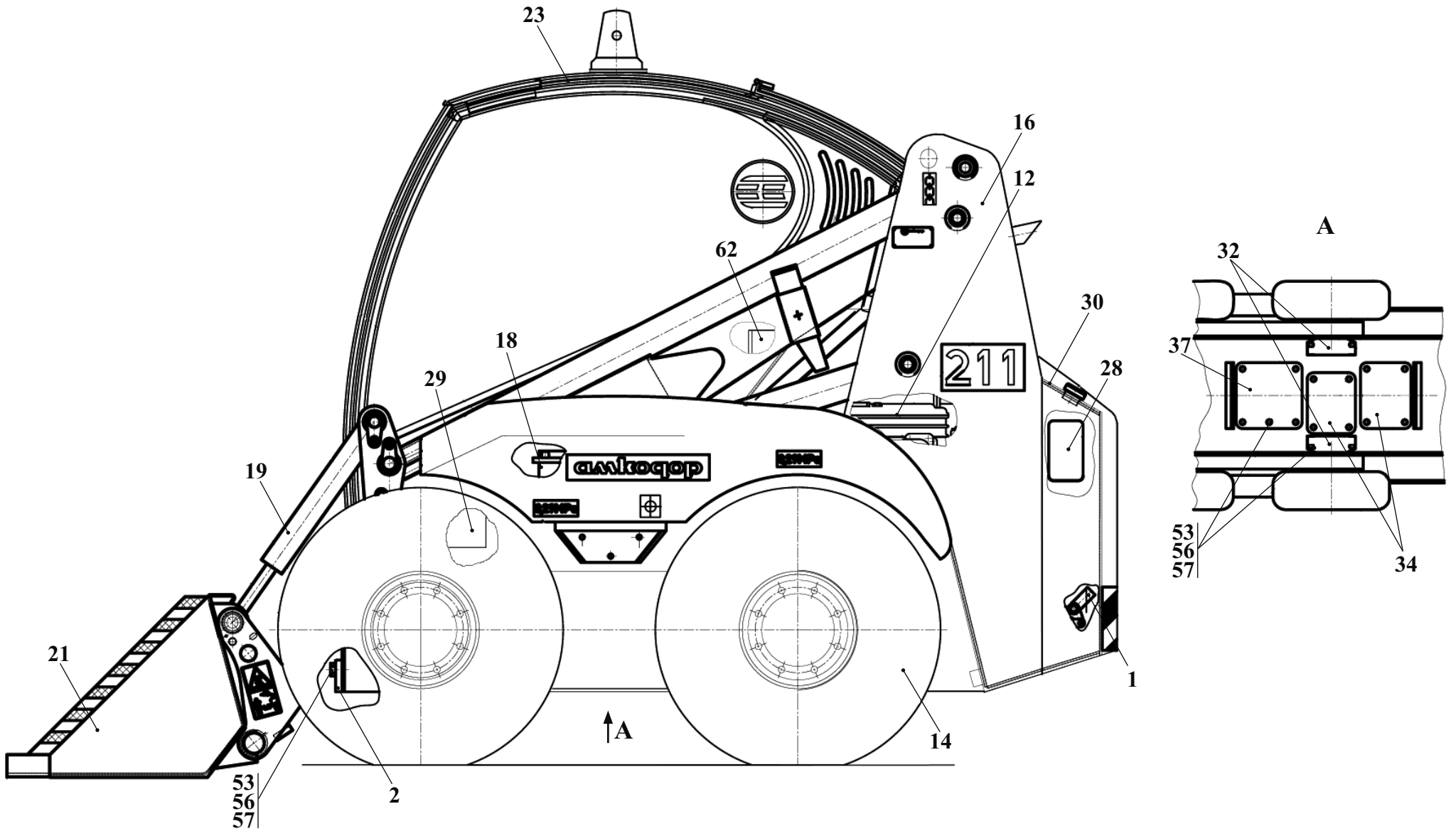

Рис. 2	211.10.00.000	Установка силовая
Fig. 2		Power plant
Fig. 2		Ensemble moteur
Fig. 2		Grupo propulsor

2 Силовая установка 211.10.00.000
 2 Power-plant 211.10.00.000
 2 Ensemble moteur 211.10.00.000
 2 Grupo propulsor 211.10.00.000

Таблица 2 / Table 2 / Tableau 2 / Tabla 2

		211.10.00.000		Силовая установка	Power-plant	Ensemble moteur	Grupo propulsor	
Рис. Fig. Fig. Fig.	№ поз. Ref. No Ref. N° Pos.	Обозначение Designation Référence Signo convencional	Кол-во Qty Qté Cant.	Наименование	Description	Désignation	Descripción	Примечание Remark Note Observaciones
2 3	5	208B-11.08.000	1	Управление подачей топлива и останов дизеля	Management of giving of fuel and diesel engine stop	La gestion de la présentation du combustible et l'arrêt du moteur Diesel	La dirección de la presentación del combustible y la parada del motor diesel	
	8	211.11.00.000-Б	1	Установка воздухоочистителя	Air cleaner instalation	Installation du filtre à air	Instalación del filtro de aire	
	9	211.11.01.000	1	Система топливная	Fuel system	Système combustible	Sistema de combustible	
	12	211.12.00.000	1	Установка системы выпуска отработанных газов	Installation of release system of the fulfilled gases	Installation du émission système des gaz récupérant	Instalación del salida sistema de los gases que han trabajado	
	13	211.13.00.000	1	Система охлаждения дизеля	Diesel engine cooling system	Système du refroidissement Diesel	Sistema del refrigeramiento diesel	
	16	211.42.00.000	1	Редуктор привода насосов	Reducer of a drive of pumps	Réducteur du mandat d'amener des pompes	Reductor de la tracción de las bombas	
	18	Д-565.3920-00	8	Подушка (Входит поз. 58-60)	Pillow (Comprises pos. 58-60)	Coussin (Comprend pos. 58-60)	Almohada (Entran las pos. 58-60)	
	19	ТМ-3.10.05.600	2	Кронштейн	Bracket	Support	Soporte	
	26	Д-565.39.00-01	4	Втулка распорная	Bush	Moyeu	Casquillo	
	28	ТМ-3.10.05.001	4	Планка закрепительная	Cleat	Barre de retenue	Chapa fijadora	
	30	211.10.00.001	1	Кронштейн	Bracket	Support	Soporte	
	35	M14-6gx30.56.0115 ГОСТ 7796-70	8	Болт	Bolt	Boulon	Bulón	
	36	2M16-6gx80.56.0115 ГОСТ 7796-70	6	Болт	Bolt	Boulon	Bulón	
	39	M16-6H.5.0115 ГОСТ 5918-73	2	Гайка	Nut	Écrou	Tuerca	
	45	M16-6H.05.35.0115 ГОСТ 5919-73	4	Гайка	Nut	Écrou	Tuerca	
	50	C.16.02.Ст3.0115 ГОСТ 11371-78	12	Шайба	Washer	Rondelle	Arandela	
	51	4x40.019 ГОСТ 397-79	6	Шплинт	Cotter pin	Clavette fendue	Chaveta	
	57	Д-243-645 ТУ 23.1.90-79	1	Дизель	Diesel engine	Moteur Diesel	Motor diesel	
	58	Д-565.3920-01	1	Шайба	Washer	Rondelle	Arandela	

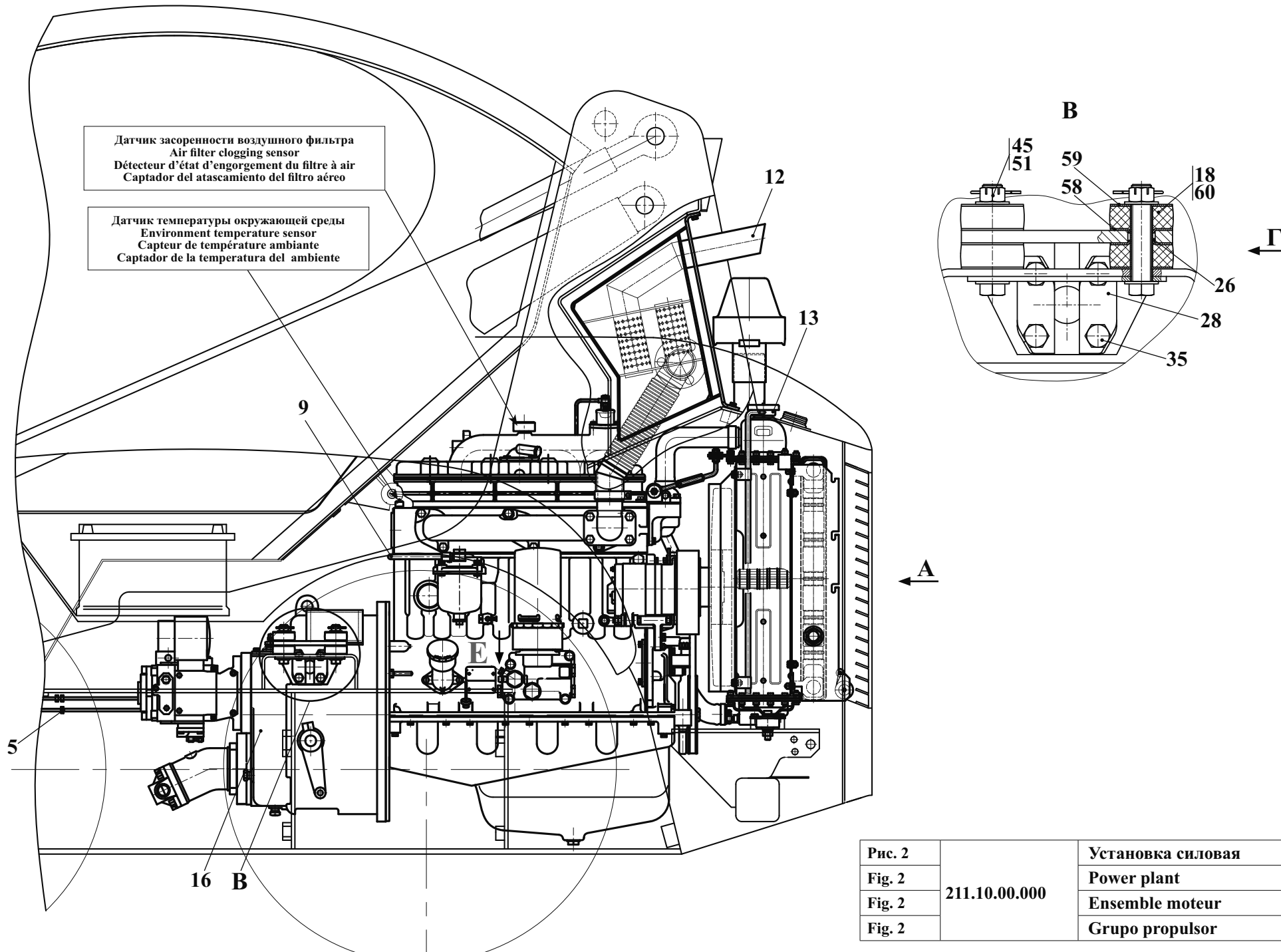

Рис. 3		Установка силовая
Fig. 3		Power plant
Fig. 3	211.10.00.000	Ensemble moteur
Fig. 3		Grupo propulsor

Продолжение таблицы 2 / Continuation of table 2 / Suite du tableau 2 / Continuación de la tabla 2

		211.10.00.000		Силовая установка	Power-plant	Ensemble moteur	Grupo propulsor	
Рис. Fig. Fig.	№ поз. Ref. No N° Ref. N° Pos.	Обозначение Designation Référence Signo convencional	Кол-во Qty Qté Cant.	Наименование	Description	Désignation	Descripción	Примечание Remark Note Observaciones
2 3	59	Д-565.3920-02	1	Шайба	Washer	Rondelle	Arandela	
	60	7-ИРП-1348 ТУ 38.005.204-84	0,068 kg	Резина	Rubber	Caoutchouc	Caucho	

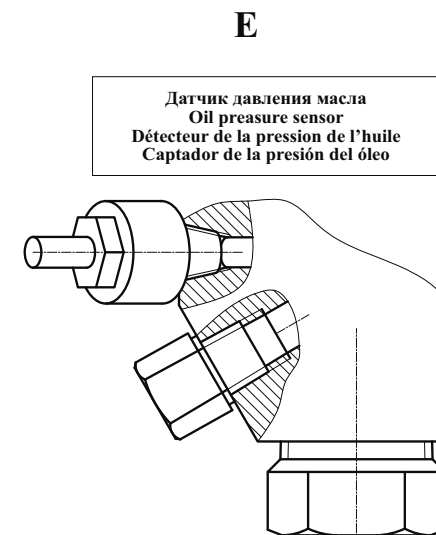
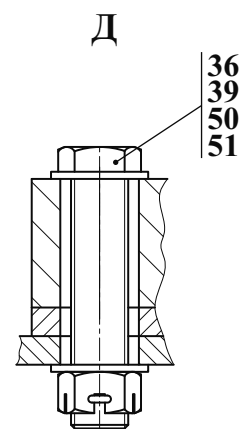
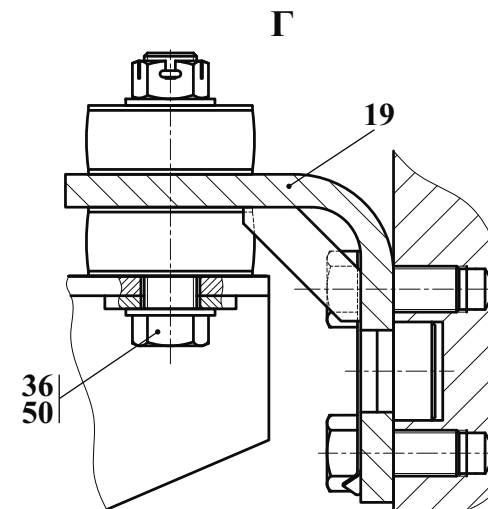
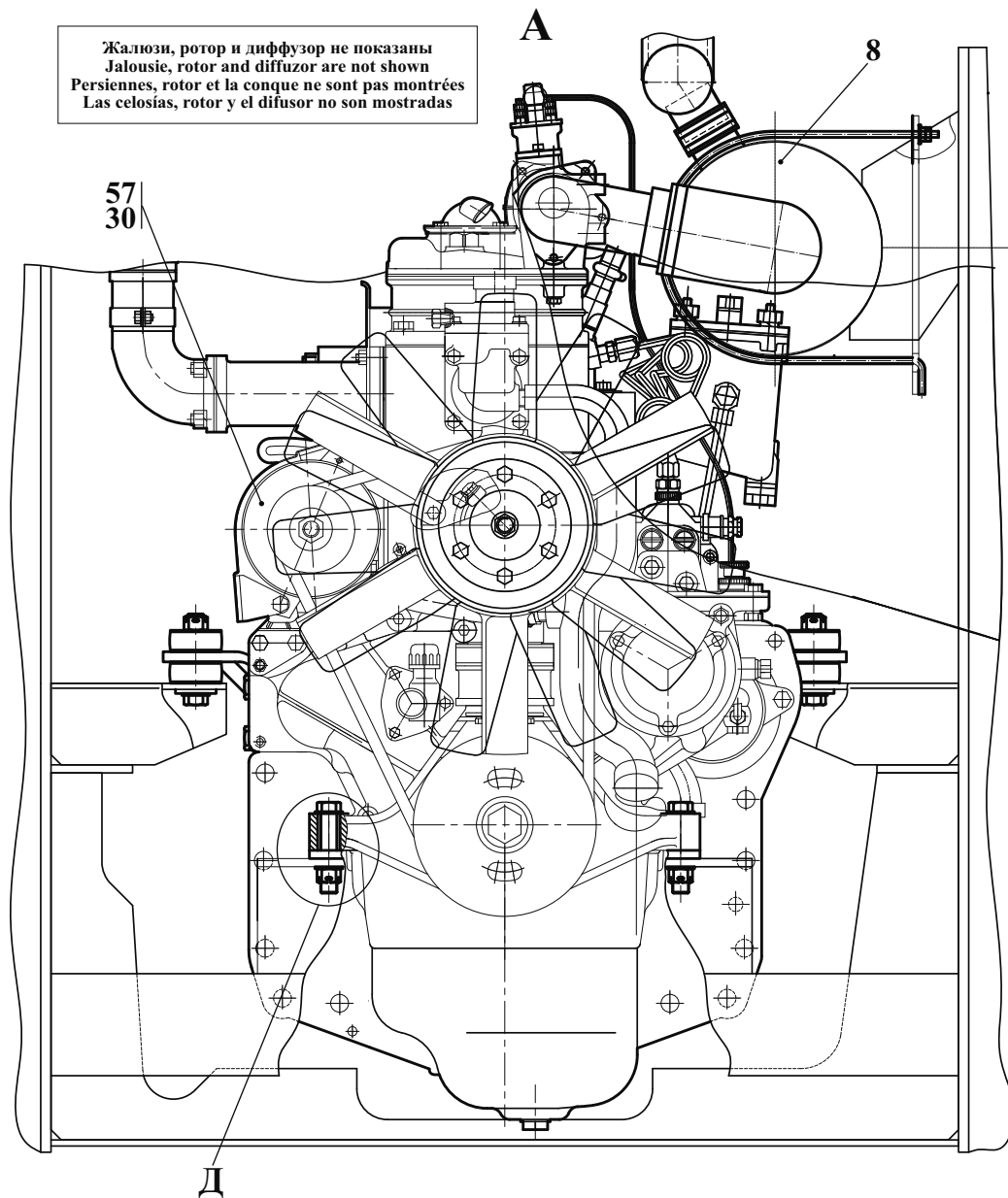

Рис. 4	211.11.00.000-Б	Установка воздухоочистителя
Fig. 4		Air cleaner instalation
Fig. 4		Installation du filtre à air
Fig. 4		Instalación del filtro de aire

2.1 Установка воздухоочистителя 211.11.00.000-Б
 2.1 Air cleaner instalation 211.11.00.000-Б
 2.1 Installation du filtre à air 211.11.00.000-Б
 2.1 Instalación del filtro de aire 211.11.00.000-Б

Таблица 3 / Table 3 / Tableau 3 / Tabla 3

		211.11.00.000-Б		Установка воздухоочистителя	Air cleaner instalation	Installation du filtre à air	Instalación del filtro de aire	
Рис. Fig. Fig.	№ поз. Ref. No N° Ref. N° Pos.	Обозначение Designation Référence Signo convencional	Кол-во Qty Qté Cant.	Наименование	Description	Désignation	Descripción	Примечание Remark Note Observaciones
4	1	211.11.00.400	1	Тройник	T-fitting	Raccord à trois voies	Unión T	
	3	211.11.00.500	1	Трубопровод впускной	Pipeline	Tuyauterie	Tubería	
	6	211.11.00.002	1	Скоба	Clamp	Agrafe	Laña	
	8	211.11.00.004 (50x61,5-1,6 ГОСТ 10362-76)	2	Рукав (L=50 мм)	Hose (L=50 мм)	Manche (L=50 мм)	Manga (L=50 мм)	
	14	M8-6H.8.35.0115 ГОСТ 15521-70	2	Гайка	Nut	Écrou	Tuerca	
	18	C.8.02.Cт3.0115 ГОСТ 6958-78	1	Шайба	Washer	Rondelle	Arandela	
	23	ДСФ-65 ТУ РБ 07513211.003-94	1	Датчик засоренности воздушного фильтра (ПО «Экран» г. Борисов)	Air filter clogging sensor	Détecteur d'état d'engorgement du filtre à air	Captador del atascamiento del filtro aéreo	
	25	60-80/12-C7W2	2	Зажим TORRO	TORRO clamp	Serrage TORRO	Borne TORRO	
	26	70-90/12-C7W2	2	Зажим TORRO	TORRO clamp	Serrage TORRO	Borne TORRO	
	29	A53.21.000-02	1	Моноциклон (МТЗ)	Monocyclone (MTZ)	Monocyclone (MTZ)	Monociclón (MTZ)	
	31	260-3707130-3 (L=525 mm)	1	Трубка клапана	Tube	Tube	Tubo	
	35	3110-1109010-10	1	Фильтр (г. Н. Новгород «ГАЗ»)	Filter	Filtre	Filtro	
	37	3110-1109300-20	1	Шланг (г. Н. Новгород «ГАЗ»)	Hose	Tuyau flexible	Manga	

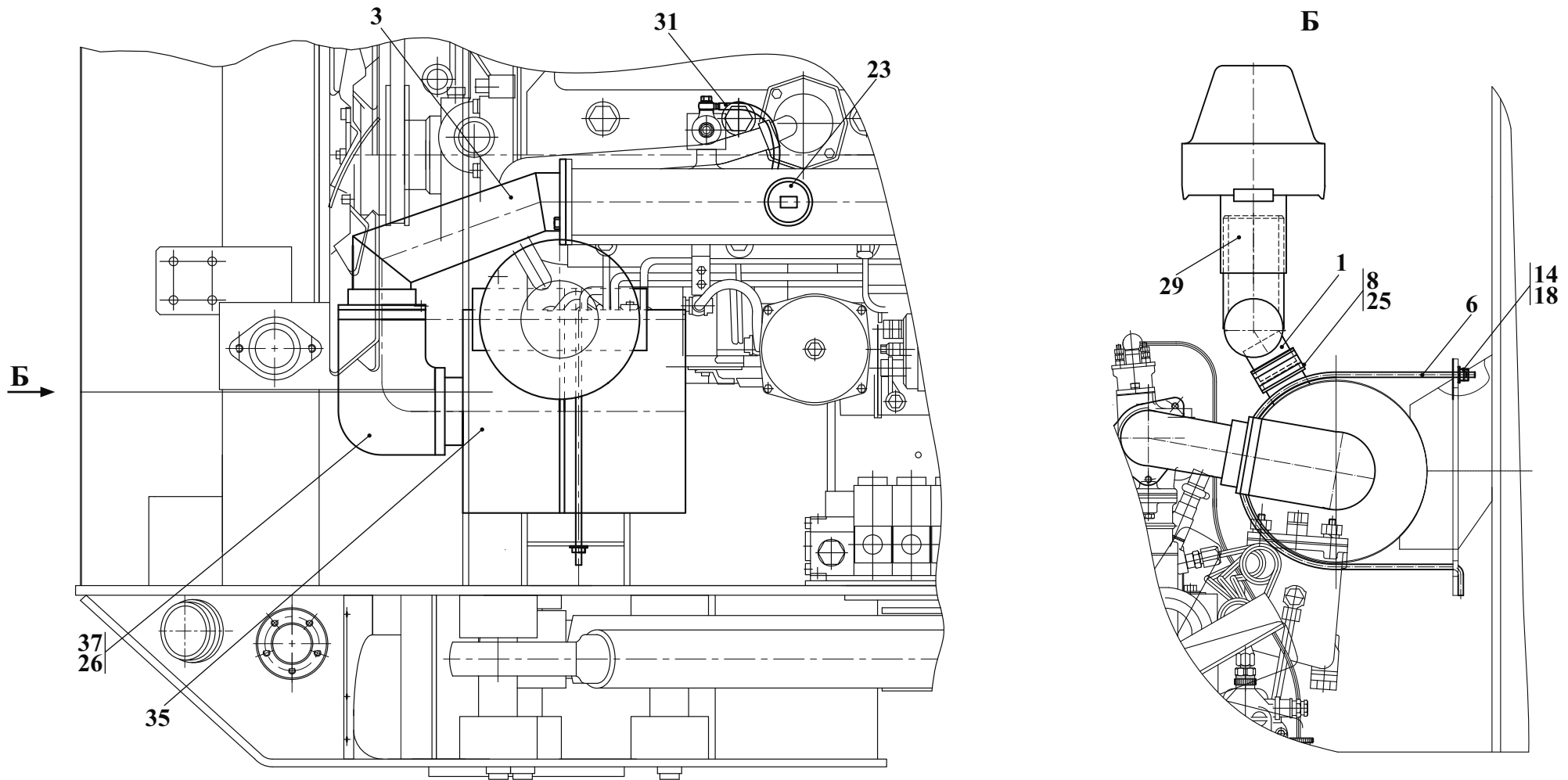

Рис. 5		Топливная система
Fig. 5		Fuel system
Fig. 5	211.11.01.000	Système combustible
Fig. 5		Sistema de combustible

2.2 Топливная система 211.11.01.000
 2.2 Fuel system 211.11.01.000
 2.2 Système combustible 211.11.01.000
 2.2 Sistema de combustible 211.11.01.000

Таблица 4 / Table 4 / Tableau 4 / Tabla 4

		211.11.01.000		Топливная система	Fuel system	Système combustible	Sistema de combustible	
Рис. Fig. Fig.	№ поз. Ref. No Ref. N° Pos.	Обозначение Designation Référence Signo convencional	Кол-во Qty Qté Cant.	Наименование	Description	Désignation	Descripción	Примечание Remark Note Observaciones
5	7	208В-11.01.200	1	Топливопровод	Fuel tube	Tube de combustible	Tubo de combustible	
	8	208В-11.01.200-01	1	Топливопровод	Fuel tube	Tube de combustible	Tubo de combustible	
	9	208В-11.01.300	1	Топливопровод	Fuel tube	Tube de combustible	Tubo de combustible	
	19	211.11.01.001	1	Крышка	Cover	Couvercle	Tapa	
	20	208А.45.00.003	1	Крышка	Cover	Couvercle	Tapa	
	22	451А.02.04.001	1	Болт зажимной	Clamping bolt	Boulon de serrage	Bulón de apretamiento	
	23	Д-565.4100-42	1	Скоба	Clamp	Agrafe	Laña	
	25	Д-565.7700-07	1	Пробка	Plug	Bouchon	Tapón	
	26	ДЭ-224А.47.00.002	1	Втулка	Bush	Moyeu	Casquillo	
	30	ТО-28А.02.00.009	1	Штуцер	Union	Ajutage	Tubo de empalme	
	31	ТМ-59.2000-08	1	Прокладка	Shim	Couche	Junta	
	33	У22-2.37-50.024-03	1	Хомут	Yoke	Collier	Yugo	
	34	УДГ1-09.01.006	1	Заглушка	Plug fitting	Bouchon d'obturation	Tapón	
	35	М10-6gx20.88.35.0115 ГОСТ 7796-70	6	Болт	Bolt	Boulon	Bulón	
	36	М6-6gx12.56.0115 ГОСТ 7798-70	1	Болт	Bolt	Boulon	Bulón	
	37	В.М5-6gx14.46.0115 ГОСТ 17473-80	4	Винт	Screw	Vis	Tornillo	
	38	В.М5-6gx 30.46.0115 ГОСТ 17473-80	1	Винт	Screw	Vis	Tornillo	
	45	5.65Г 0115 ГОСТ 6402-70	5	Шайба	Washer	Rondelle	Arandela	
	46	6.65Г 0115 ГОСТ 6402-70	1	Шайба	Washer	Rondelle	Arandela	
	47	10.65Г 0115 ГОСТ 6402-70	6	Шайба	Washer	Rondelle	Arandela	
	49	024-029-30-2-2 ГОСТ 9833-73/18829-73	1	Кольцо	Ring	Bague	Anillo	
	50	150-160-58-2-2 ГОСТ 9833-73/18829-73	1	Кольцо	Ring	Bague	Anillo	
	52	10 М3 ГОСТ 23358-87	2	Прокладка	Shim	Couche	Junta	
	53	14 М3 ГОСТ 23358-87	6	Прокладка	Shim	Couche	Junta	
	56	082-1103010	1	Пробка (МТЗ)	Plug (MTZ)	Bouchon (MTZ)	Tapón (MTZ)	
	58	36-1101070 (L=170 mm)	1	Цепочка	Chain	Chaîne	Cadenita	
	59	Д18-051	2	Болт поворотного угольника Сморгоньский агрегатный завод	Rotary bolt	Boulon tournant	Bulón rotatorio	
	60	ДУТ 8801	1	Датчик уровня топлива НПП «Мера» г. Витебск	Fuel level sensor	Détecteur du niveau de combustible	Captador del nivel del combustible	

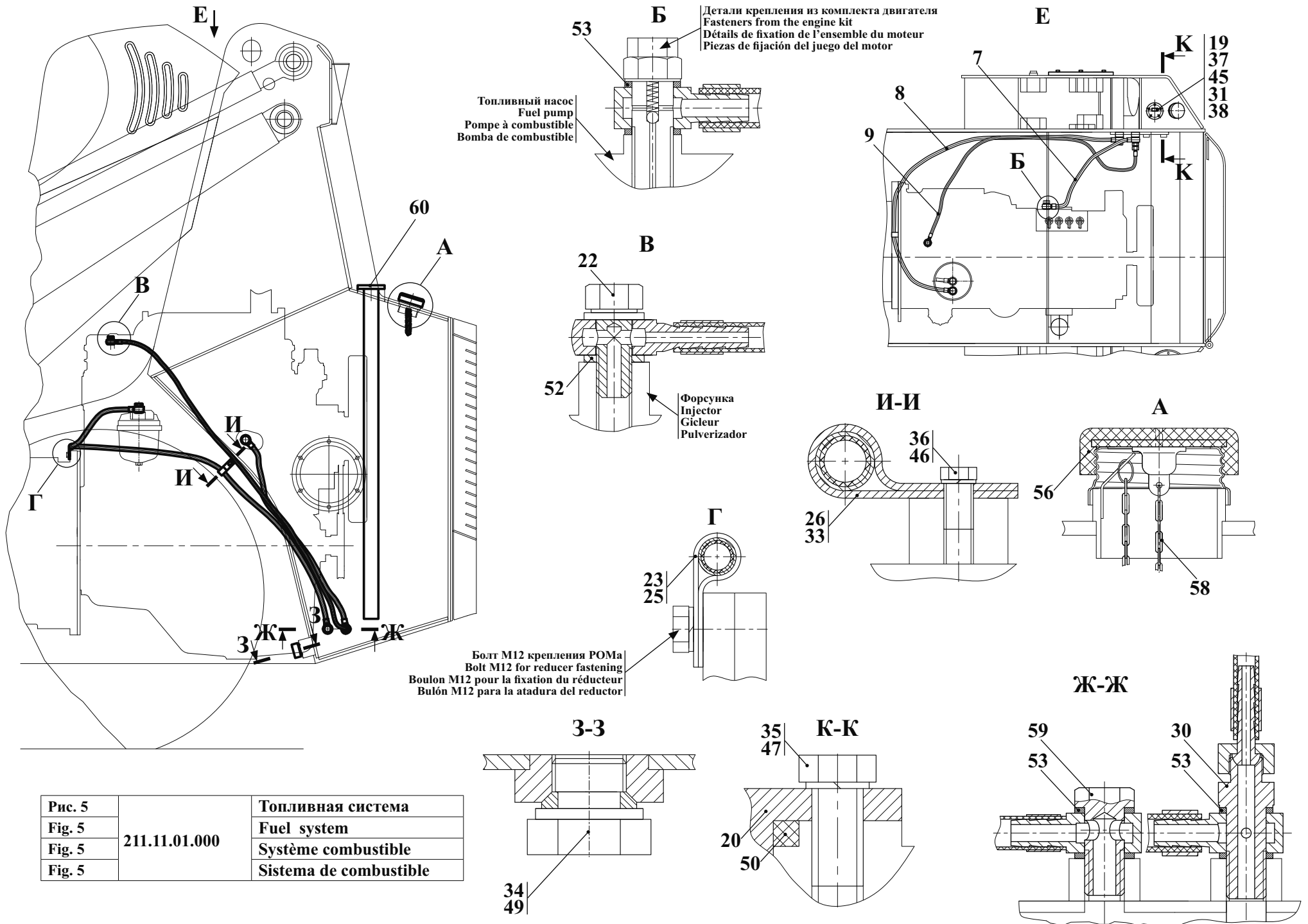

Рис. 6		Установка системы выпуска отработавших газов
Fig. 6		Installation of release system of the fulfilled gases
Fig. 6	211.12.00.000	Installation du émission système des gaz récupérant
Fig. 6		Instalación del salida sistema de los gases que han trabajado

- 2.3 Установка системы выпуска отработавших газов 211.12.00.000
 2.3 Installation of release system of the fulfilled gases 211.12.00.000
 2.3 Installation du émission système des gaz récupérant 211.12.00.000
 2.3 Instalación del salida sistema de los gases que han trabajado 211.12.00.000

Таблица 5 / Table 5 / Tableau 5 / Tabla 5

		211.12.00.000		Установка системы выпуска отработавших газов	Installation of release system of the fulfilled gases	Installation du émission système des gazrécupérant	Instalación del salida sistema de los gases que han trabajado	
Рис. Fig. Fig.	№ поз. Ref. No N° Ref. N° Pos.	Обозначение Designation Référence Signo convencional	Кол-во Qty Qté Cant.	Наименование	Description	Désignation	Descripción	Примечание Remark Note Observaciones
6	1	211.12.00.100	1	Трубопровод выпускной	Pipeline	Tuyauterie	Tubería	
	2	211.12.00.200	1	Глушитель	Silencer	Silencieux	Silenciador	
	5	211.12.00.005	1	Доработка патрубка	Completion for branch pipe	Mise au point raccord du tuyau	Mise au point tubuladura	
	6	211.12.00.006	1	Шайба	Washer	Rondelle	Arandela	
	8	211.12.00.008	1	Мат теплоизоляционный	Heat insulator	Calorifuge	Termoaislamiento	
	9	211.12.00.009	1	Мат теплоизоляционный	Heat insulator	Calorifuge	Termoaislamiento	
	10	211.12.00.010	1	Мат теплоизоляционный	Heat insulator	Calorifuge	Termoaislamiento	
	11	211.12.00.011	1	Мат теплоизоляционный	Heat insulator	Calorifuge	Termoaislamiento	
	12	211.12.00.012	1	Мат теплоизоляционный	Heat insulator	Calorifuge	Termoaislamiento	
	21	M8-6gx25.56.0115 ГОСТ 7796-70	6	Болт	Bolt	Boulon	Bulón	
	22	M10-6gx30.56.0115 ГОСТ 7796-70	3	Болт	Bolt	Boulon	Bulón	
	25	10 65Г 0115 ГОСТ 6402-70	3	Шайба	Washer	Rondelle	Arandela	
	26	C8.02.Cm3.0115 ГОСТ 11371-78	6	Шайба	Washer	Rondelle	Arandela	
	28*	A05-027-A1*	1	Хомут*	Yoke*	Collier*	Yugo*	
	29	Volvo GW 04150 D=64	1	Хомут	Yoke	Collier	Yugo	
	36	0,80-О-С (L=2350 mm) ГОСТ 3282-74		Проволока	Wire	Fil	Alambre	

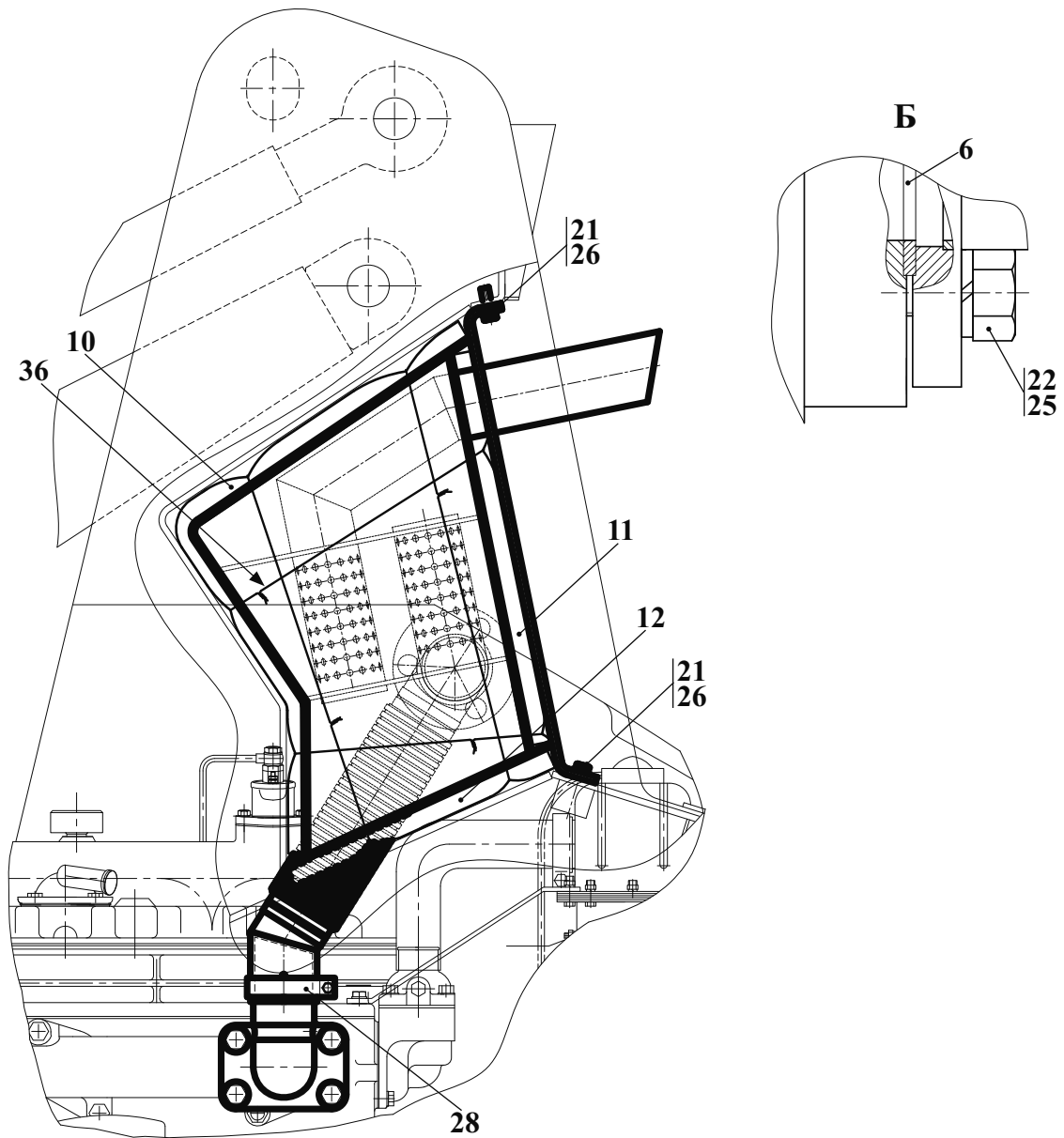
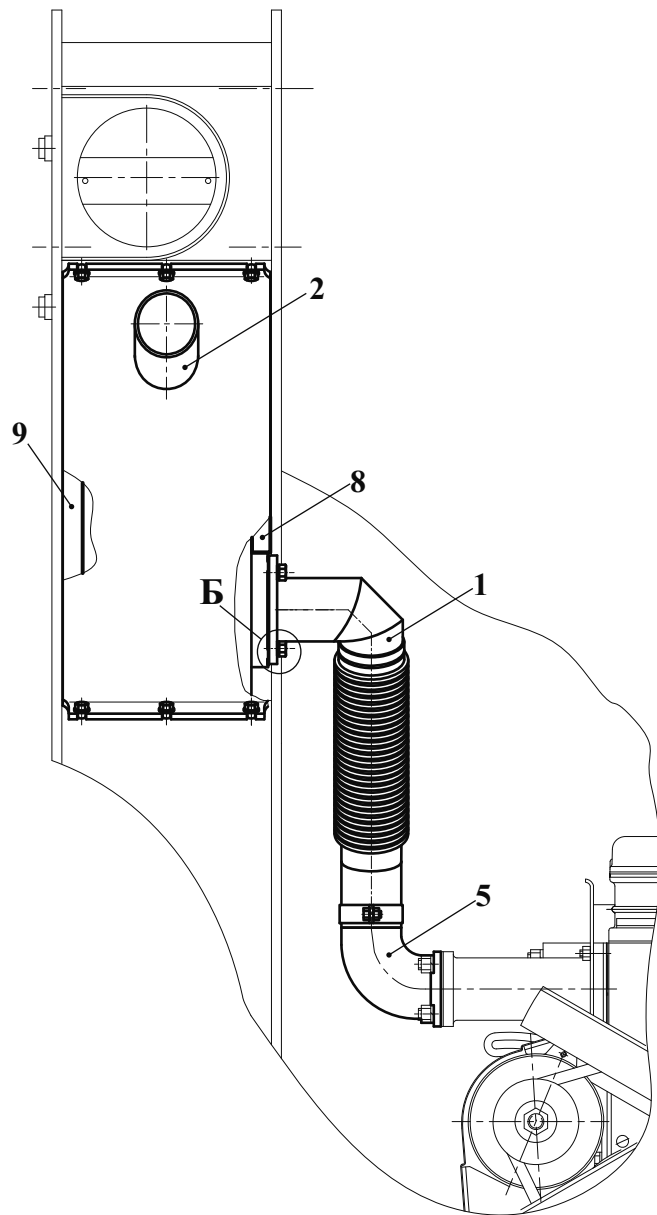
* Допускается замена на поз. 29 \ Replacement on pos. 29 is supposed \ On admet le remplacement sur pos. 29 \ Se permite el recambio en pos. 29



Рис. 7	211.13.00.000	Система охлаждения дизеля
Fig. 7		Diesel engine cooling system
Fig. 7		Système du refroidissement diesel
Fig. 7		Sistema del refrigeramiento diesel

2.4 Система охлаждения дизеля 211.13.00.000
 2.4 Diesel engine cooling system 211.13.00.000
 2.4 Système refroidissement du diesel 211.13.00.000
 2.4 Sistema del refrigeramiento diesel 211.13.00.000

Таблица 6 / Table 6 / Tableau 6 / Tabla 6

		211.13.00.000		Система охлаждения дизеля	Diesel engine cooling system	Système du refroidissement diesel	Sistema del refrigeramiento diesel	
Рис. Fig. Fig. Fig.	№ поз. Ref. No N° Ref. N° Pos.	Обозначение Designation Référence Signo convencional	Кол-во Qty Qté Cant.	Наименование	Description	Désignation	Descripción	Примечание Remark Note Observaciones
7	3	211.13.00.100	1	Блок радиаторов (см. рис. 8)	Radiator unit (see fig. 8)	Ensemble des radiateurs (voir fig. 8)	Bloque de los radiadores (véase fig. 8)	
	6	ТО-28А.02.07.700	1	Кран	Cock	Robinet	Grifo	
	8	ВА-9001.11.04.000	1	Растяжка	Extension	Extension	Tirante	
	17	ВА-9001.11.00.001	1	Кронштейн	Bracket	Support	Soporte	
	18	ВА-9001.11.00.005	2	Амортизатор	Shock-absorber	Amortisseur	Amortizador	
	19	ВА-9001.11.00.006	1	Кронштейн	Bracket	Support	Soporte	
	20	ВА-9001.11.00.007	4	Шайба	Washer	Rondelle	Arandela	
	32	М8-6х16.56.0115ГОСТ 7796-70	4	Болт	Bolt	Boulon	Bulón	
	35	М8-6Н.5.0115	4	Гайка	Nut	Écrou	Tuerca	
	38	8 65Г.0115ГОСТ 6402-70	4	Шайба	Washer	Rondelle	Arandela	
	44	32-50/12-С7W2	4	Зажим TORRO	TORRO clamp	Serrage TORRO	Borne TORRO	
	47	MTW 020003907	1	Вентилятор «BorgWarner» Германия	Fan «BorgWarner» Germany	Ventilateur «BorgWarner» Allemagne	Ventilador «BorgWarner» Alemania	
	50	85-1303001	1	Шланг (РТИ г. Бобрыйск)	Hose	Tuyau flexible	Manga	
	53	85-1303010	1	Шланг (РТИ г. Бобрыйск)	Hose	Tuyau flexible	Manga	
	58	ПБ-2-8х1,8 (L=850 mm) ТУ РБ 500525429.001-2001	1	Трубка поливинилхлоридная маслобензостойкая	Polyvinylchloride tube	Tube	Tubo	

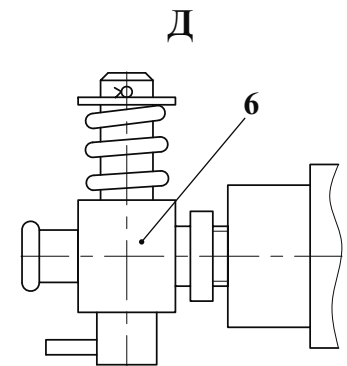
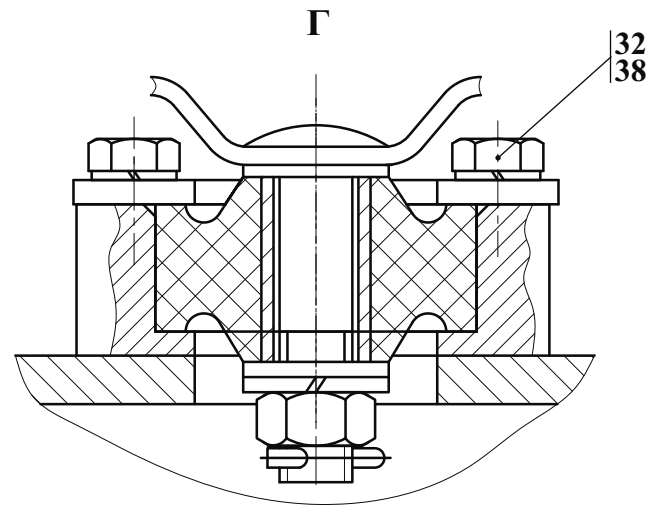
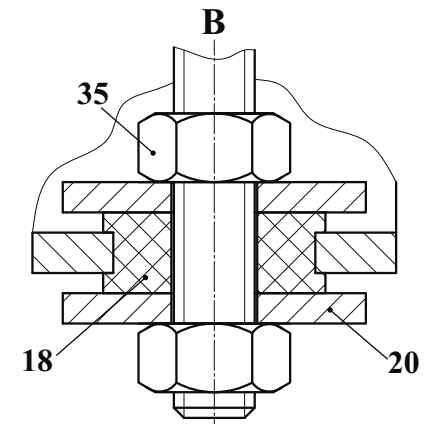
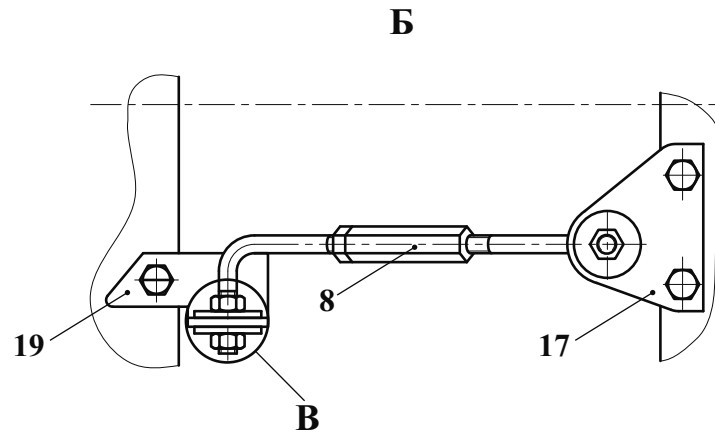
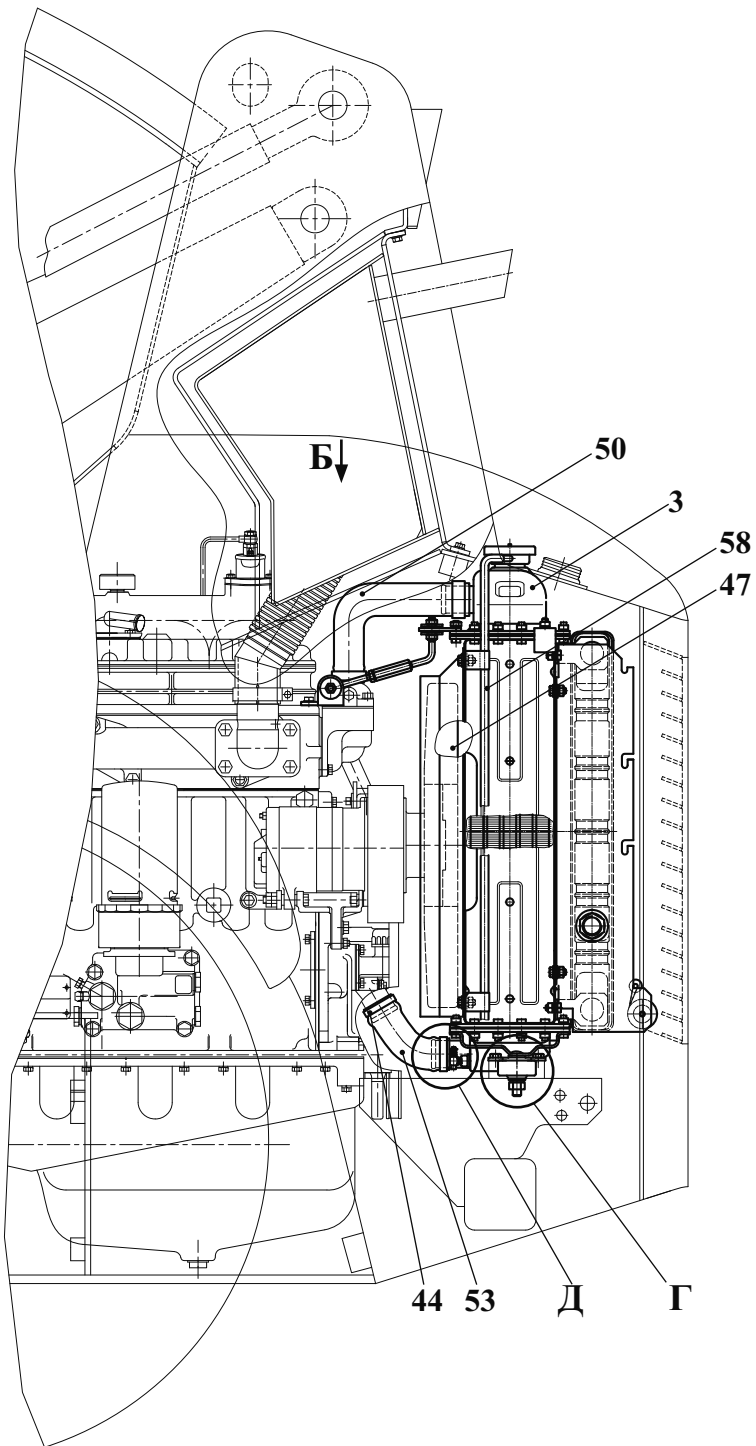

Рис. 8		Блок радиаторов
Fig. 8		Radiator unit
Fig. 8	211.13.00.100	Ensemble des radiateurs
Fig. 8		Bloque de los radiadores

2.4.1 Блок радиаторов 211.13.00.100
 2.4.1 Radiator unit 211.13.00.100
 2.4.1 Ensemble des radiateurs 211.13.00.100
 2.4.1 Bloque de los radiadores 211.13.00.100

Таблица 7 / Table 7 / Tableau 7 / Tabla 7

		211.13.00.100	Блок радиаторов		Radiator unit	Ensemble des radiateurs	Bloque de los radiadores		
Рис. Fig.	№ поз. Ref. No	Обозначение Designation Réference Signo convencional	Кол-во Qty Qté Cant.	Наименование	Description	Désignation	Descripción	Примечание Remark Note	Observaciones
8	1	525.02.02.400	1	Боковина	Cheek	Flanc	Costado		
	3	525.02.02.600	1	Шторка радиатора	Radiator shutter	Rideau du radiateur	Obturador del radiador		
	6	525.02.02.401	1	Боковина	Cheek	Flanc	Costado		
	8	ТО-18Д.02.02.014	2	Хомутик	Yoke	Collier	Yugo		
	10	ТО-18Д.02.02.018	2	Кронштейн	Bracket	Support	Soporte		
	21	M8-6gx20.88.35.0115ГОСТ 7796-70	8	Болт	Bolt	Boulon	Bulón		
	25	M8-6H.5.0115 ГОСТ 5915-70	8	Гайка	Nut	Écrou	Tuerca		
	28	8 65Г 0115ГОСТ 6402-70	8	Шайба	Washer	Rondelle	Arandela		
	32	C8.02.Cm3.0115ГОСТ 11371-78	14	Шайба	Washer	Rondelle	Arandela		
	36	2x16.019ГОСТ 397-79	2	Шплинт	Cotter pin	Clavette fendue	Chaveta		
	41	БР-80.1301.000 ТУ 23.46 1771.0.56-89Е	1	Блок радиаторов (Оренбург)	Radiator unit	Ensemble des radiateurs	Bloque de los radiadores		
	42	85-13.09.080	1	Кожух вентилятора (МТЗ)	Fan housing	Capot du ventilateur	Capota del ventilador		

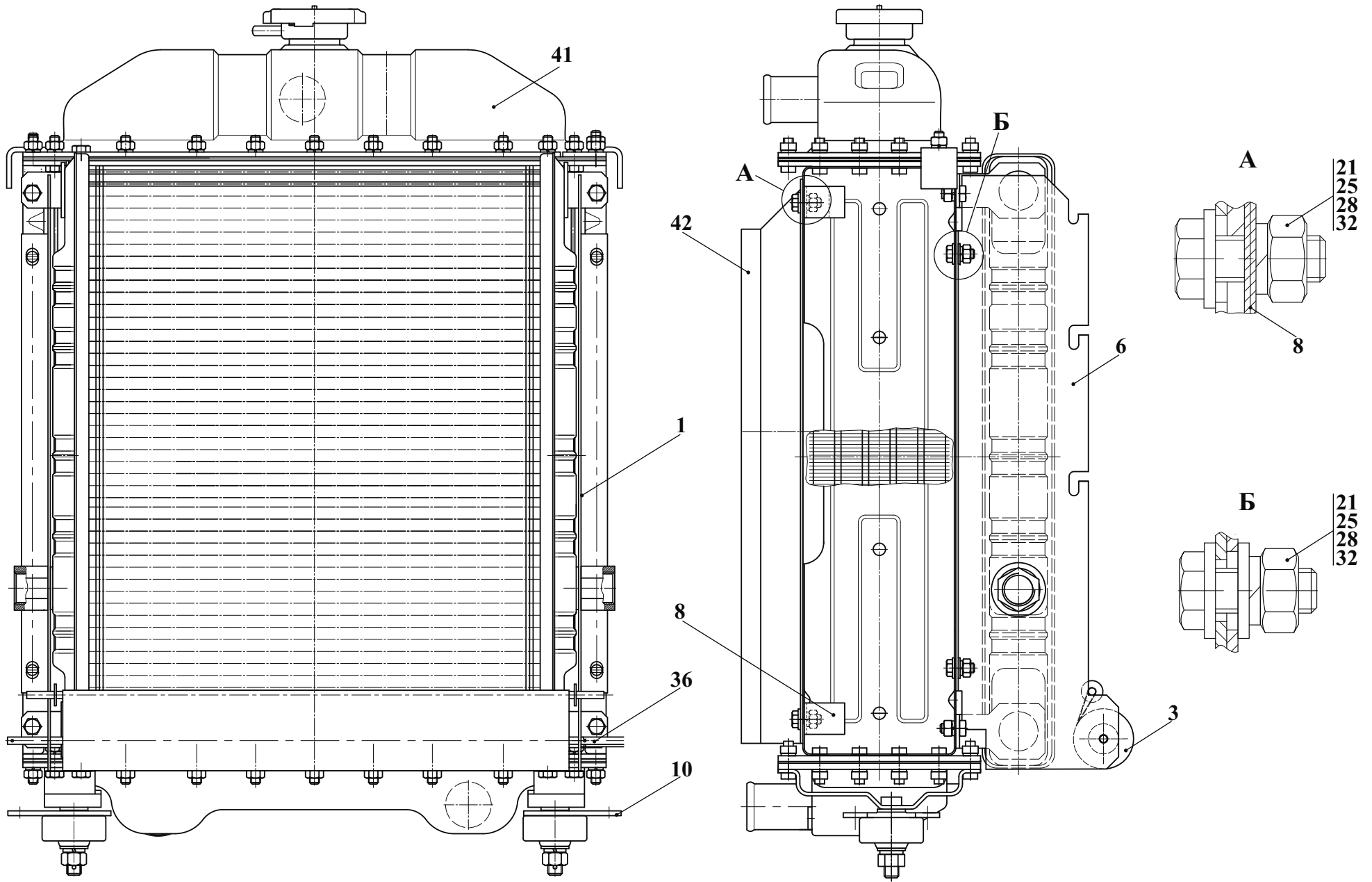
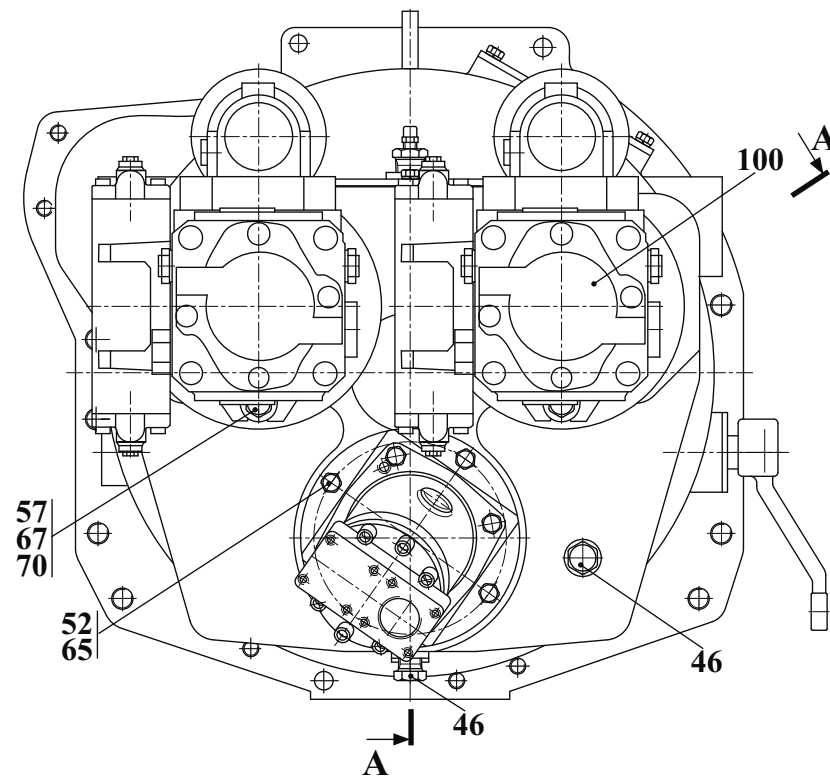
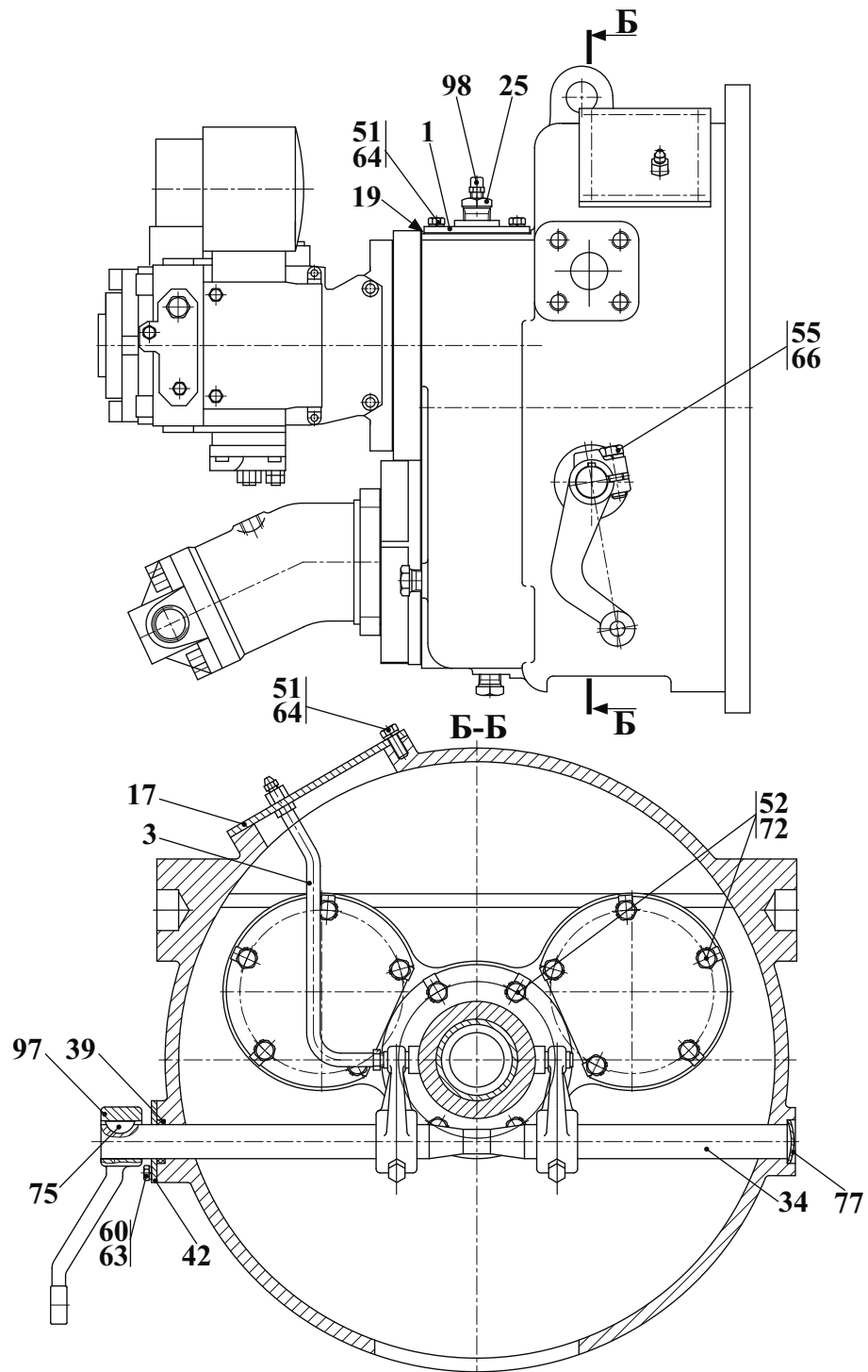

см. рис. 10
 see fig. 10
 voir fig. 10
 véase fig. 10

Рис. 9		Редуктор привода насосов
Fig. 9		Reducer of a drive of pumps
Fig. 9	211.42.00.000	Réducteur du mandat d'amener des pompes
Fig. 9		Reductor de la tracción de las bombas

2.5 Редуктор привода насосов 211.42.00.000
 2.5 Reducer of a drive of pumps 211.42.00.000
 2.5 Réducteur du mandat d'amener des pompes 211.42.00.000
 2.5 Reductor de la tracción de las bombas 211.42.00.000

Таблица 8 / Table 8 / Tableau 8 / Tabla 8

		211.42.00.000	Редуктор привода насосов		Reducer of a drive of pumps	Réducteur du mandat d'amener des pompes	Reductor de la tracción de las bombas	
Рис. Fig. Fig. Fig.	№ поз. Ref. No N° Ref. N° Pos.	Обозначение Designation Référence Signo convencional	Кол-во Qty Qté Cant.	Наименование	Description	Désignation	Descripción	Примечание Remark Note Observaciones
9 10	1	208.42.00.200	1	Крышка	Cover	Couvercle	Tapa	
	2*	208A.42.00.100*	1	Корпус*	Housing*	Boîtier*	Cuerpo*	
	3	208A.42.01.200	1	Трубопровод	Pipeline	Tuyauterie	Tubería	
	4	211.42.00.100	1	Насос (см. рис. 11)	Pump (see fig. 11)	Pompe (voir fig. 11)	Bomba (véase fig. 11)	
	5	211.42.00.200- Б	2	Вал-шестерня (Входит поз.101-104)	Gear shaft (comprises pos. 101-104)	Arbre-pignon (Comprend pos. 101-104)	Eje-engranaje (Éntran las pos. 101-104)	
	12	208.42.00.012	2	Прокладка	Shim	Couche	Junta	
	14	208.42.00.017	2	Кольцо	Ring	Bague	Anillo	
	15	208.42.00.018	1	Крышка	Cover	Couvercle	Tapa	
	16	208.42.00.025	1	Вал	Shaft	Arbre	Eje	
	17	208.42.00.026	1	Крышка	Cover	Couvercle	Tapa	
19	208.42.00.028	1	Прокладка	Shim	Couche	Junta		
22	208A.26.04.006	2	Прокладка	Shim	Couche	Junta		
25	208A.42.00.015	1	Заглушка	Plug fitting	Bouchon d'obturation	Tapón		
26	208A.42.00.023	1	Прокладка	Shim	Couche	Junta		
28*	208A.42.00.031*	1	Корпус*	Housing*	Boîtier*	Cuerpo*		
31	208A.42.01.001	2	Переходник	Adapter	Adaptateur	Niple		
32	208A.42.01.002	2	Прокладка	Shim	Couche	Junta		
33	211.42.00.001	1	Шестерня	Gear	Pignon	Engranaje		
34	211.42.00.002	1	Скалка	Plunger	Plongeur	Émbolo buzo		
35	211.42.00.003	2	Крышка	Cover	Couvercle	Tapa		
36	Д-565 3110-21	2	Штифт	Dowel	Goupille	Clavija		
38	Д-565 4110-02	1	Кронштейн отводки	Bracket	Support	Soporte		
39	Д-565 4110-10	1	Кольцо	Ring	Bague	Anillo		
40	Д-565 4110-11	1	Прокладка	Shim	Couche	Junta		
41	Д-565 4110-14	2	Шайба	Washer	Rondelle	Arandela		
42	Д-565 4110-15	1	Крышка	Cover	Couvercle	Tapa		
46	УДГ1 09.03.005	2	Заглушка	Plug fitting	Bouchon d'obturation	Tapón		
51	М 8-6gx 20.88.35.0115 ГОСТ 7796-70	10	Болт	Bolt	Boulon	Bulón		
52	М10-6gx 25.88.35.0115 ГОСТ 7796-70	20	Болт	Bolt	Boulon	Bulón		
53	М10-6gx 30.88.35.0115 ГОСТ 7796-70	2	Болт	Bolt	Boulon	Bulón		



Рис. 10		Редуктор привода насосов
Fig. 10	211.42.00.000	Reducer of a drive of pumps
Fig. 10		Réducteur du mandat d'amener des pompes
Fig. 10		Reductor de la tracción de las bombas

Продолжение таблицы 8 / Continuation of table 8 / Suite du tableau 8 / Continuación de la tabla 8

		211.42.00.000		Редуктор привода насосов	Reducer of a drive of pumps	Réducteur du mandat d'amener des pompes	Reductor de la tracción de las bombas	
Рис. Fig. Fig.	№ поз. Ref. No N° Ref. N° Pos.	Обозначение Designation Référence Signo convencional	Кол-во Qty Qté Cant.	Наименование	Description	Désignation	Descripción	Примечание Remark Note Observaciones
9 10	54	M12-6gx 30.88.35.0115 ГОСТ 7796-70	6	Болт	Bolt	Boulon	Bulón	
	55	M12-6gx 35.88.35.0115ГОСТ 7796-70	1	Болт	Bolt	Boulon	Bulón	
	56	M14-6gx 30.88.35.0115 ГОСТ 7796-70	8	Болт	Bolt	Boulon	Bulón	
	57	M14-6gx 40.88.35.0115 ГОСТ 7796-70	4	Болт	Bolt	Boulon	Bulón	
	58	M16-6gx 30.88.35.0115 ГОСТ 7796-70	8	Болт	Bolt	Boulon	Bulón	
	60	M 6-6gx16.88.35.0115 ГОСТ 7798-70	3	Болт	Bolt	Boulon	Bulón	
	63	6.65Г.0115 ГОСТ 6402-70	3	Шайба	Washer	Rondelle	Arandela	
	64	8.65Г.0115 ГОСТ 6402-70	10	Шайба	Washer	Rondelle	Arandela	
	65	10.65Г.0115 ГОСТ 6402-70	6	Шайба	Washer	Rondelle	Arandela	
	66	12.65Г.0115 ГОСТ 6402-70	7	Шайба	Washer	Rondelle	Arandela	
	67	14.65Г.0115 ГОСТ 6402-70	12	Шайба	Washer	Rondelle	Arandela	
	68	16.65Г.0115 ГОСТ 6402-70	8	Шайба	Washer	Rondelle	Arandela	
	70	C14.02.СТ3 0115 ГОСТ 11371-78	4	Шайба	Washer	Rondelle	Arandela	
	72	10.01.08КП.0115 ГОСТ 13463-77	16	Шайба	Washer	Rondelle	Arandela	
75	6x9 ГОСТ 24071-97	1	Шпонка	Key	Clavette d'assemblage	Chaveta		
77	32-08КП.Хим.ОКС.прм. ГОСТ 3111-81	1	Заглушка	Plug fitting	Bouchon d'obturation	Tapón		
80	082-090-46-2-2 ГОСТ 9833-73/18829-73	1	Кольцо	Ring	Bague	Anillo		
82	1.2- 50x70-2 ГОСТ 8752-79/ОСТ 3805146-78	1	Манжета	Collar	Manchette	Manguito		
86	113 ГОСТ 8338-75	4	Подшипник	Bearing	Palier	Cojinete		
87	210 ГОСТ 8338-76	2	Подшипник	Bearing	Palier	Cojinete		
95	50-1601180	1	Отводка в сборе (МТЗ)					
96	50-1601203	2	Вилка выключения сцепления (МТЗ)	Fork	Fourche	Enchufe		
97	ТМ-3.10.05.163	1	Рычаг	Lever	Levier	Palanca		
98	298430-П	1	Сапун	Breather	Souffleur	Respiradero		
100	M4 PV50-45 K 135 AL2BYR	2	Насос (Bondioi & Pavesi)	Pump	Pompe	Bomba		
101	208A.26.04.172	1	Втулка	Bush	Moyeu	Casquillo		
102	211.42.00.201-Б	1	Вал-шестерня	Gear shaft	Arbre-pignon	Eje-engranaje		
103	8x20 ГОСТ 3128-70	2	Штифт	Dowel	Goupille	Clavija		
104	B45 ГОСТ 13941-86	1	Кольцо	Ring	Bague	Anillo		

* Допускается замена \ * Replacement is supposed \ * On admet le remplacement \ * Se permite el recambio

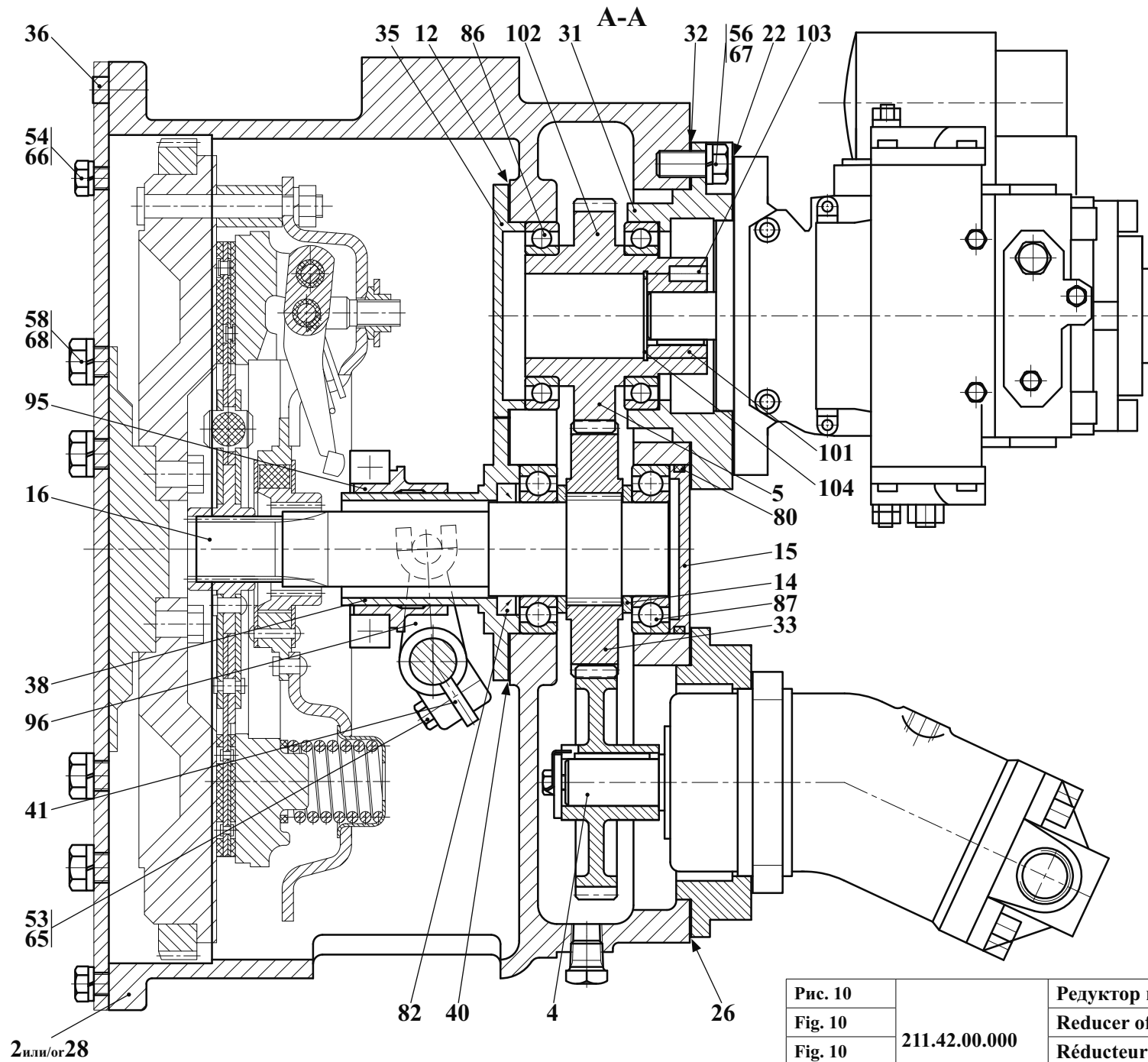

Рис. 11		Насос
Fig. 11		Pump
Fig. 11	211.42.00.100	Pompe
Fig. 11		Bomba

2.5.1 Насос 211.42.00.100
 2.5.1 Pump 211.42.00.100
 2.5.1 Pompe 211.42.00.100
 2.5.1 Bomba 211.42.00.100

Таблица 9 / Table 9 / Tableau 9 / Tabla 9

		211.42.00.100		Насос	Pump	Pompe	Bomba	
Рис. Fig. Fig. Fig.	№ поз. Ref. No N° Ref. N° Pos.	Обозначение Designation Référence Signo convencional	Кол-во Qty Qté Cant.	Наименование	Description	Désignation	Descripción	Примечание Remark Note Observaciones
11	1	211.42.00.101	1	Шестерня	Gear	Pignon	Engranaje	
	3	208A-42.00.302	1	Переходник	Adapter	Adaptateur	Niple	
	5	ТО-27-1А.04.00.00.059	1	Шайба	Washer	Rondelle	Arandela	
	6	ТО-27-1А.04.00.00.061	1	Шайба стопорная	Lock washer	Rondelle d'arrêt	Arandela de retención	
	7	ТО-27-1А.04.00.00.064	1	Прокладка	Shim	Couche	Junta	
	10	M8-6gx20.88.35.0115 ГОСТ 7796-70	1	Болт	Bolt	Boulon	Bulón	
	11	M10-6gx35.88.35.0115	4	Болт	Bolt	Boulon	Bulón	
	12	10 65Г 0115 ГОСТ 6402-70	4	Шайба	Washer	Rondelle	Arandela	
	16	310.2.28.06.05 ТУ22-1.020-100-95	1	Насос	Pump	Pompe	Bomba	

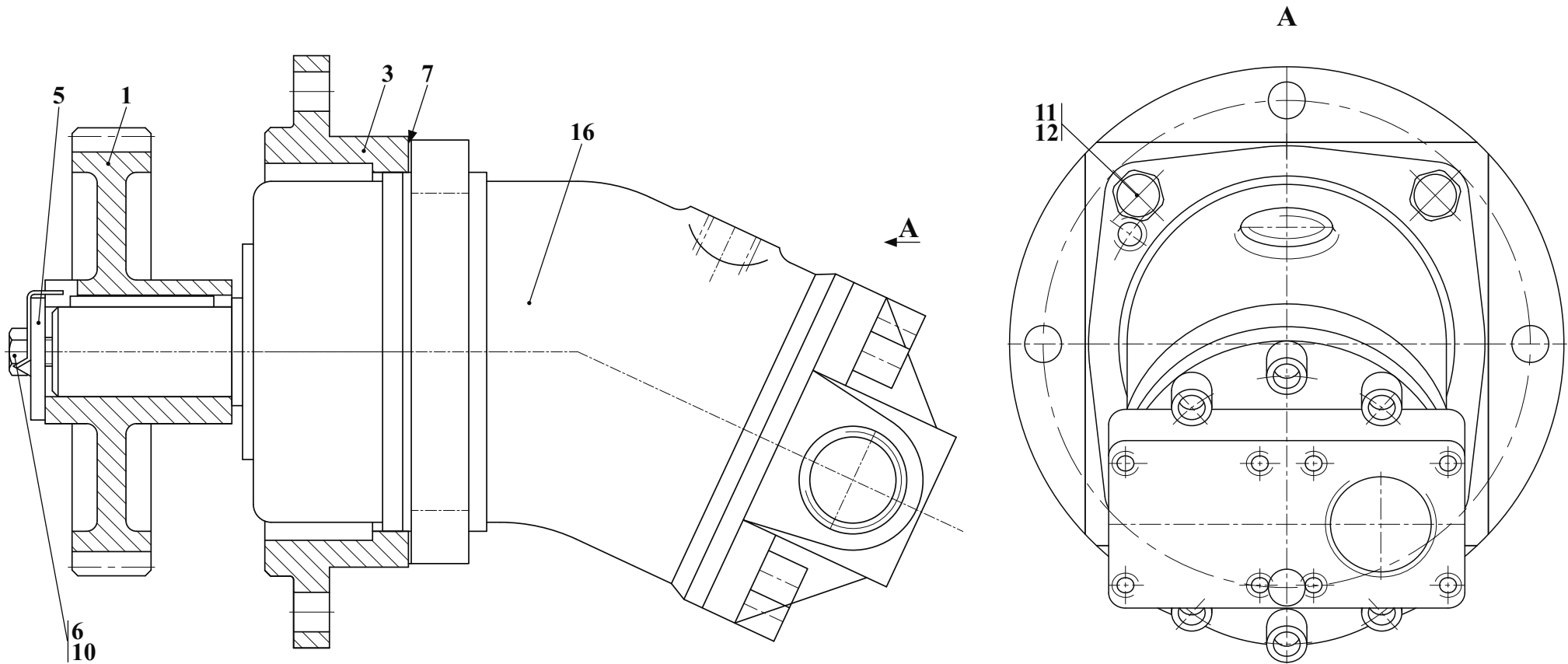

Рис. 12	208B-11.08.000	Управление подачей топлива и останов дизеля
Fig. 12		Management of giving of fuel and diesel engine stop
Fig. 12		La gestion de la présentation du combustible et l'arrêt du moteur Diesel
Fig. 12		La dirección de la presentación del combustible y la parada del motor diesel

2.6 Управление подачей топлива и останов дизеля 208B.11.08.000
 2.6 Management of giving of fuel and diesel engine stop 208B.11.08.000
 2.6 La gestion de la présentation du combustible et l'arrêt du moteur Diesel 208B.11.08.000
 2.6 La dirección de la presentación del combustible y la parada del motor diesel 208B.11.08.000

Таблица 10 / Table 10 / Tableau 10 / Tabla 10

208B-11.08.000				Управление подачей топлива и останов дизеля	Management of giving of fuel and diesel engine stop	La gestion de la présentation du combustible et l'arrêt du moteur Diesel	La dirección de la presentación del combustible y la parada del motor diesel	
Рис. Fig. Fig.	№ поз. Ref. No N° Ref. N° Pos.	Обозначение Designation Référence Signo convencional	Кол-во Qty Qté Cant.	Наименование	Description	Désignation	Descripción	Примечание Remark Note Observaciones
12	3	208.11.08.190	1	Блок в сборе (Входит поз. 37-42)	Block (Comprises pos. 37-42)	Ensemble au complet (Comprend pos. 37-42)	Bloque en ensamble (Entran las pos. 37-42)	
	7	208A.11.08.210-01	1	Трос	Cable	Câble	Cable	
	8	208A.11.08.220	1	Кронштейн	Bracket	Support	Soporte	
	11	330.02.06.009	1	Пружина	Spring	Ressort	Resorte	
	12	521.02.06.005	1	Кронштейн	Bracket	Support	Soporte	
	13	208B.11.08.001	2	Ось	Axle	Axe	Eje	
	14	ТМ-59 7010-02	3	Вилка	Fork	Fourche	Enchufe	
	17	У22-2.37-50.024	2	Хомут	Yoke	Collier	Yugo	
	21	M8-6gx20.88.35.0115 ГОСТ 7796-70	5	Болт	Bolt	Boulon	Bulón	
	22	M8-6gx25.56.0115 ГОСТ 7796-70	2	Болт	Bolt	Boulon	Bulón	
	24	M6-6gx16.56.0115 ГОСТ 7798-70	2	Болт	Bolt	Boulon	Bulón	
	26	M8-6H.5.0115 ГОСТ 5915-70	5	Гайка	Nut	Écrou	Tuerca	
	28	6 65Г 0115 ГОСТ 6402-70	2	Шайба	Washer	Rondelle	Arandela	
	29	8 65Г 0115 ГОСТ 6402-70	7	Шайба	Washer	Rondelle	Arandela	
	30	С8.02.См3.0115 ГОСТ 11371-78	3	Шайба	Washer	Rondelle	Arandela	
	32	6-6d11x16.45.Ц15ХР ГОСТ 9650-80	1	Ось	Axle	Axe	Eje	
	35	1,6x16.019 ГОСТ 397-79	3	Шплинт	Cotter pin	Clavette fendue	Chaveta	
	36	2x20.019 ГОСТ 397-79	2	Шплинт	Cotter pin	Clavette fendue	Chaveta	
	37	208.11.08.191	1	Ось	Axle	Axe	Eje	
	38	208.11.08.192	1	Кронштейн	Bracket	Support	Soporte	
	39	ТМ-3.20.00.001	1	Блок	Block	Ensemble	Bloque	
	40	M8-6gx12.56.0115 ГОСТ 7796-70	1	Болт	Bolt	Boulon	Bulón	
	41	8.02.0115 ГОСТ 6958-78	1	Шайба	Washer	Rondelle	Arandela	
	42	С.12.02.См3.0115 ГОСТ 11371-78	1	Шайба	Washer	Rondelle	Arandela	
	43	208A.11.08.200	1	Трос	Cable	Câble	Cable	

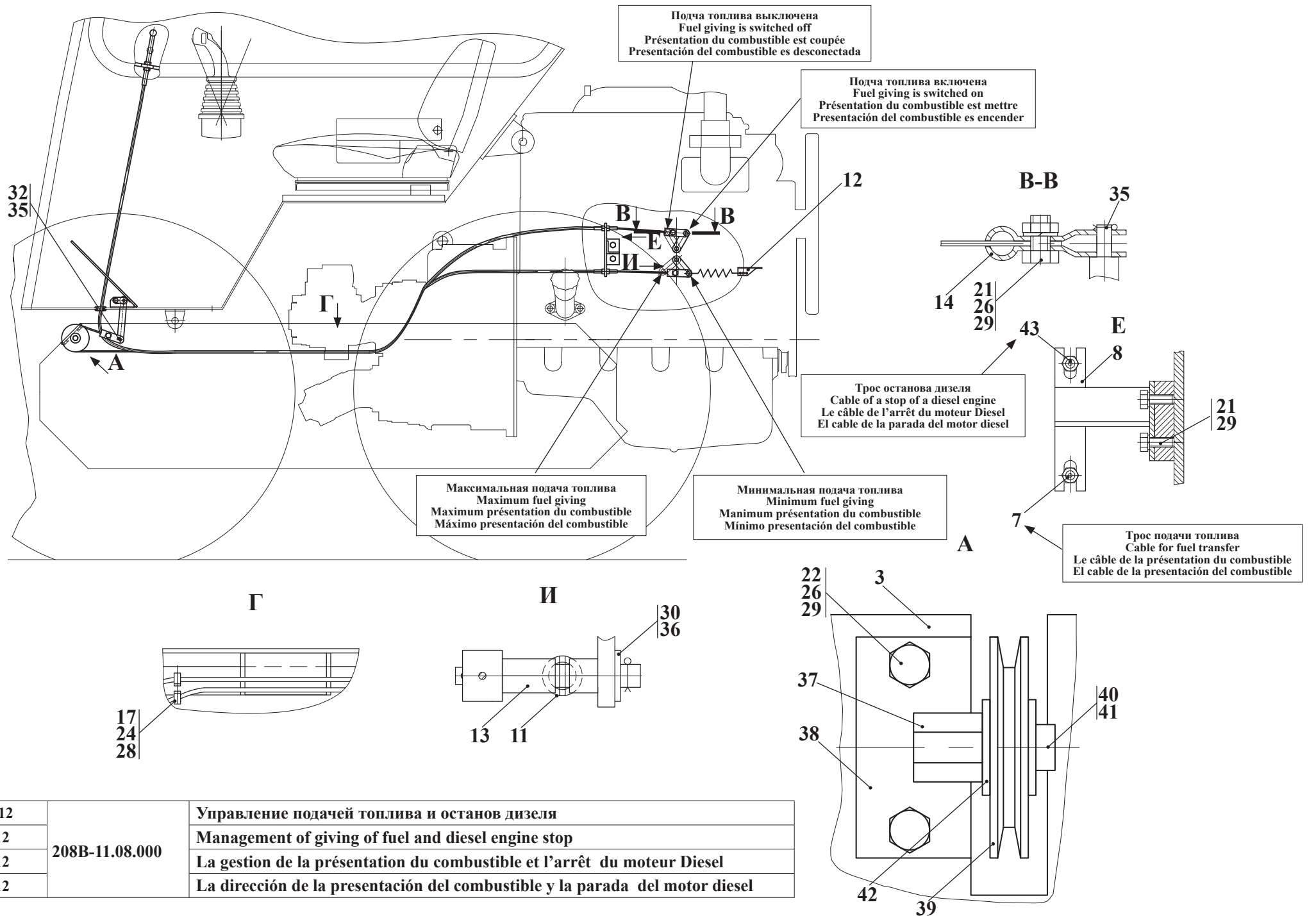

Рис. 13	211.26.00.000	Установка привода хода и колёс
Fig. 13		Running gear and wheel drive assy
Fig. 13		Ensemble trans-mission et roues
Fig. 13		Transmisión de marcha y las ruedas

3 Установка привода хода и колёс 211.26.00.000
 3 Running gear and wheel drive assy 211.26.00.000
 3 Ensemble trans-mission et roues 211.26.00.000
 3 Transmisión de marcha y las ruedas 211.26.00.000

Таблица 11 / Table 11 / Tableau 11 / Tabla 11

		211.26.00.000		Установка привода хода и колёс	Running gear and wheel drive assy	Ensemble trans-mission et roues	Transmisión de marcha y las ruedas	
Рис. Fig. Fig.	№ поз. Ref. No N° Ref. N° Pos.	Обозначение Designation Référence Signo convencional	Кол-во Qty Qté Cant.	Наименование	Description	Désignation	Descripción	Примечание Remark Note Observaciones
13	1	208А-31.01.010 + (208А-31.01.010-02)	2+2	Колесо (правое и левое) (Входит поз.17-18)	Wheel (right and left) (Comprises pos.17-18)	Roue (droite et gauche) (Comprend pos.17-18)	Rueda (derecho e izquierdo) (Entran las pos.17-18)	
	2	211.26.01.000	2	Редуктор колесный	Wheel reduction gear	Réducteur de roue	Reductor de la rueda	
	3	С-ПР-50,8-22680 ГОСТ 13568-75	2	Звено (L= 50.8)	Link	Maille	Eslabón	
	4	ПР-50,8-22680 ГОСТ 13568-75	2	Цепь (64 звеньев, L=3251)	Chain	Chaîne	Cadena	
	5	208А-26.00.002	2	Крышка	Cover	Couvercle	Tapa	
	6	211.26.03.010	2	Кожух	Housing	Capot	Capota	
	7	M10-6gx30.56.0115 ГОСТ 7796-70	44	Болт	Bolt	Boulon	Perno	
	8	10.65Г.0115 ГОСТ 6402-70	44	Шайба	Washer	Rondelle	Tuerca	
	9	211.26.03.020	2	Кожух	Housing	Capot	Capota	
	10	20.65Г.0115 ГОСТ 6402-70	28	Шайба	Washer	Rondelle	Arandela	
	11	M20x1,5-6H.109.40X.0115 ГОСТ 5915-70	28	Гайка	Nut	Ecrou	Tuerca	
	12	C20.02.Ст 3.0115 ГОСТ 11371-78	12	Шайба	Washer	Rondelle	Arandela	
	13	208-26.00.002	2	Болт	Bolt	Boulon	Perno	
	14	208А-26.00.003	2	Толкатель	Pusher	Pousseur	Empujador	
	15	C10.02.Ст 3.0115 ГОСТ 11371-78	24	Шайба	Washer	Rondelle	Arandela	
	16	208А-26.02.000	2	Ступица с тормозом	Hub and brake assy	Ensemble moyeu et frein	Cubo de la rueda y freno	
	17	208А-31.01.020	1	Обод колеса	Wheel rim	Couronne de roue	Llanta de la rueda	
	18	12.4L-16 Ф Бел 160 М НС 8	1	Шина	Tire	Pneu	Pneumático	
	19	ПК-032-23.00.006	48	Гайка	Nut	Ecrou	Tuerca	
	20	208А-26.00.001	4	Ось	Axle	Axe	Eje	
	21	4x25.019 ГОСТ 397-79	4	Шплинт	Split pin	Goupille	Clavija	
	22	M20x6H.109.40X.0115 ГОСТ 5915-70	2	Гайка	Nut	Ecrou	Tuerca	

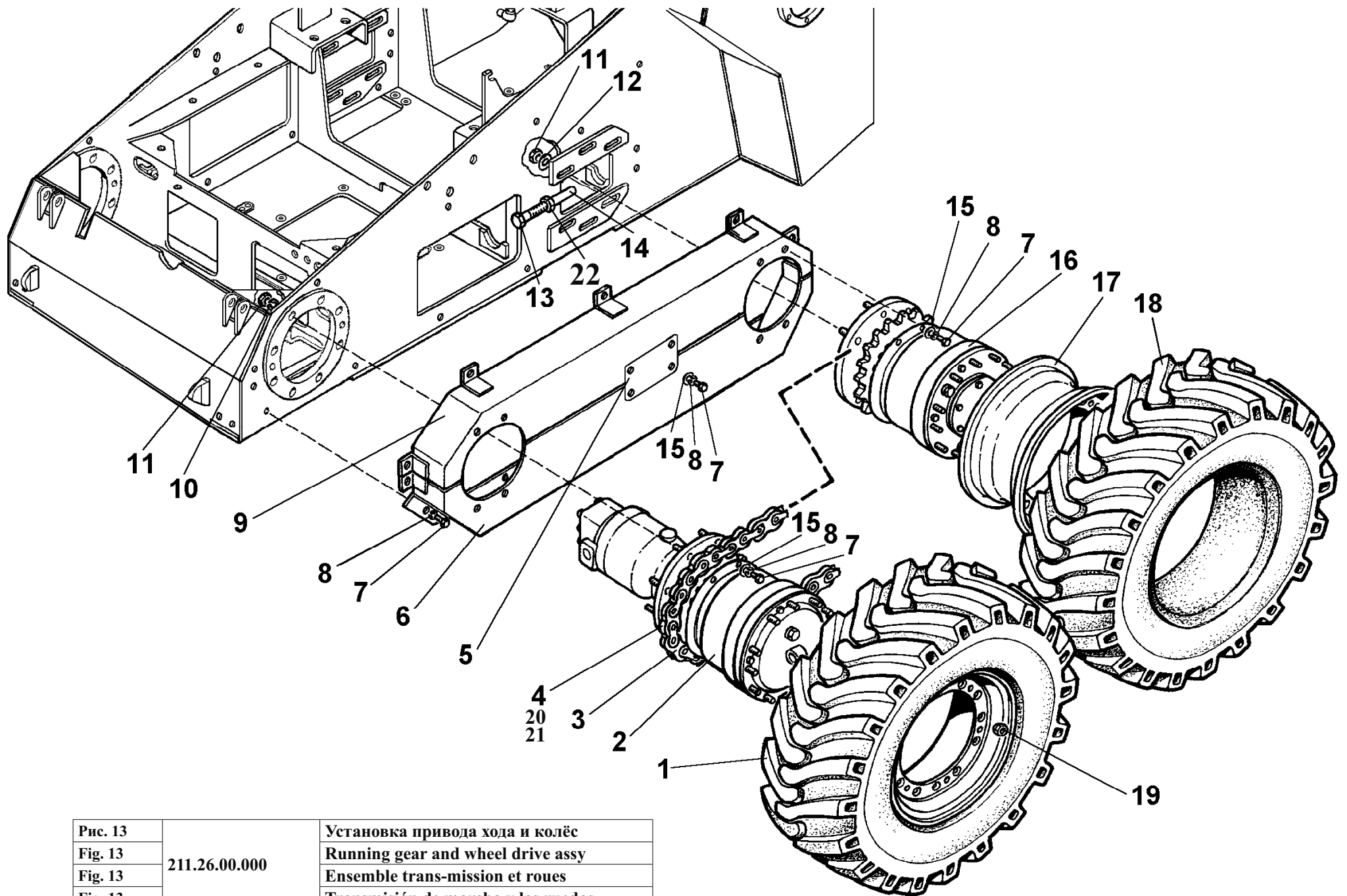

Рис. 14		Редуктор колёсный
Fig. 14	211.26.01.000	Wheel-hub drive
Fig. 14		Réducteur de roue
Fig. 14		Reductor de la rueda

3.1 Редуктор колесный 211.26.01.000
3.1 Wheel-hub drive 211.26.01.000
3.1 Réducteur de roue 211.26.01.000
3.1 Reductor de la rueda 211.26.01.000

Таблица 12 / Table 12 / Tableau 12 / Tabla 12

		211.26.01.000		Редуктор колесный	Wheel-hub drive	Réducteur de roue	Reductor de la rueda	
Рис. Fig. Рис. Fig.	№ поз. Ref. No N° Ref. N° Pos.	Обозначение Designation Référence Signo convencional	Кол-во Qty Qté Cant.	Наименование	Description	Désignation	Descripción	Примечание Remark Note Observaciones
14	1	208.26.01.800	1	Крышка	Cover	Couvercle	Tapa	
	4	208A.26.01.400 (ор/или 208A.26.04.500)	1	Крышка	Cover	Couvercle	Tapa	
	7	208A.26.04.170	1	Муфта	Clutch	Embrayage	Manguito	
	10	211.26.01.100	1	Водило с сателлитами (Входит поз.81-88)	Carrier and satellite gears assy (Comprises pos.81-88)	Ensemble porte-satellite et satellites (Comprend pos.81-88)	Porta-satélite y satélite (Entran las pos. 81-88)	
	11	211.26.01.200 (ор/или 211.26.01.008)	1	Ступица	Torque	Moyeu	Cubo	
	12	211.26.01.300	1	Водило с сателлитами (Входит поз.89-94)	Carrier and satellite gears assy (Comprises pos.89-94)	Ensemble porte-satellite et satellites (Comprend pos.89-94)	Porta-satélite y satélite (Entran las pos.89-94)	
	13	211.26.01.400 (ор/или 211.26.01.004)	1	Цапфа	Journal	Tourillon	Pivote	
	17	208.26.01.011	1	Звёздочка	Sprocket	Roue dentée	Rueda catalina	
	18	208.26.01.013	1	Крышка	Cover	Couvercle	Tapa	
	19	208.26.01.022	4	Планка стопорная	Locking plate	Plaque d'arrêt	Placa de retención	
	23	208A.26.01.001	1	Шестерня коронная	Gear	Pignon	Piñón dentado	
	27	208A.26.04.005	1	Кольцо (ПС10 ГОСТ 6308-71)	Ring	Bague	Anillo	
	29	208A.26.04.007	1	Кольцо регулировочное	Ring	Bague	Anillo	
	30	208A.26.04.007-01	1	Кольцо регулировочное	Ring	Bague	Anillo	
	31	208A.26.04.007-02	1	Кольцо регулировочное	Ring	Bague	Anillo	
	32	208A.26.04.008	1	Втулка	Bush	Douille	Casquillo	
	34	211.26.01.001	1	Вал-шестерня	Gear shaft	Arbre à pignon	Arbol - engranaje	
	35	211.26.01.002	1	Ступица	Torque	Moyeu	Cubo	
	36	211.26.01.003	2	Гайка	Nut	Ecrou	Tuerca	
	38	211.26.01.005	1	Втулка	Bush	Douille	Casquillo	
	39	211.26.01.006	3	Болт	Bolt	Boulon	Perno	
	40	211.26.01.007	1	Упор	Stop	Arrêt	Tope	
	42	2241.23.00.041	2	Штифт	Pin	Goupille	Pasador	
	43	ДЗ-133.19.00.001-03	1	Шайба стопорная	Washer	Rondelle	Arandela	
	44	ПК-032-23.01.028	4	Прокладка регулировочная	Shim	Plaque d'épaisseur	Empaque de regulación	
	45	УДГ1 09.03.005	2	Заглушка	Stopper	Bouchon	Tapón	
	46	M8-6gx 25.56.0115 ГОСТ 7796-70	8	Болт	Bolt	Boulon	Perno	
	47	M8-6gx 30.56.0115 ГОСТ 7796-70	6	Болт	Bolt	Boulon	Perno	
	49	M14-6gx 40.56.0115 ГОСТ 7796-70	2	Болт	Bolt	Boulon	Perno	

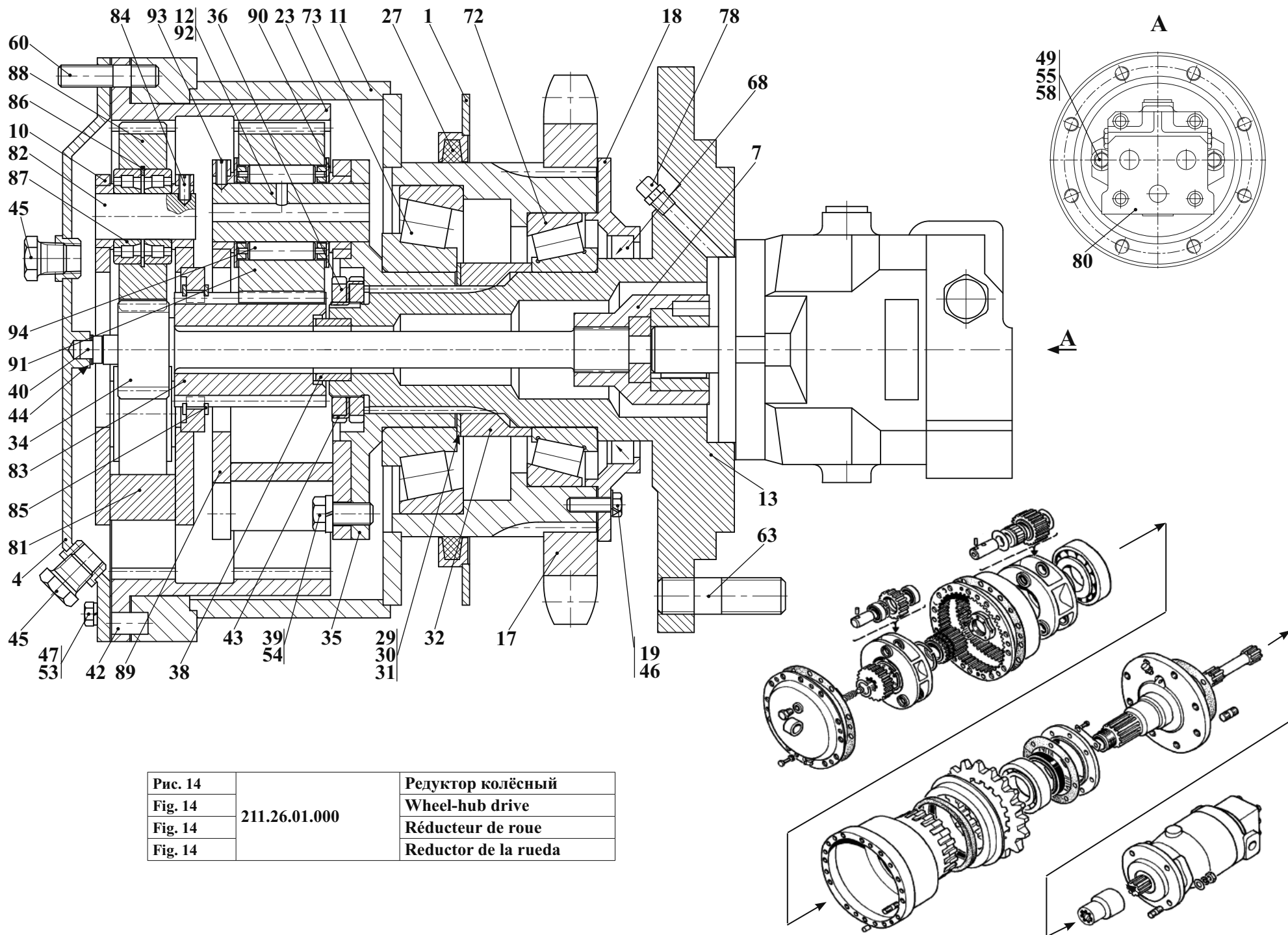

Рис. 14		Редуктор колёсный
Fig. 14		Wheel-hub drive
Fig. 14	211.26.01.000	Réducteur de roue
Fig. 14		Reductor de la rueda

		211.26.01.000		Редуктор колесный	Wheel-hub drive	Réducteur de roue	Reductor de la rueda	
Рис. Fig. Fig.	№ поз. Ref. No N° Ref. N° Pos.	Обозначение Designation Référence Signo convencional	Кол-во Qty Qté Cant.	Наименование	Description	Désignation	Descripción	Примечание Remark Note Observaciones
14	53	8.65Г.0115 ГОСТ 6402-70	6	Шайба	Washer	Rondelle	Arandela	
	54	12.ОТ.65Г.0115 ГОСТ 6402-70	3	Шайба	Washer	Rondelle	Arandela	
	55	14.65Г.0115 ГОСТ 6402-70	2	Шайба	Washer	Rondelle	Arandela	
	58	С14.02.См3 0115 ГОСТ 11371-78	2	Шайба	Washer	Rondelle	Arandela	
	60	M12-6gx 40.109.40X.0115 ГОСТ 22034-76	12	Шпилька	Stud	Goujon	Clavija	
	63	M20x1.5-6gx 50.109.40X.0115 ГОСТ 22032-76	8	Шпилька	Stud	Goujon	Clavija	
	68	1.2-100x125-1 ГОСТ 8752-79 ОСТ 38 05146-78	1	Манжета	Collar	Anneau	Collar	
	72	7517А ГОСТ 27365-87	1	Подшипник	Bearing	Palier	Cojinete	
	73	7317А ГОСТ 27365-87	1	Подшипник	Bearing	Palier	Cojinete	
	78	298430-П	1	Сапун	Breather	Reniflard	Respiradero	
	80	M4MF 46-46 1 B2 RV	1	Гидромотор «Bondioli», Italy	Hydraulic motor	Moteur hydraulique	Motor hidráulico	
	81	211.26.01.120	1	Водило	Carrier	Ensemble porte-satellite	Porta-satélite	
	82	208А.26.01.201	3	Ось	Axle	Axe	Eje	
	83	208А.26.04.202	1	Шестерня	Gear	Pignon	Engranaje	
	84	M6-6gx16.14H.0115 ГОСТ 1476-93	3	Винт	Screw	Vis	Tornillo	
	85	B62 ГОСТ 13940-86	2	Кольцо	Ring	Bague	Anillo	
	86	B52 ГОСТ 13943-86	3	Кольцо	Ring	Bague	Anillo	
	87	42205 ГОСТ 8328-75	6	Подшипник	Bearing	Palier	Cojinete	
	88	211.26.01.101	3	Сателит	Satellite gears assy	Satellite	Satélite	
	89	211.26.01.320	1	Водило	Carrier	Ensemble porte-satellite	Porta-satélite	
	90	208.26.01.025	6	Шайба	Washer	Rondelle	Arandela	
	91	208А.26.04.301	3	Сателит	Satellite gears assy	Satellite	Satélite	
	92	211.26.01.301	3	Ось	Axle	Axe	Eje	
	93	M6-6gx16.14H.0115 ГОСТ 1476-93	3	Винт	Screw	Vis	Tornillo	
	94	64907К	3	Подшипник	Bearing	Palier	Cojinete	

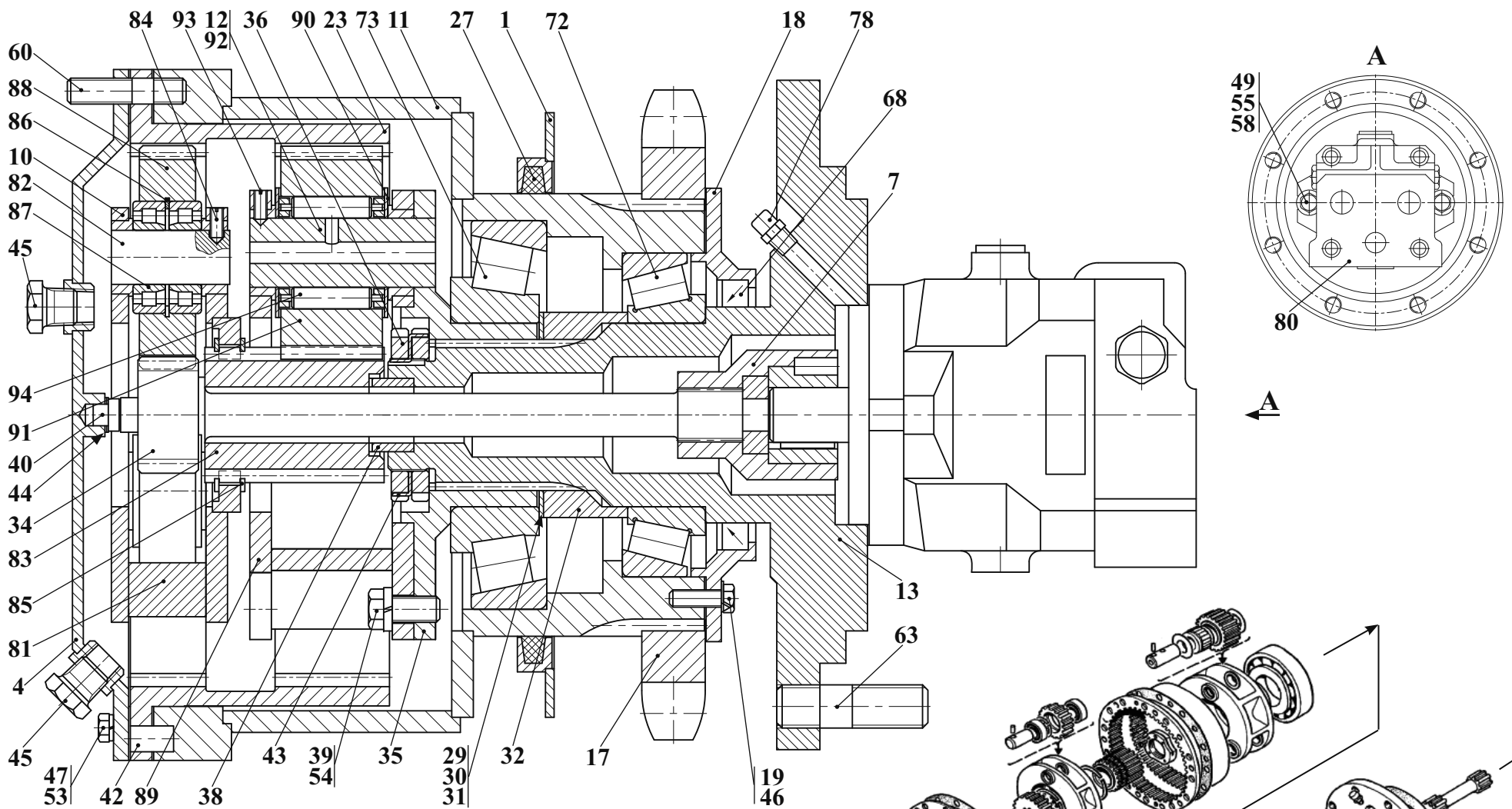

Рис. 15		Ступица с тормозом
Fig. 15	208A.26.02.000	Hub and brake assy
Fig. 15		Ensemble moyeu et frein
Fig. 15		Cubo de la rueda con el freno

3.2 Ступица с тормозом 208А.26.02.000
3.2 Hub and brake assy 208А.26.02.000
3.2 Ensemble moyeu et frein 208А.26.02.000
3.2 Cubo de la rueda con el freno 208А.26.02.000

Таблица 13 / Table 13 / Tableau 13 / Tabla 13

		208А-26.02.000		Ступица с тормозом	Hub and brake assy	Ensemble moyeu et frein	Cubo de la rueda con el freno	
Рис. Fig. Fig.	№ поз. Ref. No N° Ref. N° Pos.	Обозначение Designation Référence Signo convencional	Кол-во Qty Qté Cant.	Наименование	Description	Désignation	Descripción	Примечание Remark Note Observaciones
15	1	7317 ГОСТ 27365-87	1	Подшипник	Bearing	Palier	Cojinete	
	2	M12-6gx 30.109.40X.0115 ГОСТ 22034-76	12	Шпилька	Stud	Goujon	Clavija	
	3	208А.26.02.200 (или/or 208А.26.02.003)	1	Ступица	Hub	Moyeu	Cubo de la rueda	
	4	10.65Г ГОСТ 6402-70	10	Шайба	Washer	Rondelle	Arandela	
	5	10x22 ГОСТ 3128-70	2	Штифт	Pin	Goupille	Pasador	
	6	M10-6gx 30.88.35.0115 ГОСТ 7796-70	10	Болт	Bolt	Boulon	Perno	
	7	208А.26.04.005	1	Войлок	Felt	Feutre	Fieltro	
	8	208.26.01.800	1	Крышка	Cover	Couvercle	Tapa	
	9	208.26.01.011	1	Звездочка	Sprocket	Roue dentée	Rueda catalina	
	10	7517К ГОСТ 27365-87	1	Подшипник	Bearing	Palier	Cojinete	
	11	1,2-100x125-1 ГОСТ 8752-79/ОСТ 380 5146-78	1	Манжета	Collar	Anneau	Collar	
	12	208.26.01.024	1	Прокладка	Gasket	Joint	Junta	
	13	208.26.01.013	1	Крышка	Cover	Couvercle	Tapa	
	14	208.26.01.022	4	Планка стопорная	Locking plate	Plaque d'arrêt	Placa de retención	
	15	060-070-58 ГОСТ 9833-73/18829-7	1	Кольцо	Ring	Bague	Anillo	
	16	040-048-46 ГОСТ 9833-73/18829-7	1	Кольцо	Ring	Bague	Anillo	
	17	208-26.02.300 (или/or 208.26.02.008)	1	Цапфа	Journal	Tourillon	Pivote	
	18	M20x1.5-6gx50.109.40X.0115 ГОСТ 22032-76	6	Шпилька	Stud	Goujon	Clavija	
	19	298430-П	1	Сапун (ЗИЛ)	Breather	Reniflard	Respiradero	
	20	M 8-6gx 25.88.35.0115 ГОСТ 7796-70	8	Болт	Bolt	Boulon	Perno	
	21	208.26.02.007	1	Прокладка	Gasket	Joint	Junta	
	22	208.26.02.012	1	Диск	Disk	Disque	Disco	
	23	2М 80x2-6Н.05.0115 ГОСТ 11871-88	2	Гайка	Nut	Ecrou	Tuerca	
	24	ДЗ-133.19.00.001-06	1	Шайба стопорная	Washer	Rondelle	Arandela	
	25	208.26.02.001	1	Ступица	Hub	Moyeu	Cubo	
	26	115-125-58 ГОСТ 9833-73/18829-73	1	Кольцо	Ring	Bague	Anillo	
	27	208.26.02.006	1	Диск	Disk	Disque	Disco	
	28	150.37.074	6	Диск фрикционный	Friction disk	Disque à friction	Disco de fricción	
	29	У35.615-01.072	5	Диск ведущий	Driving disk	Disque moteur	Disco motriz	
	30	208.26.02.002	1	Поршень	Piston	Piston	Pistón	

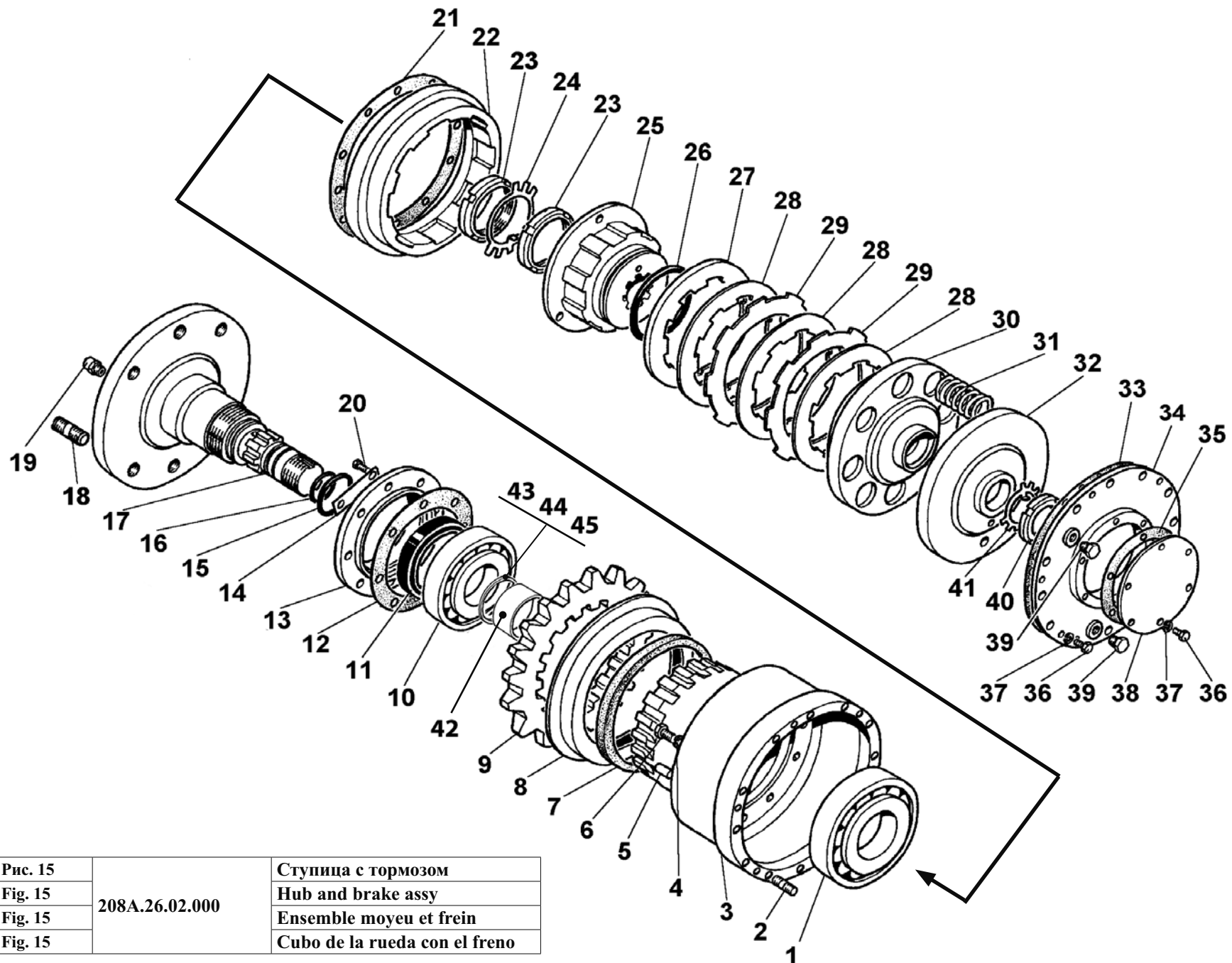

Рис. 15		Ступица с тормозом
Fig. 15	208A.26.02.000	Hub and brake assy
Fig. 15		Ensemble moyeu et frein
Fig. 15		Cubo de la rueda con el freno

		208A-26.02.000		Ступица с тормозом	Hub and brake assy	Ensemble moyeu et frein	Cubo de la rueda con el freno	
Рис. Fig. Fig.	№ поз. Ref. No N° Ref. N° Pos.	Обозначение Designation Référence Signo convencional	Кол-во Qty Qté Cant.	Наименование	Description	Désignation	Descripción	Примечание Remark Note Observaciones
15	31	208.26.02.003	8	Пружина	Spring	Ressort	Resorte	
	32	208.26.02.004	1	Диск опорный	Backing plate	Disque de support	Disco de soporte	
	33	208.26.01.001	1	Прокладка	Gasket	Joint	Junta	
	34	208.26.02.100	1	Крышка	Cover	Couvercle	Tapa	
	35	208.26.02.011	1	Прокладка	Gasket	Joint	Junta	
	36	M8-6gx 20.88.35.0115ГОСТ 7796-70	12	Болт	Bolt	Boulon	Perno	
	37	8.65Г.0115ГОСТ 6402-70	12	Шайба	Washer	Rondelle	Arandela	
	38	208.26.02.005	1	Крышка	Cover	Couvercle	Tapa	
	39	УДГ1-09.03.005	2	Заглушка	Plug	Bouchon	Tapón	
	40	M48x1.5-6H.05.0115	2	Гайка	Nut	Ecrou	Tuerca	
	41	ДЗ-133.19.00.001-02	1	Шайба стопорная	Washer	Rondelle	Arandela	
	42	208A.26.02.001	1	Втулка	Bush	Douille	Casquillo	
	43	208A.26.02.002	1	Кольцо регулировочное	Ring	Bague	Anillo	
	44	208A.26.02.002-01	1	Кольцо регулировочное	Ring	Bague	Anillo	
	45	208A.26.02.002-02	1	Кольцо регулировочное	Ring	Bague	Anillo	

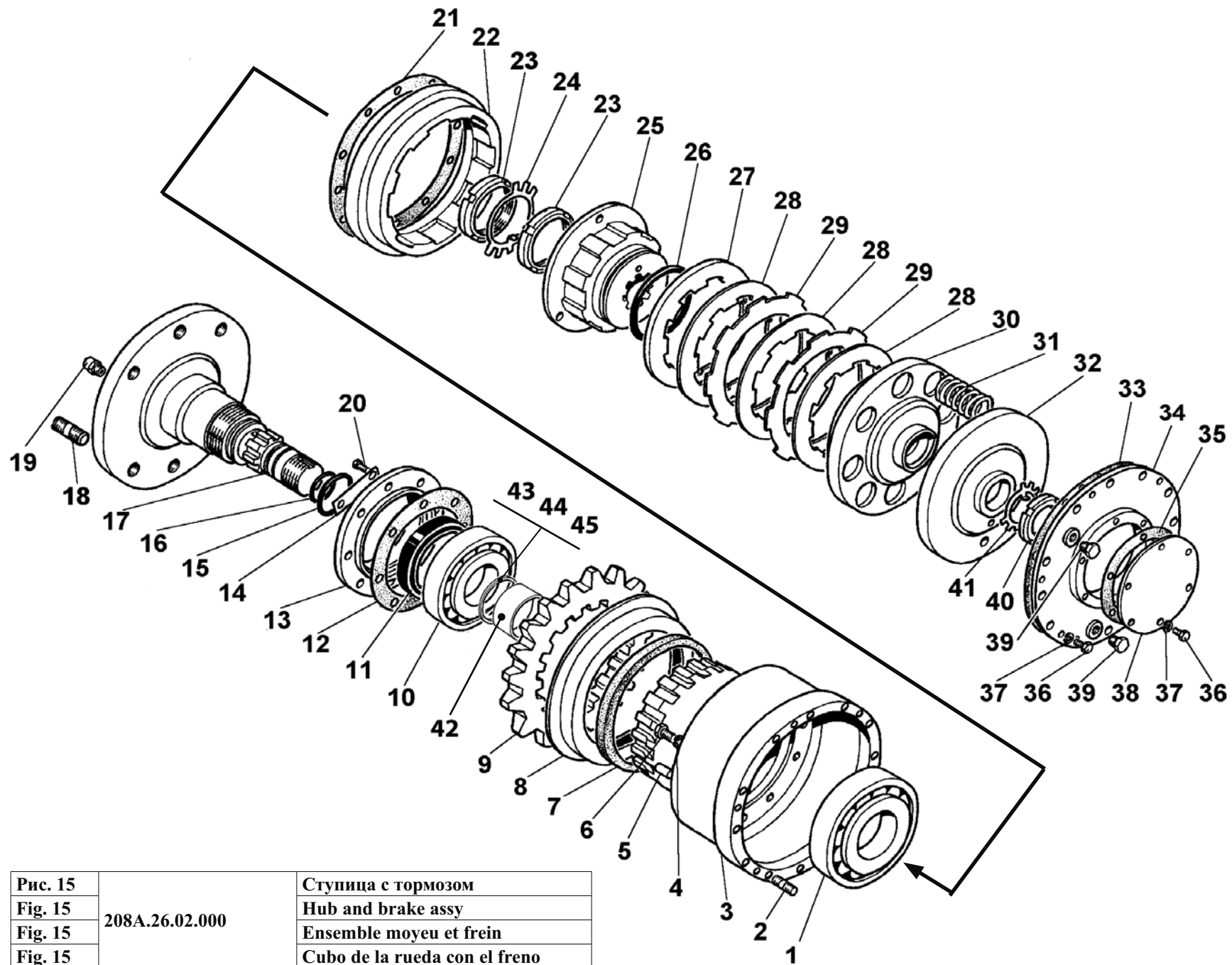

Рис. 16		Рамa
Fig. 16		Frame
Fig. 16	211.28.00.000	Châssis
Fig. 16		Chasis

4 Рама 211.28.00.000
 4 Frame 211.28.00.000
 4 Châssis 211.28.00.000
 4 Chasis 211.28.00.000

Таблица 14 / Table 14 / Tableau 14 / Tabla 14

		211.28.00.000		Рама	Frame	Châssis	Chasis	
Рис. Fig. Fig. Fig.	№ поз. Ref. No N° Ref. N° Pos.	Обозначение Designation Référence Signo convencional	Кол-во Qty Qté Cant.	Наименование	Description	Désignation	Descripción	Примечание Remark Note Observaciones
16	1	211.28.00.000	1	Рама	Frame	Châssis	Chasis	

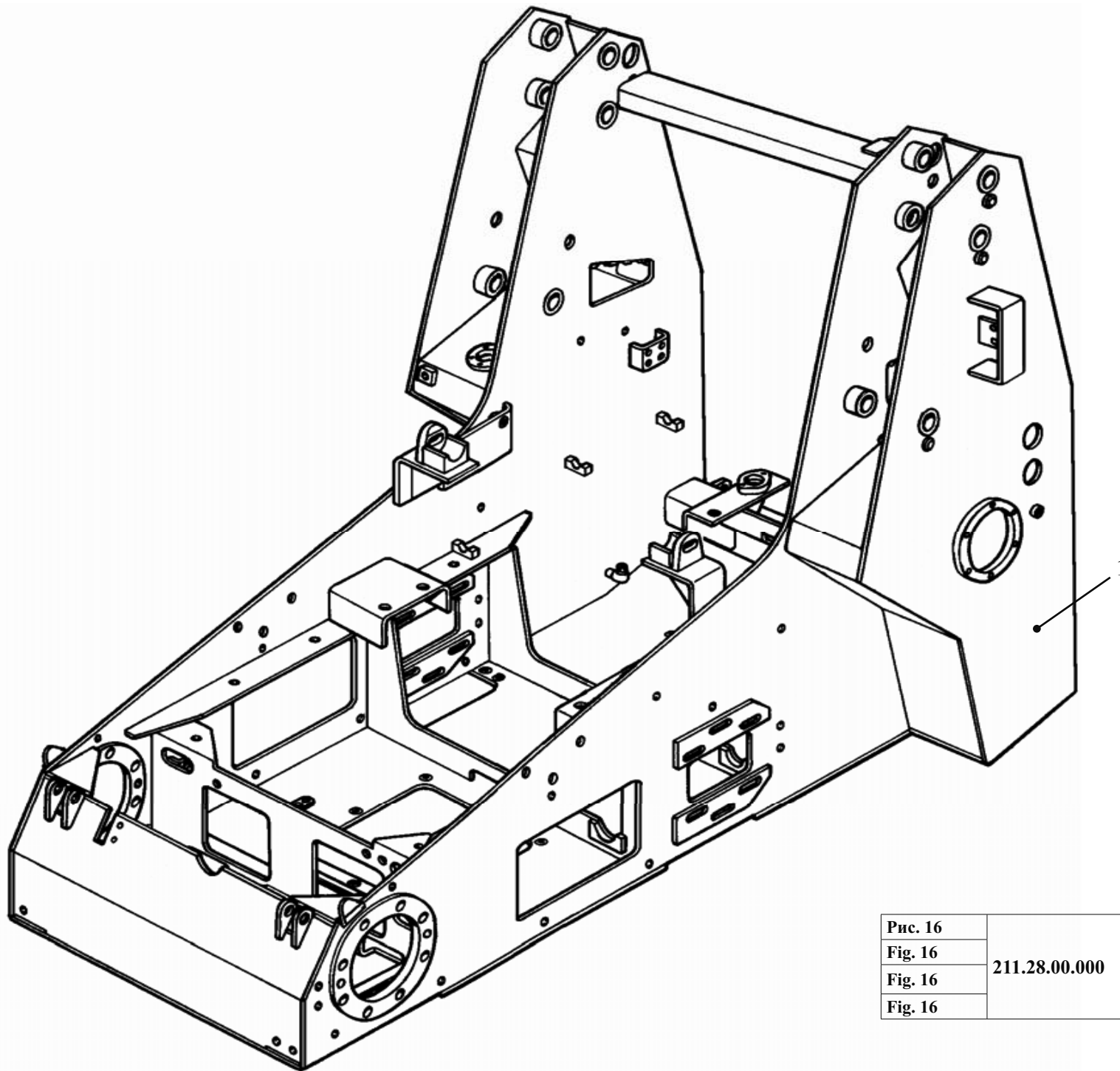

Рис. 17	211.37.00.000	Электросистема
Fig. 17		Electric system
Fig. 17		Système électrique
Fig. 17		Sistema eléctrico

- 5 Электросистема погрузчика АМКОДОР 211
 5 Electric system the loader АМКОДОР 211
 5 Système électrique le chargeur АМКОДОР 211
 5 Sistema eléctrico el cargador АМКОДОР 211

- 5.1 Электросистема базового шасси 211.37.00.000
 5.1 Electrosystem of the base chassis 211.37.00.000
 5.1 L'électrosystème du châssis de base 211.37.00.000
 5.1 El sistema eléctrico del chasis básico 211.37.00.000

Таблица 15 / Table 15 / Tableau 15 / Tabla 15

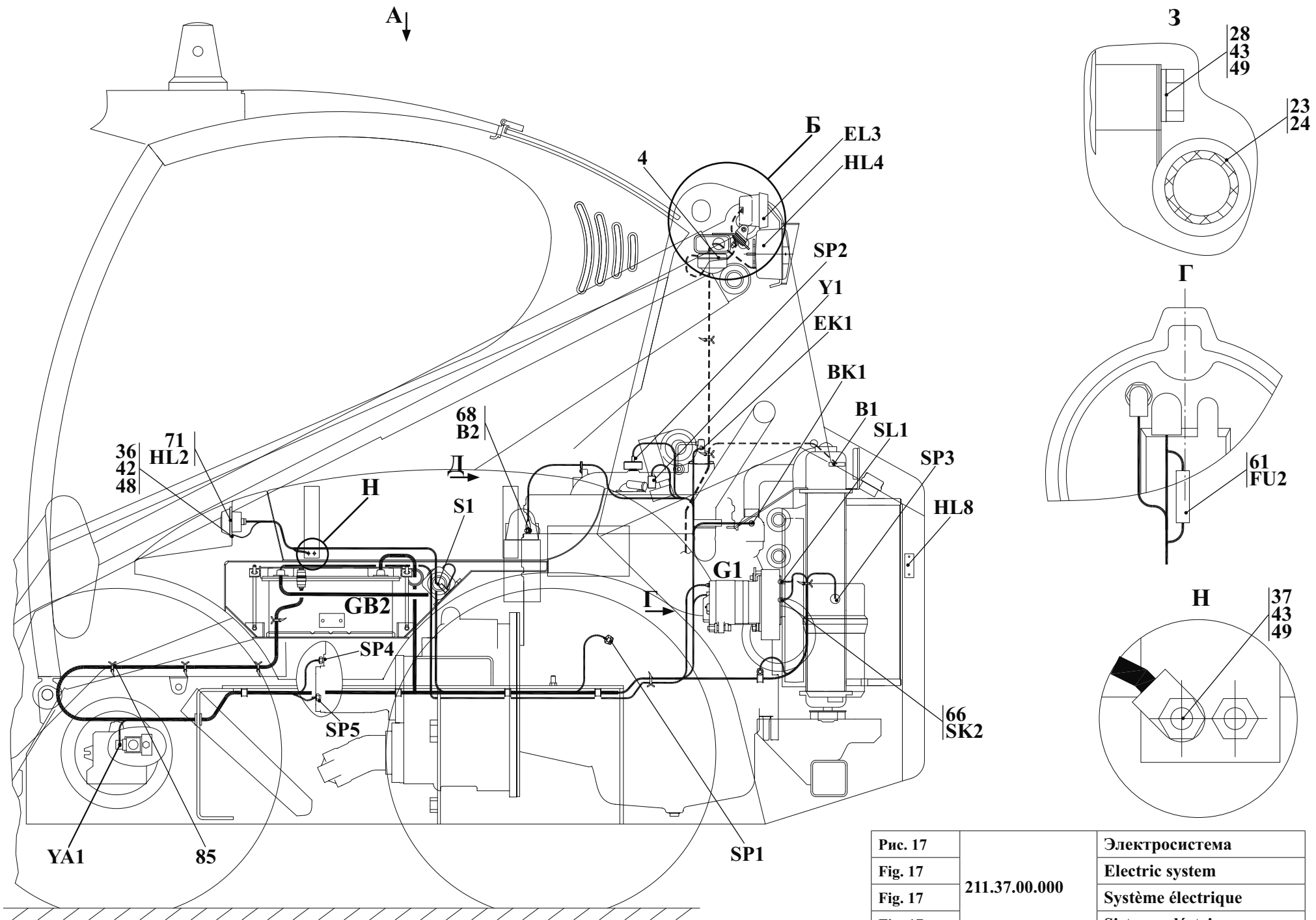
		211.37.00.000		Электросистема	Electric system	Système électrique	Sistema eléctrico	
Рис. Fig. Fig.	№ поз. Ref. No N° Ref. N° Pos.	Обозначение Designation Référence Signo convencional	Кол-во Qty Qté Cant.	Наименование	Description	Désignation	Descripción	Примечание Remark Note Observaciones
17 18 19	1	211.37.00.100	1	Жгут 1	Plait 1	Tortillon 1	Cordón 1	
	2	211.37.00.150-B	1	Жгут 2	Plait 2	Tortillon 2	Cordón 2	
	4	211.37.00.250	1	Сигнализатор	Signalling device	Signaleur	Señalizador	
	5	211.37.00.300	1	Провод 32	Wire 32	Fil 32	Cable 32	
	6	211.37.00.350	2	Провод 0	Wire 0	Fil 0	Cable 0	
	10	208A.37.00.100	2	Прижим	Clamp	Serre-flan	Sujetador	
	11	208A.37.00.650	1	Провод 30	Wire 30	Fil 30	Cable 30	
	12	208A.37.00.700	1	Провод 31	Wire 31	Fil 31	Cable 31	
	13	208A.37.00.800	1	Провод М-2	Wire M-2	Fil M-2	Cable M-2	
	14	208A.37.00.900	1	Провод М-4	Wire M-4	Fil M-4	Cable M-4	
	15	ТО-27-2АУХЛ-12 00.02.750	1	Провод М-2	Wire M-2	Fil M-2	Cable M-2	
	18	211.37.00.001	2	Прокладка	Shim	Couche	Junta	
	19	211.37.00.002 (0.22 kg)	1	Кронштейн	Bracket	Support	Soporte	
	20	ТО-18А 42.00.005-02	4	Тяга	Link	Tirant	Tracción	
	23	ДЭ-224А 47.00.003	13	Втулка	Bush	Moyeu	Casquillo	
	24	У22-2.37-50.025-01	3	Хомут	Yoke	Collier	Yugo	
	25	У22-2.37-50.025-03	10	Хомут	Yoke	Collier	Yugo	
	27	У22-2.37-50.002-05	4	Втулка	Bush	Moyeu	Casquillo	
	28	М 6-6gx12.56.0115 ГОСТ 7798-70	15	Болт	Bolt	Boulon	Bulón	
	29	М 6-6gx16.56.0115ГОСТ 7798-70	2	Болт	Bolt	Boulon	Bulón	
	30	М 8-6gx 35.56.0115ГОСТ 7796-70	4	Болт	Bolt	Boulon	Bulón	



Рис. 18	211.37.00.000	Электросистема
Fig. 18		Electric system
Fig. 18		Système électrique
Fig. 18		Sistema eléctrico

		211.37.00.000	Электросистема		Electric system	Système électrique	Sistema eléctrico	
Рис. Fig. Рис. Fig. Рис. Fig.	№ поз. Ref. No N° Ref. N° Pos.	Обозначение Designation Référence Signo convencional	Кол-во Qty Qté Cant.	Наименование	Description	Désignation	Descripción	Примечание Remark Note Observaciones
17 18 19	32	В.М3-6gx 25.46.0115 ГОСТ 17473-80	4	Винт	Screw	Vis	Tornillo	
	33	В.М6-6gx 16.46.0115 ГОСТ 17473-80	10	Винт	Screw	Vis	Tornillo	
	35	М 3-6Н.5.0115 ГОСТ 5915-70	2	Гайка	Nut	Écrou	Tuerca	
	36	М 5-6Н.5.0115 ГОСТ 5915-70	6	Гайка	Nut	Écrou	Tuerca	
	37	М 6-6Н.5.0115 ГОСТ 5915-70	13	Гайка	Nut	Écrou	Tuerca	
	38	М 8-6Н.5.0115 ГОСТ 5915-70	10	Гайка	Nut	Écrou	Tuerca	
	39	М12-6Н.5.0115 ГОСТ 5915-70	3	Гайка	Nut	Écrou	Tuerca	
	41	3.65Г.0115 ГОСТ 6402-70	4	Шайба	Washer	Rondelle	Arandela	
	42	5.65Г.0115 ГОСТ 6402-70	6	Шайба	Washer	Rondelle	Arandela	
	43	6.65Г.0115 ГОСТ 6402-70	33	Шайба	Washer	Rondelle	Arandela	
44	8.65Г.0115 ГОСТ 6402-70	10	Шайба	Washer	Rondelle	Arandela		
45	12.65Г.0115 ГОСТ 6402-70	3	Шайба	Washer	Rondelle	Arandela		
47	С 3.02.СТ3 0115 ГОСТ 11371-78	4	Шайба	Washer	Rondelle	Arandela		
48	С 5.02.СТ3 0115 ГОСТ 11371-78	6	Шайба	Washer	Rondelle	Arandela		
49	С 6.02.СТ3 0115 ГОСТ 11371-78	33	Шайба	Washer	Rondelle	Arandela		
50	С 8.02.СТ3.0115 ГОСТ 11371-78	10	Шайба	Washer	Rondelle	Arandela		
51	С12.02.СТ3 0115 ГОСТ 11371-78	3	Шайба	Washer	Rondelle	Arandela		
55	А24-21-3 ГОСТ 2023.1-88	2	Лампа	Lamp	Lampe	Lámpada		
56	А24-10 ГОСТ 2023.1-88	2	Лампа	Lamp	Lampe	Lámpada		
58	6СТ- 88А ИЛАЕ 563412.015 ТУ	2	Батарея аккумуляторная	Battery	Accumulateurs	Batería		
59	БП-11-02 ТУ РБ 03428193.095-97	1	Блок предохранителей	Block of safety locks	Bloc des protecteurs	Bloque de los seguros		
61	ПР 118Б-01 ТУ 37.003.731-76	1	Предохранитель	Safety lock	Protecteur	Seguro		
62	1212.3737-02 ТУ РБ 07513211.006-97	1	Выключатель 'массы'	Switch	Interrupteur	Interruptor		
64	ДСФ-65 ТУ РБ 07513211.003-94	1	Датчик	Sensor	Senseur	Captador		
65	ДАДМ-03 ТУ РБ 07513211.004-94	1	Датчик	Sensor	Senseur	Captador		
66	ДАТЖ-03 ТУ РБ 07513211.011-97	1	Датчик	Sensor	Senseur	Captador		
67	ДУТЖ ТУ 07513211.001-95	2	Датчик	Sensor	Senseur	Captador		

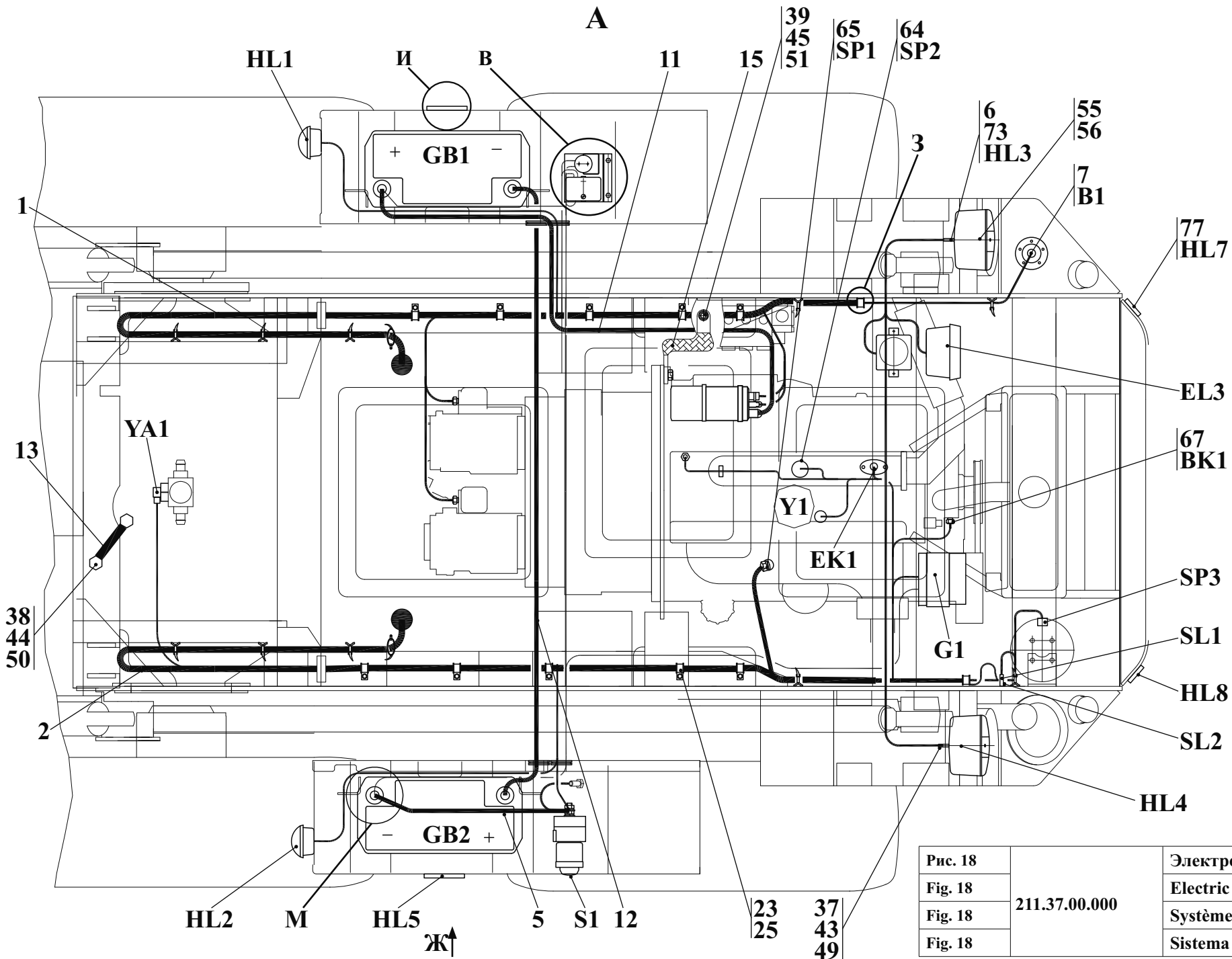

Рис. 19		Электросистема
Fig. 19		Electric system
Fig. 19	211.37.00.000	Système électrique
Fig. 19		Sistema eléctrico

		211.37.00.000		Электросистема	Electric system	Système électrique	Sistema eléctrico	
Рис. Fig. Fig.	№ поз. Ref. No N° Ref. N° Pos.	Обозначение Designation Référence Signo convencional	Кол-во Qty Qté Cant.	Наименование	Description	Désignation	Descripción	Примечание Remark Note Observaciones
17 18 19	68	ДУТЖ-03 ТУ ВУ 600417525.048-05	1	Датчик	Sensor	Senseur	Captador	
	70	8724.304/013 ТУ РБ 28917023.003-98	1	Фара рабочая	Headlamp	Phare	Faro	
	71	ПФ-130 Б ТУ 37.485.083-2002	2	Фонарь передний	Lamp	Lanterne	Farol	
	73	ТН 188 ТУ 37.458.075-2005	2	Устройство светосигнальное	Light-signal device	Installation de signalisation optique	Mecanismo de señalización óptica	
	74	РНЦ 10-001 ТУ РБ 14801235-064-93	1	Розетка	Housing	Prise de courant	Fijador del enchufe	
	76	3212.3731 ТУ 05882559.008-95	2	Световозвращатель	Retro-reflector	Rétron réflecteur	Reverbero	
	77	3202.3731 ТУ 05882559.008-95	2	Световозвращатель	Retro-reflector	Rétron réflecteur	Reverbero	
	80	S24	1	Гайка	Nut	Écrou	Tuerca	
85	SEL.3.223 (200x4.5)	50	Кабельная Стяжка	Cable buckle	Accouplement de câble	Tensor del cable		

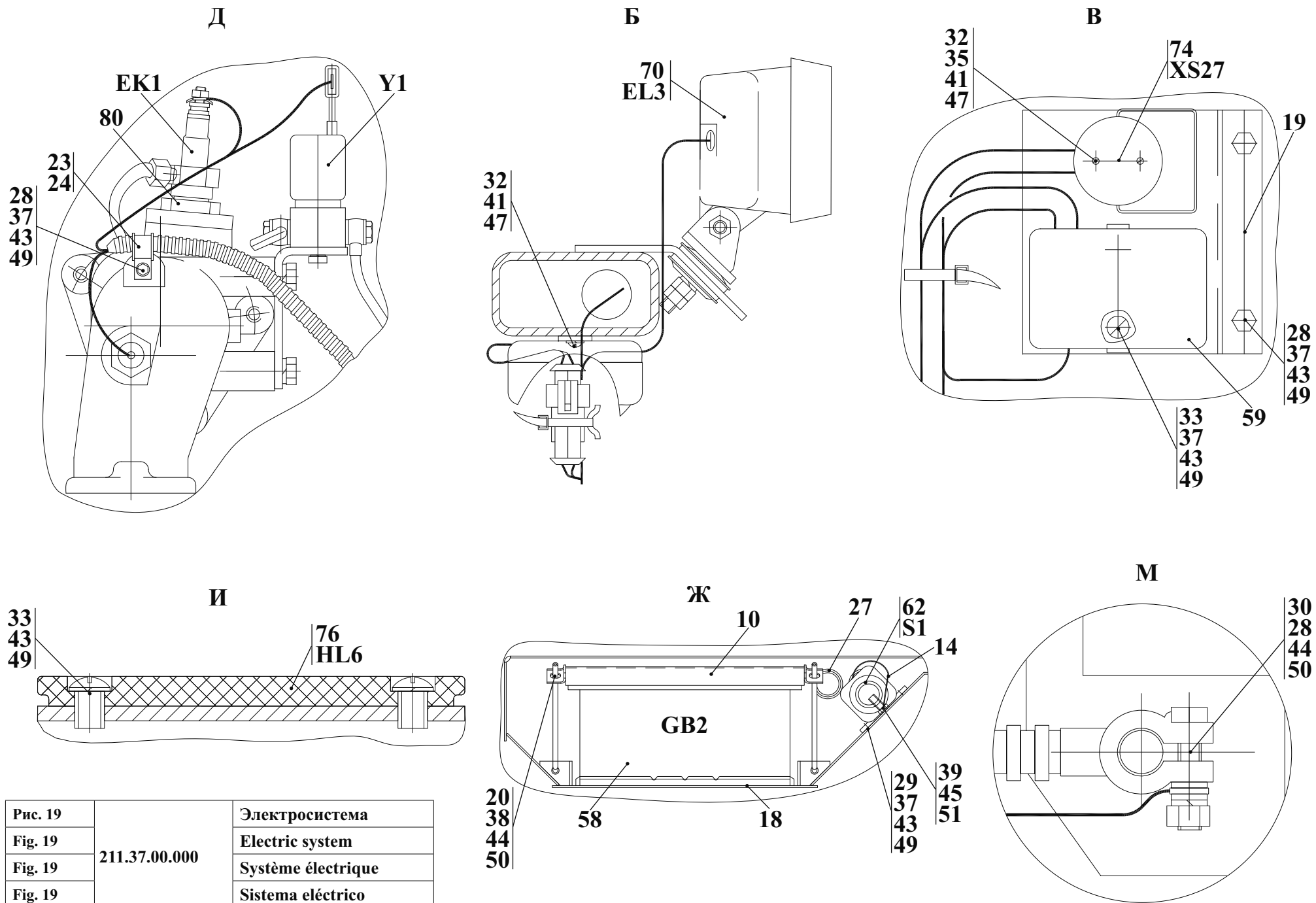

Рис. 20	211.37.00.000 ЭЗ	Схема электрическая принципиальная
Fig. 20		Electric schematic diagram
Fig. 20		Schéma électrique de base
Fig. 20		Diagrama esquématico eléctrico

5.1.1 Схема электрическая принципиальная 211.37.00.000 Э3. Перечень элементов 211.37.00.000 ПЭЗ
 5.1.1 Electric schematic diagram 211.37.00.000 Э3. Explanatory table 211.37.00.000 ПЭЗ
 5.1.1 Schéma électrique de base 211.37.00.000 Э3. Liste des éléments 211.37.00.000 ПЭЗ
 5.1.1 Diagrama esquemático eléctrico 211.37.00.000 Э3. La lista de los elementos 211.37.00.000 ПЭЗ

Таблица 16 / Table 16 / Tableau 16 / Tabla 16

Пояснительная таблица к схеме электрической принципиальной 211.37.00.000 Э3 / Explanatory table to the electric schematic diagram 211.37.00.000 Э3 Tableau explicatif pour le schéma électrique de base 211.37.00.000 Э3 / La tabla explicativa del diagrama esquemático eléctrico 211.37.00.000 Э3					
Рис. Fig.	№	Наименование	Description	Désignation	Descripción
20	1	Система электроснабжения	Electrosupply sistem	Système de l'électroapprovisionnement	Sistema del suministro de energía eléctrica
	1.1	Установка генераторная	Generator installation	Installation du générateur	Instalación del generador
	1.2	Выключатели массы, аккумуляторные батареи	Battery disconnect switch, storage batteries	Interrupteur de «masse», batteries d'accumulateurs	Interruptor de la "masa", baterías acumuladoras
	2	Система пуска	Start-up system	Système de la mise en marche	Sistema de la puesta en marcha
	2.1	Стартер	Starter	Démarreur	Arranque
	2.2	Реле стартера	Starter relay	Relais du démarreur	Relé de arranque
	2.3	Замок зажигания	Ignition	Ignition	Encendido
	3	Блок индикации	Indication block	Bloc de l'indication	Bloque de la indicación
	3.1	Уровень топлива	Fuel level	Niveau du combustible	El nivel del combustible
	3.2	Температура охлаждающей жидкости двигателя	Coolant temperature	Température du liquide de refroidissement	Temperatura del líquido de enfriamiento
	3.3	Перегрев охлаждающей жидкости двигателя	Coolant overheating	Surchauffe du liquide de refroidissement	Recalentamiento del líquido de enfriamiento
	3.4	Бортсеть (+24 В)	On-board main voltage (+24 В)	Tension du réseau de bord (+24 В)	Tensión de la red de a bordo (+24 В)
	3.5	«Масса»	Battery disconnect	«Masse»	"Masa"
	3.6	Минимальное давление в системе смазки двигателя	Minimum oil pressure	Pression minimale de l'huile	Presión mínima del óleo
	3.7	Контроль старта	Start control	Contrôle du départ	Control de la salida
3.8	Засорение воздушного фильтра	Air filter clogging	Engorgement du filtre à air	Atascamiento del filtro aéreo	
3.9	Сигнализация включения указателей поворота	Turn indicator pilot lamp	Lampant de contrôle des indicateurs de tour	Lámpara de control de los índices de de giro	
3.10	Не застёгнут ремень безопасности	The seat belt is not clasped	On ne ferme pas la ceinture de sécurité	No es abrochado el cinturón de seguridad	
3.11	Счётчик наработки времени	Time counter	Horamètre	Contador del tiempo	
3.12	Контроль разрядки аккумуляторных батарей	Charge of storage batteries	Charge des batteries d'accumulateurs	Carga de las baterías	
3.13	Аварийная сигнализация	Alarm system	Système d'alarme	Sistema de alarma	
3.14	Контроль разогрева свечей	Control of a warming up of candles	Réchauffage des bougies	Habiendo calentado las velas	
3.15	Подсветка	Illumination	Éclairage	Iluminación	
4	Гидросистема рабочего оборудования	Working hydraulics	Système hydraulique du matériel de chargement	Sistema hidráulico de la maquinaria de carga	
4.1	Уровень рабочей жидкости минимальный	Minimum level of a working liquid	Minimal niveau du liquide ouvrier	Mínimo nivel del líquido de trabajo	
4.2	Засорение сливного фильтра	Drain filter clogging	Engorgement du filtre de vidange	Atascamiento del filtro confluyente	
4.3	Перегрев рабочей жидкости	Overheat of a working liquid	Surchauffe du liquide ouvrier	Recalentamiento del líquido de trabajo	
5	Блок управления ЭФУ	Management block of electric torch device	Bloc de gestion par dispositif à flambeaux électrique	Bloque de la dirección del mecanismo	
5.1	Датчик температуры разогрева двигателя	Gauge of temperature of the engine	Détecteur de la température du moteur	Captador de la temperatura del motor	
5.2	Клапан топливный	Valve fuel	Soupape combustible	Válvula de combustible	
5.3	Свеча накаливания	Glow plug	Bougie à incandescence	Bujía	
6	Блокировка управления рабочим оборудованием	Management blocking by the working equipment	Blocage de la gestion de l'équipement ouvrier	Bloqueo de la dirección de la maquinaria de trabajo	
7	Лампа переносная	Portable lamp	Lampant baladeuse	Lámpara portátil	
8	Звуковая аварийная сигнализация	Alarm	Signalisation	Sistema de alarma	
9	Минимальное давление в системе смазки двигателя	Minimum pressure of oil in engine	Minimal pression de l'huile dans les moteur	Mínimo presión del olio en los motor	
10	Перегрев охлаждающей жидкости двигателя	Coolant overheating	Surchauffe du liquide de refroidissement	Recalentamiento del líquido de enfriamiento	
11	min уровень жидкости в баке гидросистемы	min liquid level in a hydrosystem tank	min le niveau du liquide dans le réservoir de l'hydrosystème	min el nivel del líquido en el depósito del hidrosistema	

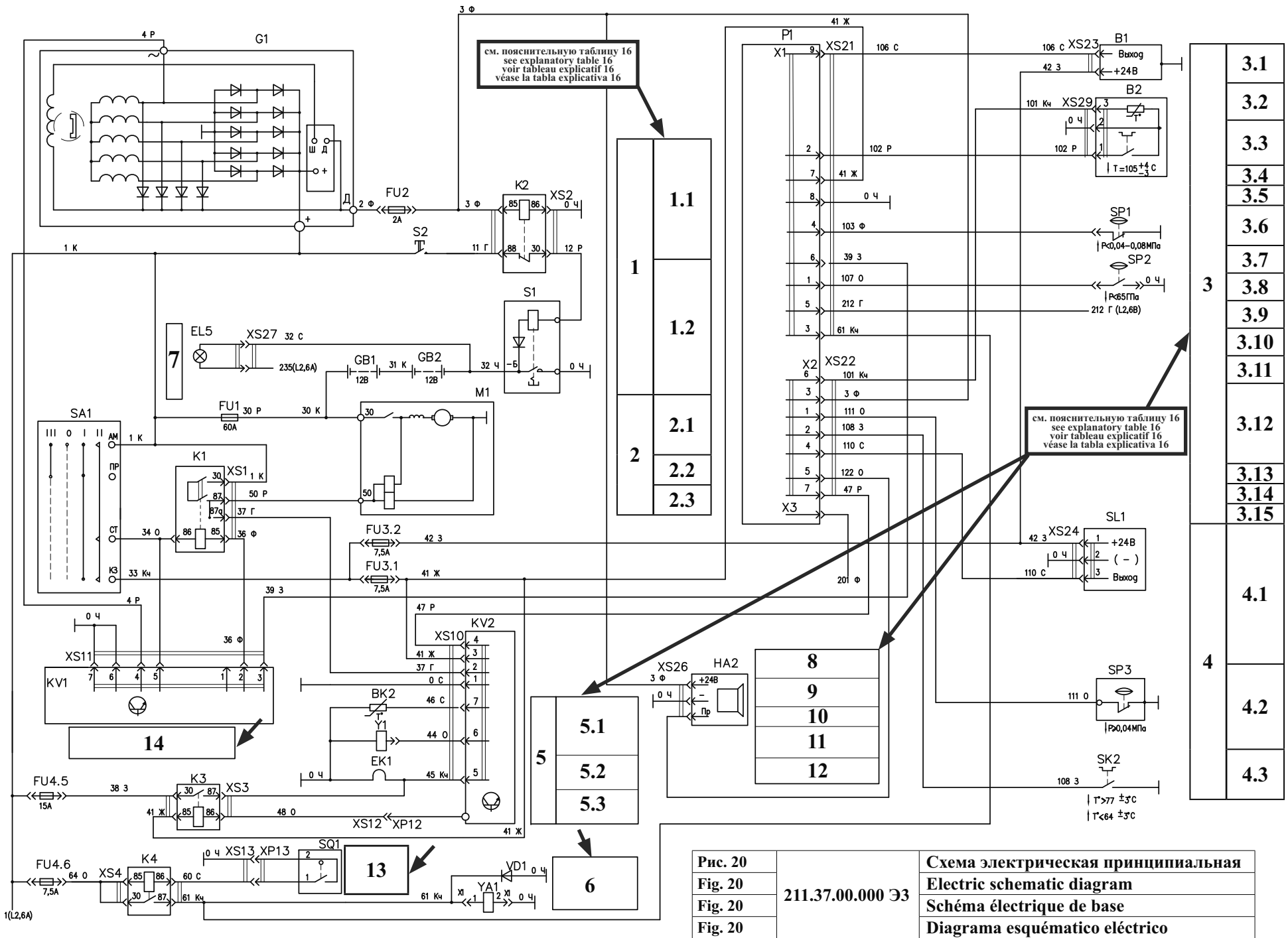
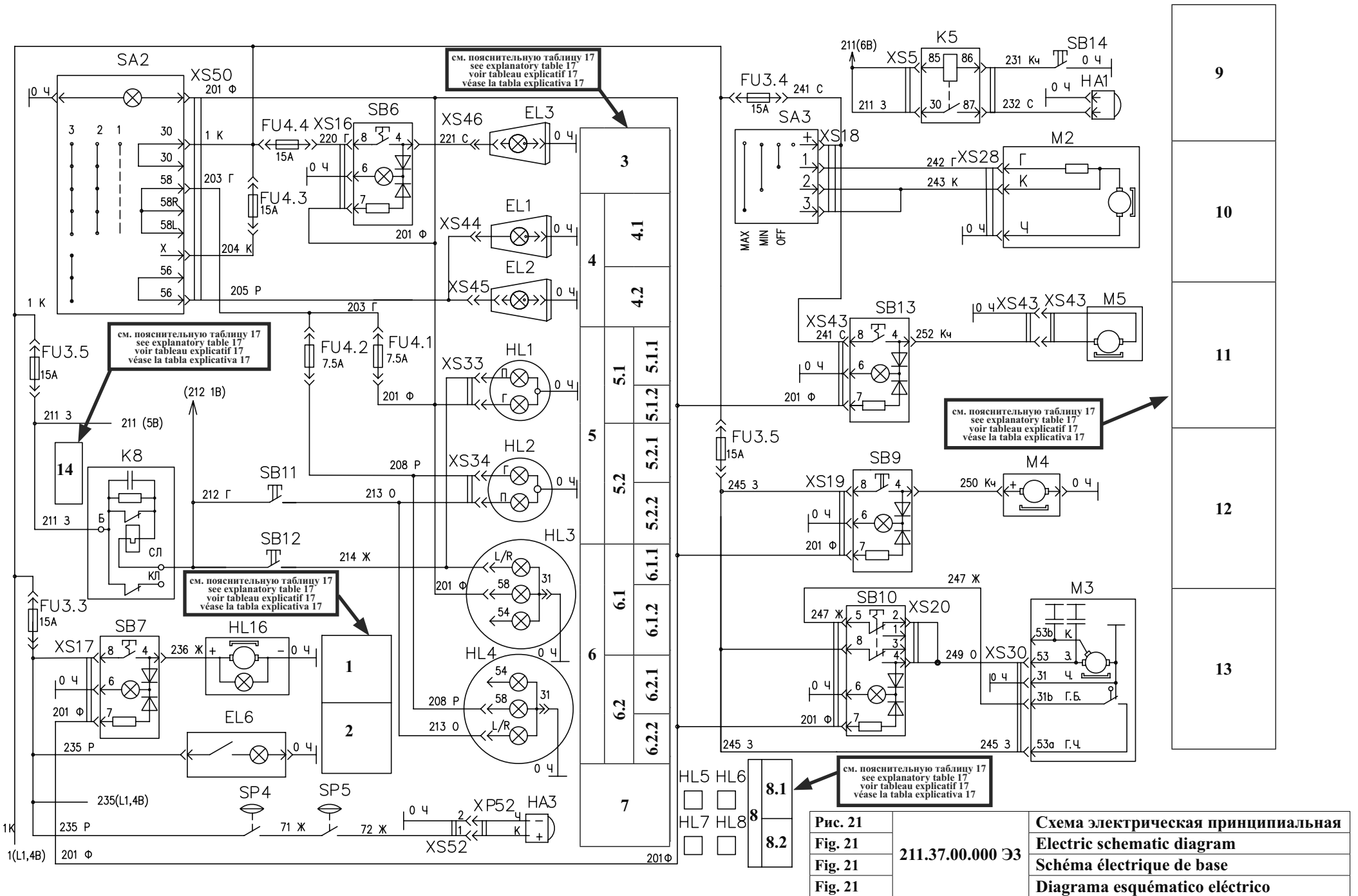

Пояснительная таблица к схеме электрической принципиальной 211.37.00.000 Э3 / Explanatory table to the electric schematic diagram 211.37.00.000 Э3 Tableau explicatif pour le schéma électrique de base 211.37.00.000 Э3 / La tabla explicativa del diagrama esquemático eléctrico 211.37.00.000 Э					
Рис. Fig.	№	Наименование	Description	Désignation	Descripción
20	12	max уровень жидкости в баке гидросистемы	max liquid level in a hydrosystem tank	max le niveau du liquide dans le réservoir de l'hydrosystème	max el nivel del líquido en el depósito del hidrosistema
	13	Микровыключатель ремня безопасности	Seat belt microswitch	Microinterrupteur de la ceinture de sécurité	Microinterruptor del cinturón de seguridad
	14	Блок управления и контроля блокировки стартера	Block	Bloc	Bloque

Таблица 17 / Table 17 / Tableau 17 / Tabla 17

Пояснительная таблица к схеме электрической принципиальной 211.37.00.000 Э3 / Explanatory table to the electric schematic diagram 211.37.00.000 Э3 Tableau explicatif pour le schéma électrique de base 211.37.00.000 Э3 / La tabla explicativa del diagrama esquemático eléctrico 211.37.00.000 Э					
Рис. Fig.	№	Наименование	Description	Désignation	Descripción
21	1	Маяк проблесковый	Flashing light	Phare clignotant	Faro de luz intermitente
	2	Плафон кабины	Cab ceiling lamp	Plafonnier de la cabine	Plafón de la cabina
	3	Фара рабочая задняя	Back headlight	Phare de derrière	Faro trasero
	4	Фары рабочие передние	Working light	Phare de service	Faro de trabajo
	4.1	Правая	Right	Droit	Derecha
	4.2	Левая	Left	Gauche	Izquierdo
	5	Фонари передние	Lanterns lobbies	Lanternes les antichambres	Faroles delantero
	5.1	Правый	Right-hand	Droite	Derecho
	5.1.1	Поворот	Turn indicator	Tour	De giro
	5.1.2	Габарит	Clearance light	Gabarit	De dimensión
	5.2	Левый	Left-hand	Gauche	Izquierdo
	5.2.1	Поворот	Turn indicator	Tour	De giro
	5.2.2	Габарит	Clearance light	Gabarit	De dimensión
	6	Фонари задние	Lanterns back	Lanternes de derrière	Faroles trasero
6.1	Правый	Right-hand	Droite	Derecho	
6.1.1	Поворот	Turn indicator	Tour	De giro	
6.1.2	Габарит	Clearance light	Gabarit	De dimensión	
6.2	Левый	Left-hand	Gauche	Izquierdo	
6.2.1	Поворот	Turn indicator	Tour	De giro	
6.2.2	Габарит	Clearance light	Gabarit	De dimensión	
7	Сигнализация движения задним ходом звуковая	Reverse indication	Signalisation de la marche en sens inverse	Sistema de alarma del movimiento marcha atrás	
8	Световозвращатель	Cat's eye	Rétroreflecteur	Faro catadióptrico	
8.1	Боковой	Side cat's eye	Rétroreflecteur latéral	Faro catadióptrico	
8.2	Задний	Rear cat's eye	Rétroreflecteur arrière	Faro catadióptrico trasero	
9	Звуковой сигнал	Horn	Signal acoustique	Señal acústica	
10	Отопитель	Heater	Équipement de chauffage	Calentador	
11	Вентилятор	Fan	Ventilateur	Ventilador	
12	Электродвигатель стеклоомывателя	Windscreen washer motor	Moteur électrique du lave-glace	Electromotor lavador del parabrisas	
13	Моторедуктор стеклоочистителя	Windscreen wiper motor reducing gear	Motoréducteur de l'essuie-glace	Motoreductor del limpiaparabrisas	
14	Реле поворотов	Turn indicator interruptor relay	Relais-interrupteur des indicateurs de tours	Relé-interruptor de los índices de los giros	

Перечень элементов 211.37.00.000 ПЭЗ
List of components 211.37.00.000 ПЭЗ
Liste des éléments 211.37.00.000 ПЭЗ
La lista de los elementos 211.37.00.000 ПЭЗ

Таблица 18 / Table 18 / Tableau 18 / Tabla 18

			Перечень элементов 211.37.00.000 ПЭЗ	List of components 211.37.00.000 ПЭЗ	Liste des éléments 211.37.00.000 ПЭЗ	La lista de los elementos 211.37.00.000 ПЭЗ	
Рис. Fig. Fig. Fig.	Обозначение Designation Référence Signo convencional	К-во Q-ty Q-té Cant.	Наименование	Denomination	Désignation	Descripción	Примечание Remark Note Observaciones
20 21	B1	1	Датчик уровня топлива ДУТ 8801 ТУ ВУ 300517414.016-2007 (НПП «Мера»)	Sensor ДУТ 8801 ТУ ВУ 300517414.016-2007	Senseur ДУТ 8801 ТУ ВУ 300517414.016-2007	Captador ДУТ 8801 ТУ ВУ 300517414.016-2007	
	B2	1	Датчик ДУТЖ-03 ТУ ВУ 600417525.048-2005	Sensor ДУТЖ-03 ТУ ВУ 600417525.048-2005	Senseur ДУТЖ-03 ТУ ВУ 600417525.048-2005	Captador ДУТЖ-03 ТУ ВУ 600417525.048-2005	
	BK2	1	Датчик ДУТЖ ТУ РБ 07513211.001-95	Sensor ДУТЖ ТУ РБ 07513211.001-95	Senseur ДУТЖ ТУ РБ 07513211.001-95	Captador ДУТЖ ТУ РБ 07513211.001-95	
	EK1	1	Свеча накаливания 11.32.3740 ТУ 37.003.741-80 (Д-243)	Candle 11.32.3740 ТУ 37.003.741-80	La bougie de l'incandescence 11.32.3740 ТУ 37.003.741-80	La vela de la incandescencia 11.32.3740 ТУ 37.003.741-80	
	EL1-EL3	3	Фара рабочая 8724.304/013 ТУ РБ 28927023.003-98 (Лампа АКГ24-70-1)	Working light 8724.304/013 ТУ РБ 28927023.003-98	Phare de service 8724.304/013 ТУ РБ 28927023.003-98	Faro de trabajo 8724.304/013 ТУ РБ 28927023.003-98	
	EL5	1	Светильник СПН 21-04, 6м ТУ РБ 07514363.032-97 (ЛП-93АМ, 6М)	Ceiling light СПН 21-04, 6м ТУ РБ 07514363.032-97	Plafonnier СПН 21-04, 6м ТУ РБ 07514363.032-97	Plafón СПН 21-04, 6м ТУ РБ 07514363.032-97	
		1	Лампа А24-21-3 ГОСТ 2023.1-88	Lamp A24-21-3 ГОСТ 2023.1-88	Lampant A24-21-3 ГОСТ 2023.1-88	Lámpara A24-21-3 ГОСТ 2023.1-88	
	EL6	1	Плафон внутреннего освещения 11.3714 О2 ТУ РБ 05882559.014-97	Ceiling light 11.3714 О2 ТУ РБ 05882559.014-97	Plafonnier 11.3714 О2 ТУ РБ 05882559.014-97	Plafón 11.3714 О2 ТУ РБ 05882559.014-97	
	FU1	1	Блок предохранителей БП-11-02 ТУ РБ 03428193.095-97	Fuse block БП-11-02 ТУ РБ 03428193.095-97	Bloc de fusibles БП-11-02 ТУ РБ 03428193.095-97	Bloque de fusibles БП-11-02 ТУ РБ 03428193.095-97	
	FU2	1	Предохранитель ПР118Б-01 ТУ 37.003.731-76	Fuse ПР118Б-01 ТУ 37.003.731-76	Fusible ПР118Б-01 ТУ 37.003.731-76	Fusible ПР118Б-01 ТУ 37.003.731-76	
	FU3, FU4	2	Блок предохранителей БП-1-02 ТУ РБ 03428193.095-97	Fuse block БП-1-02 ТУ РБ 03428193.095-97	Bloc de fusibles БП-1-02 ТУ РБ 03428193.095-97	Bloque de fusibles БП-1-02 ТУ РБ 03428193.095-97	
	GB1, GB2	2	Батарея аккумуляторная 6СТ- 88А ИЛАЕ 563412.015 ТУ	Storage battery 6СТ- 88А ИЛАЕ 563412.015 ТУ	Batterie d'accumulateurs 6СТ- 88А ИЛАЕ 563412.015 ТУ	Bateria acumuladora 6СТ- 88А ИЛАЕ 563412.015 ТУ	
	G1	1	Генератор Г9947.3701-1 ТУ РБ 9429220.014-95 (Комплект Д-243)	Generator Г9947.3701-1 ТУ РБ 9429220.014-95	Générateur Г9947.3701-1 ТУ РБ 9429220.014-95	Generador Г9947.3701-1 ТУ РБ 9429220.014-95	
	HA1	1	Сигнал звуковой К91-2М-24V-L	Horn К91-2М-24V-L	Signal acoustique К91-2М-24V-L	Señal sonora К91-2М-24V-L	
	HA2	1	Сигнализатор аварийный СА-1 ТУ РБ 07513211.019-2000	Horn СА-1 ТУ РБ 07513211.019-2000	Signal acoustique СА-1 ТУ РБ 07513211.019-2000	Señal sonora СА-1 ТУ РБ 07513211.019-2000	
	HA3	1	Оповещатель звуковой ПКИ-2 ТУ РБ 37422842.005-99	Horn ПКИ-2 ТУ РБ 37422842.005-99	Signal acoustique ПКИ-2 ТУ РБ 37422842.005-99	Señal sonora ПКИ-2 ТУ РБ 37422842.005-99	
	HL1, HL2	2	Фонарь передний ПФ130 Б ТУ 37.485.083-2002 (А24-21-3, А24-10)	Front light ПФ130 Б ТУ 37.485.083-2002	Lanterne avant ПФ130 Б ТУ 37.485.083-2002	Farol delantero ПФ130 Б ТУ 37.485.083-2002	
		2	Устройство светосигнальное ТН 188В ТО 37.458.075-2005	Device alarm ТН 188В ТО 37.458.075-2005	L'installation d'alarme ТН 188В ТО 37.458.075-2005	El mecanismo de señales ТН 188В ТО 37.458.075-2005	
	HL3	2	Лампа А24-21-3 ГОСТ 2023.1-88	Lamp A24-21-3 ГОСТ 2023.1-88	Lampant A24-21-3 ГОСТ 2023.1-88	Lámpara A24-21-3 ГОСТ 2023.1-88	
	HL4	2	Лампа А24-10 ГОСТ 2023.1-88	Lamp A24-10 ГОСТ 2023.1-88	Lampant A24-10 ГОСТ 2023.1-88	Lámpara A24-10 ГОСТ 2023.1-88	
	HL5, HL6	2	Световозвращатель 3212. 3731 ТУ РБ 05882559.008-95	Cat's eye 3212. 3731 ТУ РБ 05882559.008-95	Rétroreflecteur 3212. 3731 ТУ РБ 05882559.008-95	Faro catadióptrico 3212. 3731 ТУ РБ 05882559.008-95	
	HL7, HL8	2	Световозвращатель 3012. 3731 ТУ РБ 05882559.008-95	Cat's eye 3012. 3731 ТУ РБ 05882559.008-95	Rétroreflecteur 3012. 3731 ТУ РБ 05882559.008-95	Faro catadióptrico 3012. 3731 ТУ РБ 05882559.008-95	

Продолжение таблицы 18 / Continuation of table 18 / Suite du tableau 18 / Continuación de la tabla 18

			Перечень элементов 211.37.00.000 ПЭЗ	List of components 211.37.00.000 ПЭЗ	Liste des éléments 211.37.00.000 ПЭЗ	La lista de los elementos 211.37.00.000 ПЭЗ	
Рис. Fig. Fig. Fig.	Обозначение Designation Référence Signo convencional	К-во Q-ty Q-té Cant.	Наименование	Denomination	Désignation	Descripción	Примечание Remark Note Observaciones
20 21	HL16	1	Маяк сигнальный MC-2-24-0 ТУ РБ 07526946.049-94	Signal beacon MC-2-24-0 ТУ РБ 07526946.049-94	Phare de signaux MC-2-24-0 ТУ РБ 07526946.049-94	Faro de señales MC-2-24-0 ТУ РБ 07526946.049-94	
	K1	1	Реле 738.3747-50 ТУ 37.003.1418-94	Relay 738.3747-50 ТУ 37.003.1418-94	Relais 738.3747-50 ТУ 37.003.1418-94	Relé 738.3747-50 ТУ 37.003.1418-94	
	K2-K5	4	Реле 901.3747-01 ТУ 37.003.1418-94	Relay 901.3747-01 ТУ 37.003.1418-94	Relais 901.3747-01 ТУ 37.003.1418-94	Relé 901.3747-01 ТУ 37.003.1418-94	
	K8	1	Реле прерыватель РС 401 ТУ 37.003.332-77	Interruptor relay PC 401 ТУ 37.003.332-77	Relais-interrupteur PC 401 ТУ 37.003.332-77	Relé-interruptor PC 401ТУ 37.003.332-77	
	KV1	1	Блок управления и контроля блокировки БУС-2 ТУ РБ 300517414.003-2002	Block БУС-2 ТУ РБ 300517414.003-2002	Bloc БУС-2 ТУ РБ 300517414.003-2002	Bloque БУС-2 ТУ РБ 300517414.003-2002	
	KV2	1	Блок управления свечами БУС-4, 24В ТУ РБ 300517414.018-2006	Block БУС-4, 24В ТУ РБ 300517414.018-2006	Bloc БУС-4, 24В ТУ РБ 300517414.018-2006	Bloque БУС-4, 24В ТУ РБ 300517414.018-2006	
	M1	1	Стартер СТ 142-Р или AZJ 5333	Starter CT 142-P or AZJ 5333	Démarrreur CT 142-P ou AZJ 5333	Arranque CT 142-P o AZJ 5333	
	M2	1	Отопитель XEROS 4000	Heater XEROS 4000	Réchauffeur XEROS 4000	Calentador XEROS 4000	
	M3	1	Моторедуктор стеклоочистителя	Windscreen wiper motor reducing gear	Motoréducteur de l'essuie-glace	Motoreductor del limpiaparabrisas	
	M4	1	Электродвигатель омывателя (Комплект СЭАТ-10)	Windscreen washer motor	Moteur électrique du lave-glace	Electromotor lavador del parabrisas	
	M5	1	Вентилятор крышный 02-0300ZW (C&G)	Fan 02-0300ZW	Aérateur 02-0300ZW	Ventilador 02-0300ZW	
	P1	1	Блок индикации БИ8805-01 ТУ РБ 300517414.004-2005	Block БИ8805-01 ТУ РБ 300517414.004-2005	Bloc БИ8805-01 ТУ РБ 300517414.004-2005	Bloque БИ8805-01 ТУ РБ 300517414.004-2005	
	S1	1	Выключатель 1212.3737-02 ТУ РБ 07513211.006-97	Switch 1212.3737-02 ТУ РБ 07513211.006-97	Interrupteur 1212.3737-02 ТУ РБ 07513211.006-97	Interruptor 1212.3737-02 ТУ РБ 07513211.006-97	
	S2	1	Выключатель 11.3704-01 ТУ 37.003.710-80	Switch 11.3704-01 ТУ 37.003.710-80	Interrupteur 11.3704-01 ТУ 37.003.710-80	Interruptor 11.3704-01 ТУ 37.003.710-80	
	SA1	1	Выключатель зажигания 12.3704-05 ТУ 37.003.780-76	Ignition switch 12.3704-05 ТУ 37.003.780-76	Interrupteur du démarrage 12.3704-05 ТУ 37.003.780-76	Interruptor del encendido 12.3704-05 ТУ 37.003.780-76	
	SA2	1	Переключатель 0974-01.02 ТУ РБ 07526946.100-96	Switch 0974-01.02 ТУ РБ 07526946.100-96	Commutateur 0974-01.02 ТУ РБ 07526946.100-96	Interruptor 0974-01.02 ТУ РБ 07526946.100-96	
	SA3	1	Переключатель 633.3709 ТУ 37.003.1181-83	Switch 633.3709 ТУ 37.003.1181-83	Commutateur 633.3709 ТУ 37.003.1181-83	Interruptor 633.3709 ТУ 37.003.1181-83	
	SB6	1	Выключатель 3037-10.84 ТУ РБ 28567903.021-99	Switch 3037-10.84 ТУ РБ 28567903.021-99	Interrupteur 3037-10.84 ТУ РБ 28567903.021-99	Interruptor 3037-10.84 ТУ РБ 28567903.021-99	
	SB7	1	Выключатель 3037-02.80 ТУ РБ 28567903.021-99	Switch 3037-02.80 ТУ РБ 28567903.021-99	Interrupteur 3037-02.80 ТУ РБ 28567903.021-99	Interruptor 3037-02.80 ТУ РБ 28567903.021-99	
	SB9	1	Выключатель 3037-11.18 ТУ РБ 28567903.021-99	Switch 3037-11.18 ТУ РБ 28567903.021-99	Interrupteur 3037-11.18 ТУ РБ 28567903.021-99	Interruptor 3037-11.18 ТУ РБ 28567903.021-99	
	SB10	1	Выключатель 3037-10 (зелёный без символа) ТУ РБ 28567903.021-99	Switch 3037-10 ТУ РБ 28567903.021-99	Interrupteur 3037-10 ТУ РБ 28567903.021-99	Interruptor 3037-10 ТУ РБ 28567903.021-99	
	SB13	1	Выключатель 3037-02.13 ТУ РБ 28567903.021-99	Switch 3037-02.13 ТУ РБ 28567903.021-99	Interrupteur 3037-02.13 ТУ РБ 28567903.021-99	Interruptor 3037-02.13 ТУ РБ 28567903.021-99	
	SB11	1	Выключатель встроен в рукоятку «Bondioli»	Switch	Interrupteur	Interruptor	
	SB12	1	Выключатель встроен в рукоятку «Bondioli»	Switch	Interrupteur	Interruptor	

Продолжение таблицы 18 / Continuation of table 18 / Suite du tableau 18 / Continuación de la tabla 18

			Перечень элементов 211.37.00.000 ПЭЗ	List of components 211.37.00.000 ПЭЗ	Liste des éléments 211.37.00.000 ПЭЗ	La lista de los elementos 211.37.00.000 ПЭЗ	
Рис. Fig. Fig. Fig.	Обозначение Designation Référence Signo convencional	К-во Q-ty Q-té Cant.	Наименование	Denomination	Désignation	Descripción	Примечание Remark Note Observaciones
20 21	SB14	1	Выключатель встроен в рукоятку «Bondioli»	Switch	Interrupteur	Interruptor	
	SK2	1	Датчик ДАТЖ-03 ТУ РБ 07513211.011-97	Sensor ДАТЖ-03 ТУ РБ 07513211.011-97	Senseur ДАТЖ-03 ТУ РБ 07513211.011-97	Captador ДАТЖ-03 ТУ РБ 07513211.011-97	
	SP1	1	Датчик ДАДМ-03 ТУ РБ 07513211.004-94	Sensor ДАДМ-03 ТУ РБ 07513211.004-94	Senseur ДАДМ-03 ТУ РБ 07513211.004-94	Captador ДАДМ-03 ТУ РБ 07513211.004-94	
	SP2	1	Датчик ДСФ-65 ТУ РБ 07513211.003-94	Sensor ДСФ-65 ТУ РБ 07513211.003-94	Senseur ДСФ-65 ТУ РБ 07513211.003-94	Captador ДСФ-65 ТУ РБ 07513211.003-94	
	SP4, SP5	2	Выключатель гидравлический BK 12Б-02 ТУ 37.003.447-76	Switch BK 12Б-02 ТУ 37.003.447-76	Interrupteur BK 12Б-02 ТУ 37.003.447-76	Interruptor BK 12Б-02 ТУ 37.003.447-76	
	SP3	1	Сигнализатор засорения фильтра гидро- системы (Комплект фильтра ФСК-32/3-10М)	Alarm relay	Relais-signalneur	Relé-señalizador	
	SQ1	1	Микровыключатель OMRON (Комплект ремня безопасности поясного с катушкой ALR и замком с сигнализацией)	Switch OMRON	Interrupteur OMRON	Interruptor OMRON	
	SL1	1	Датчик сигнализатор ДГС-М-311-24-01 ТУ РБ 100194961.059-2002	Sensor ДГС-М-311-24-01 ТУ РБ 100194961.059-2002	Senseur ДГС-М-311-24-01 ТУ РБ 100194961.059-2002	Captador ДГС-М-311-24-01 ТУ РБ 100194961.059-2002	
	VD1, VD2	1	Модуль диодный МД 4-5 ТУ РБ 05798043.046-99	Module МД 4-5 ТУ РБ 05798043.046-99	Module МД 4-5 ТУ РБ 05798043.046-99	Módulo МД 4-5 ТУ РБ 05798043.046-99	
	XP12	1	Колодка штыревая 502601	Male connector 502601	Réglette de pivot 502601	Horma de la clavija 502601	
	XS1	1	Колодка гнездовая 469.59.00	Female connector 469.59.00	Réglette de logement 469.59.00	Caja del enchufe 469.59.00	
	XS2-XS5	4	Колодка гнездовая 617605	Female connector 617605	Réglette de logement 617605	Caja del enchufe 617605	
	XS10, XS11	2	Колодка гнездовая 602207	Female connector 602207	Réglette de logement 602207	Caja del enchufe 602207	
	XS12	1	Колодка гнездовая 602601	Female connector 602601	Réglette de logement 602601	Caja del enchufe 602601	
	XS16, XS17	2	Колодка гнездовая 608608	Female connector 608608	Réglette de logement 608608	Caja del enchufe 608608	
	XS18	1	Колодка гнездовая 609607	Female connector 609607	Réglette de logement 609607	Caja del enchufe 609607	
	XS19, XS20	2	Колодка гнездовая 608608	Female connector 608608	Réglette de logement 608608	Caja del enchufe 608608	
	XS21	1	Колодка гнездовая 602209	Female connector 602209	Réglette de logement 602209	Caja del enchufe 602209	
	XS22	1	Колодка гнездовая 602207	Female connector 602207	Réglette de logement 602207	Caja del enchufe 602207	
	XS26, XS28	1	Колодка гнездовая 602604	Female connector 602604	Réglette de logement 602604	Caja del enchufe 602604	
	XS33, XS34	2	Колодка гнездовая 602602	Female connector 602602	Réglette de logement 602602	Caja del enchufe 602602	
	XS43	1	Колодка гнездовая 608608	Female connector 608608	Réglette de logement 608608	Caja del enchufe 608608	
	XS44-XS46	3	Колодка гнездовая 602601	Female connector 602601	Réglette de logement 602601	Caja del enchufe 602601	
	XS50	1	Колодка гнездовая 612610	Female connector 612610	Réglette de logement 612610	Caja del enchufe 612610	
	XS30	1	Соединитель 607605	Connector 607605	Contacteur 607605	Conectador 607605	
	XP13	1	Вилка двухконтактная AMP «Superseal» в составе:	Plug AMP «Superseal» consists from:	Fiche AMP «Superseal» comprend de :	Enchufe eléctrico AMP «Superseal» consiste de:	
		1	Вилка 0-0282104-1	Plug 0-0282104-1	Fiche 0-0282104-1	Enchufe eléctrico 0-0282104-1	
		2	Штырь 0-282109-1	Pin 0-282109-1	Pivot 0-282109-1	Clavija 0-282109-1	
		2	Уплотнитель 0-0281934-2	Sealant 0-0281934-2	Compacteur 0-0281934-2	Compactador 0-0281934-2	

Продолжение таблицы 18 / Continuation of table 18 / Suite du tableau 18 / Continuación de la tabla 18

			Перечень элементов 211.37.00.000 ПЭЗ	List of components 211.37.00.000 ПЭЗ	Liste des éléments 211.37.00.000 ПЭЗ	La lista de los elementos 211.37.00.000 ПЭЗ	
Рис. Fig. Fig. Fig.	Обозначение Designation Référence Signo convencional	К-во Q-ty Q-té Cant.	Наименование	Denomination	Désignation	Descripción	Примечание Remark Note Observaciones
20 21	XS13	1	Вилка двухконтактная АМР «Superseal» в составе:	Plug AMP «Superseal» consists from:	Fiche AMP «Superseal» comprend de :	Enchufe eléctrico AMP «Superseal» consiste de:	
		1	Розетка 0-0282080-1	Socket 0-0282080-1	Prise 0-0282080-1	Enchufe 0-0282080-1	
		2	Гнездо 0-282110-1	Female connector 0-028110-1	Réglette de logement 0-028110-1	Caja del enchufe 0-028110-1	
		2	Уплотнитель 0-0281934-2	Sealant 0-0281934-2	Compacteur 0-0281934-2	Compactador 0-0281934-2	
	XS23	1	Вилка двухконтактная АМР «Superseal» в составе:	Plug AMP «Superseal» consists from:	Fiche AMP «Superseal» comprend de :	Enchufe eléctrico AMP «Superseal» consiste de:	
		1	Розетка 0-0282080-1	Socket 0-0282080-1	Prise 0-0282080-1	Enchufe 0-0282080-1	
		2	Гнездо 0-0282110-1	Female connector 0-028110-1	Réglette de logement 0-028110-1	Caja del enchufe 0-028110-1	
		2	Уплотнитель 0-0281934-2	Sealant 0-0281934-2	Compacteur 0-0281934-2	Compactador 0-0281934-2	
	XS24, XS29	2	Розетка трехконтактная АМР в составе:	Socket AMP	Prise AMP	Enchufe AMP	
		1	Корпус розетки 1-967325-2	Case 1-967325-2	Corps1-967325-2	Cuerpo 1-967325-2	
		1	Адаптор угловой 965783-1	Adapter angular 965783-1	Adaptateur angular 965783-1	Niple angulaire 965783-1	
		3	Гнездо 929974-1	Female connector 929974-1	Réglette de logement 929974-1	Caja del enchufe 929974-1	
		3	Уплотнитель 828920-1	Sealant 828920-1	Compacteur 828920-1	Compactador 828920-1	
	XS27	1	Розетка РНЦ 10-001 ТУ РБ 14801235.046-99	Socket РНЦ 10-001 ТУ РБ 14801235.046-99	РНЦ 10-001 ТУ РБ 14801235.046-99	РНЦ 10-001 ТУ РБ 14801235.046-99	
	XS52	1	Розетка двухконтактная АМР в составе:	Socket AMP	Prise AMP	Enchufe AMP	
		1	Розетка 0-0282080-1	Socket 0-0282080-1	Prise 0-0282080-1	Enchufe 0-0282080-1	
		2	Гнездо 0-028110-1	Female connector 0-028110-1	Réglette de logement 0-028110-1	Caja del enchufe 0-028110-1	
		2	Уплотнитель 0-0281934-2	Sealant 0-0281934-2	Compacteur 0-0281934-2	Compactador 0-0281934-2	
	X1	1	Соединитель Hirshmann GDM3011j	Hirshmann GDM3011j	Hirshmann GDM3011j	Hirshmann GDM3011j	
	YA1	1	Электромагнит 24В (Комплект блока питания HC-SE2-YO53OKWG02)	Electromagnet 24В	L'électro-aimant 24В	Electroimán 24В	
	Y1	1	Клапан топливный (Комплект Д-243)	Fuel valve	Souape de combustible	Válvula del combustible	

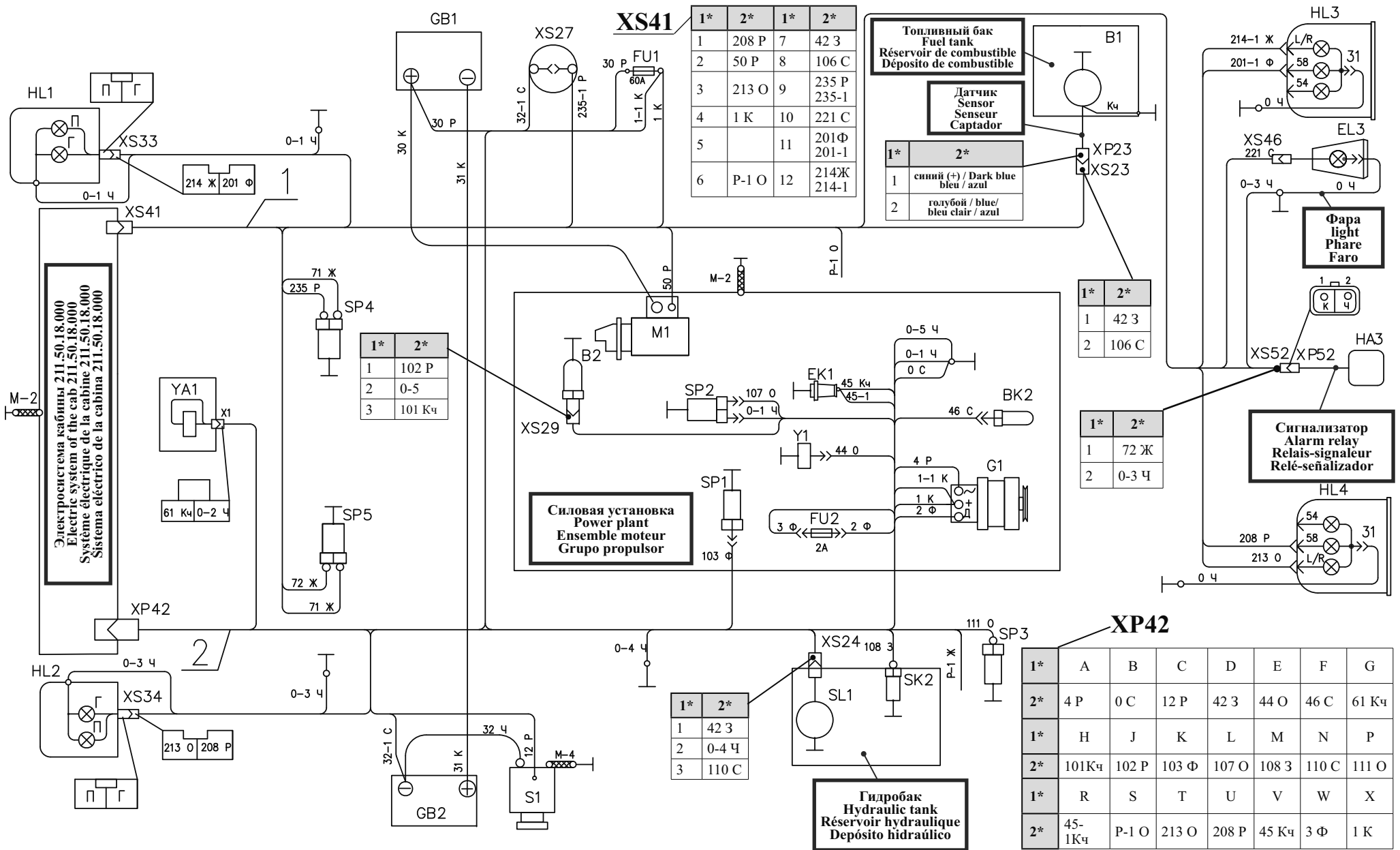

1*	2*	1*	2*
1	208 P	7	42 3
2	50 P	8	106 C
3	213 O	9	235 P 235-1
4	1 K	10	221 C
5		11	201Φ 201-1
6	P-1 O	12	214Ж 214-1

1*	2*
1	102 P
2	0-5
3	101 Kч

1*	2*
1	42 3
2	0-4 Ч
3	110 C

1*	2*
1	42 3
2	106 C

1*	2*
1	72 Ж
2	0-3 Ч

	Наименование	Denomination	Désignation	Descripción
1*	Контакт	Contact	Contact	Contacto
2*	Номер провода	Wire number	Numéro du fil	Número del cable

Рис. 22	211.37.00.000 Э4	Схема электрическая соединений
Fig. 22		Electric connection diagram
Fig. 22		Schéma électrique de liaisons
Fig. 22		Esquema eléctrico de las uniones

1*	A	B	C	D	E	F	G
2*	4 P	0 C	12 P	42 3	44 O	46 C	61 Kч
1*	H	J	K	L	M	N	P
2*	101Kч	102 P	103 Φ	107 O	108 3	110 C	111 O
1*	R	S	T	U	V	W	X
2*	45-1Kч	P-1 O	213 O	208 P	45 Kч	3 Φ	1 K

5.1.2 Схема электрическая соединений 211.37.00.000 Э4. Таблица соединений 211.37.00.000 ТЭ4
 5.1.2 Electric connection diagram 211.37.00.000 Э4. The table of connections 211.37.00.000 ТЭ4
 5.1.2 Schéma électrique de liaisons 211.37.00.000 Э4. Le tableau des liaisons 211.37.00.000 ТЭ4
 5.1.2 Esquema eléctrico de las uniones 211.37.00.000 Э4. La tabla de las uniones 211.37.00.000 ТЭ4

Таблица 19 / Table 19 / Tableau 19 / Tabla 19

Таблица соединений 211.37.00.000 ТЭ4 / Table of connections 211.37.00.000 ТЭ4 Le tableau des liaisons 211.37.00.000ТЭ4 / La tabla de las uniones 211.37.00.000 ТЭ4				
Обозначение провода Designation of a wire Désignation du fil Designación del cable	Откуда идет Whence goes Va d'où Va de donde	Куда поступает Where acts Où entre Donde obra	Данные провода The given wires Les données du fil Datos cables	Примечание Remark Note Observaciones
30	GB1:«+»	M1:30	ПГВА-50 К	208А-37.00.650
31	GB1:«-»	GB2:«+»	ПГВА-50 К	208А-37.00.700
32	GB2:«-»	S1	ПГВА-50 Ч	211.37.00.300
0 Ч	HL3	"масса"/"weight" "masse"/"masa"	ПВАМ-1,0-Б-Ч	211.37.00.350
0 Ч	HL4	"масса"/"weight" "masse"/"masa"	ПВАМ-1,0-Б-Ч	211.37.00.350
М-2	кабина/cab/ cabine/ cabina	"масса"/"weight" "masse"/"masa"	АМГ-16,0	208А-37.00.800
М-2	двигатель/engine/ moteur/motor	"масса"/"weight" "masse"/"masa"	АМГ-50,0	ТО27- 2АУХЛ-12.00.02.750
М-4	S1	"масса"/"weight" "masse"/"masa"	АМГ-50,0	208А-37.00.900
211.37.00.1000 Жгут 1 • Plait 1 • Tortillon 1 • Cordón 1				
1	XS41:4	FU1(60А)	ПВАМ-2,5-Б-К	
42	XS41:7	B1:XS23:1	-1,0-3	
50	XS41:2	M1:50	-2,5-Р	
71	SP4	SP5	-1,0-Ж	
72	SP5	HA3:XS52:1	-1,0-Ж	
106	XS41:8	B1:XS23:2	-1,0-С	
201	XS41:11	HL1:XS33:Г	-1,0-Ф	
201-1	XS41:11	HL3:58	-1,0-Ф	
208	XS41:1	HL4:58	-1,0-Р	
213	XS41:3	HL4:L/R	-1,0-О	
214	XS41:12	HL1:XS33:П	ПВАМ-1,0-Б-Ж	
214-1	XS41:12	HL3:XS34:П	-1,0-Ж	
221	XS41:10	EL3	-1,0-С	
235	XS41:9	SP4	-1,0-Р	
235-1	XS41:9	XS27	-1,0-Р	
0-1	HL:"масса"/"weight" "masse"/"masa"	"масса"/"weight" "masse"/"masa"	-1,0-Ч	
0-3	HA3:XS52	"масса"/"weight" "masse"/"masa"	-1,0-Ч	
Р-1	XS41:6	свободный/ free/libre/libre	-1,0-0	
211.37.00.150-В Жгут 2 • Plait 2 • Tortillon 2 • Cordón 2				
1	XP42:X	G1:«+»	ПВАМ-4,0-Б-К	
2	FU2	G1:Д	-1,0-Ф	

Продолжение таблицы 19 / Continuation of table 19 / Suite du tableau 19 / Continuación de la tabla 19

Таблица соединений 211.37.00.000 ТЭ4 / Table of connections 211.37.00.000 ТЭ4 Le tableau des liaisons 211.37.00.000ТЭ4 / La tabla de las uniones 211.37.00.000 ТЭ4				
Обозначение провода Designation of a wire Désignation du fil Designación del cable	Откуда идет Whence goes Va d'où Va de donde	Куда поступает Where acts Où entre Donde obra	Данные провода The given wires Les données du fil Datos cables	Примечание Remark Note Observaciones
3	XP42:W	FU2	-1,0-Ф	
4	XP42:A	G1:«-»	-1,0-Р	
1-1	G1:«+»	FU1	-6,0-К	
12	XP42:C	S1	-1,5-Р	
42	XP42:D	SL1:XS24:1	-1,0-3	
44	XP42:E	Y1	-1,0-0	
45	XS42:V	EK1	-1,5-Кч	
46	XS42:F	BK1	-1,0-С	
45-1	XS42:R	EK1	-1,0-Кч	
61	XP42:G	YA1:X1:1	-1,0-Кч	
30	GB1:«+»	FU1(60А)	-6,0-Р	
32-1	GB2:«-»	XS27	-1,0-С	
101	XP42:H	B2:XS29:3	-1,0-Кч	
102	XP42:J	B2:XS29:1	-1,0-Р	
103	XP42:K	SP1	-1,0-Ф	
107	XP42:L	SP2	-1,0-0	
108	XP42:M	SK2	-1,0-3	
110	XP42:N	SL1:XS24:3	-1,0-С	
111	XP42:P	SP3	-1,0-О	
208	XP42:U	HL2:XS34:Г	-1,0-Р	
213	XP42:T	HL2:XS34:П	-1,0-О	
0	XP42:B	"масса"/"weight" "masse"/"masa"	-1,0-С	
0-1	SP2	"масса"/"weight" "masse"/"masa"	-1,0-Ч	
0-2	YA1:X1	"масса"/"weight" "masse"/"masa"	-1,0-Ч	
0-3	HL2	"масса"/"weight" "masse"/"masa"	-1,0-Ч	
0-4	SL1:XS24:2	"масса"/"weight" "masse"/"masa"	-1,0-Ч	
0-5	B2:XS29:2	"масса"/"weight" "masse"/"masa"	-1,0-Ч	
Р-1	XP42:S	свободный/free/ libre/libre	-1,0-О	
211.37.00.250 Сигнализатор • Signalling device • Signaleur • Señalizador				
красный/red/rouge/ rojo	HA3	XP52:1	оповещатель зву- ковой/horn/signal acoustique/señal sonora	
чёрный/black/noir/ negro	HA3	XP52:2		

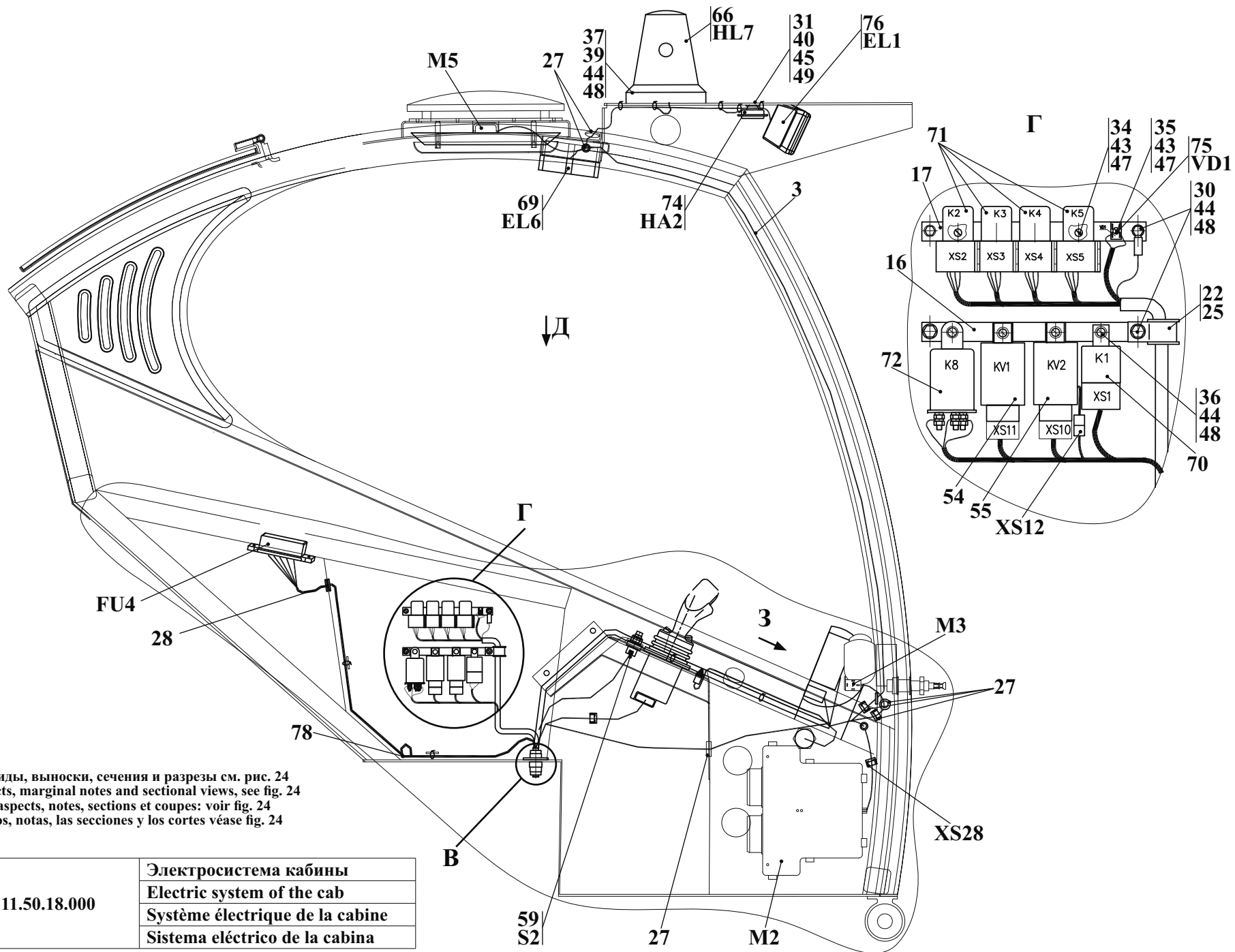

Остальные виды, выноски, сечения и разрезы см. рис. 24
 For others aspects, marginal notes and sectional views, see fig. 24
 Les autres aspects, notes, sections et coupes: voir fig. 24
 Las otras tipos, notas, las secciones y los cortes véase fig. 24

Рис. 23	211.50.18.000	Электросистема кабины
Fig. 23		Electric system of the cab
Fig. 23		Système électrique de la cabine
Fig. 23		Sistema eléctrico de la cabina

5.2 Электросистема кабины 211.50.18.000
5.2 Electric system of the cab 211.50.18.000
5.2 Système électrique de la cabine 211.50.18.000
5.2 Sistema eléctrico de la cabina 211.50.18.000

Таблица 20 / Table 20 / Tableau 20 / Tabla 20

		211.50.18.000		Электросистема кабины	Electric system of the cab	Système électrique de la cabine	Sistema eléctrico de la cabina	
Рис. Fig. Fig.	№ поз. Ref. No N° Ref. N° Pos.	Обозначение Designation Référence Signo convencional	Кол-во Qty Qté Cant.	Наименование	Description	Désignation	Descripción	Примечание Remark Note Observaciones
23 24	1	211.50.18.100	1	Жгут 3	Plait 3	Tortillon 3	Cordón 3	
	2	211.50.18.200	1	Жгут 4	Plait 4	Tortillon 4	Cordón 4	
	3	211.50.18.300	1	Жгут 5	Plait 5	Tortillon 5	Cordón 5	
	5	211.50.18.400	1	Джойстик	Joystick	Levier de direction	Mano de la dirección	
	8	211.50.18.950 (SQ1)	1	Доработка ремня безопасности	Belt	Courroie	Correa	
	11	У7810.7-9.02.43.600-01	2	Провод 1	Wire	Fil	Cable	
	16	211.50.18.003	1	Планка	Cleat	Planche	Chapa	
	17	211.50.18.004	1	Планка	Cleat	Planche	Chapa	
	20	211.50.18.007	1	Панель	Panel	Panneau	Panel	
	21	211.50.18.008	1	Фиксатор	Fixer	Fixateur	Fijador	
	22	ДЭ-224А.47.00.003	1	Втулка	Bush	Moyeu	Casquillo	
	25	У22-2.37-50.025-02	1	Хомут	Yoke	Collier	Yugo	
	27	У22-2.37-50.002-02	6	Втулка	Bush	Moyeu	Casquillo	
	28	У22-2.37-50.002-04	2	Втулка	Bush	Moyeu	Casquillo	
	30	М6-6gx10.56.0115 ГОСТ 7798-70	4	Болт	Bolt	Boulon	Bulón	
	31	М8-6gx16.56.0115 ГОСТ 7796-70	2	Болт	Bolt	Boulon	Bulón	
	33	В.М4-6gx12.46.0115	4	Винт	Screw	Vis	Tornillo	
	34	В.М5-6gx12.46.0115	2	Винт	Screw	Vis	Tornillo	
	35	В.М5-6gx20.46.0115	1	Винт	Screw	Vis	Tornillo	
	36	В.М6-6gx10.46.0115	4	Винт	Screw	Vis	Tornillo	
	37	В.М6-6gx16.46.0115	7	Винт	Screw	Vis	Tornillo	
	38	М4-6Н.5.0115 ГОСТ 5915-70	4	Гайка	Nut	Écrou	Tuerca	
	39	М6-6Н.5.0115 ГОСТ 5915-70	3	Гайка	Nut	Écrou	Tuerca	
	40	М8-6Н.5.0115 ГОСТ 5915-70	2	Гайка	Nut	Écrou	Tuerca	
	42	4 65Г 0115 ГОСТ 6402-70	4	Шайба	Washer	Rondelle	Arandela	
	43	5 65Г 0115 ГОСТ 6402-70	2	Шайба	Washer	Rondelle	Arandela	
	44	6 65Г 0115 ГОСТ 6402-70	15	Шайба	Washer	Rondelle	Arandela	
	45	8 65Г 0115 ГОСТ 6402-70	2	Шайба	Washer	Rondelle	Arandela	
	46	С4.02.См3.0115 ГОСТ 11371-78	4	Шайба	Washer	Rondelle	Arandela	
	47	С5.02.См3.0115 ГОСТ 11371-78	3	Шайба	Washer	Rondelle	Arandela	
	48	С6.02.См3.0115 ГОСТ 11371-78	15	Шайба	Washer	Rondelle	Arandela	
	49	С8.02.См3.0115 ГОСТ 11371-78	2	Шайба	Washer	Rondelle	Arandela	



Рис. 24	211.50.18.000	Электрическая система кабины
Fig. 24		Electric system of the cab
Fig. 24		Système électrique de la cabine
Fig. 24		Sistema eléctrico de la cabina

		211.50.18.000		Электросистема кабины	Electric system of the cab	Système électrique de la cabine	Sistema eléctrico de la cabina	
Рис. Fig. Рис. Fig.	№ поз. Ref. No № Ref. N° Pos.	Обозначение Designation Référence Signo convencional	Кол-во Qty Qté Cant.	Наименование	Description	Désignation	Descripción	Примечание Remark Note Observaciones
23 24	53	БП-1-02 ТУ РБ 03428193.095-97 (FU3, FU4)	2	Блок предохранителей	Fuse block	Bloc de fusibles	Bloque de fusibles	
	54	БУС-2 ТУ РБ 28981749.003-2002 (KV1)	1	Блок управления и контроля блокировки стартера	Block	Bloc	Bloque	
	55	БУС-4 ТУ РБ 300517414.018-2006 (KV2)	1	Блок управления свечами	Block	Bloc	Bloque	
	56	БИ 8805-01 ТУ РБ 300517414.004-2005 (P1)	1	Блок индикации	Block	Bloc	Bloque	
	58	12.3704-05 ТУ 37.003.780-76 (SA1)	1	Выключатель зажигания	Ignition switch	Interrupteur du démarrage	Interruptor del encendido	
	59	11.3704-01 ТУ 37.003.710-80 (S2)	1	Выключатель	Switch	Interrupteur	Interruptor	
	60	3037-10.84 ТУ РБ 28567903.021-99 (SB6)	1	Выключатель	Switch	Interrupteur	Interruptor	
	61	3037-02.80 ТУ РБ 28567903.021-99 (SB7)	1	Выключатель	Switch	Interrupteur	Interruptor	
	62	3037-02.13 ТУ РБ 28567903.021-99 (SB13)	1	Выключатель	Switch	Interrupteur	Interruptor	
	63	3037-11.18 ТУ РБ 28567903.021-99 (SB9)	1	Выключатель	Switch	Interrupteur	Interruptor	
	64	3037-10 ТУ РБ 28567903.021-99 (SB10)	1	Выключатель	Switch	Interrupteur	Interruptor	
	66	МС-2-24-0 ТУ РБ 07526946.049-94 (HL7)	1	Маяк сигнальный	Beacon	Phare	Faro	
	67	0974-01.02 ТУ РБ 07526946.100-96 (SA2)	1	Переключатель	Switch	Commutateur	Interruptor	
	68	633.3709 ТУ 37.003.1181-83 (SA3)	1	Переключатель	Switch	Commutateur	Interruptor	
	69	11.3714 02 ТУ РБ 05882559.014-97 (EL6)	1	Плафон внутреннего освещения	Ceiling light	Plafonnier	Plafón	
	70	738.3747-50 ТУ 37.469.023-97 (K1)	1	Реле	Relay	Relais	Relé	
	71	901.3747-01 ТУ 37.003.1418-94 (K2-K5)	4	Реле	Relay	Relais	Relé	
	72	РС401 ТУ 37.003.332-77 (K8)	1	Реле-прерыватель	Interruptor	Relais-interrupteur	Relé-interruptor	
	73	СА-1 ТУ РБ 07513211.019-2000 (HA2)	1	Сигнализатор аварийный	Horn CA-1	Signal acoustique	Señal sonora	
	74	К91-2М-24V-L (HA1)	1	Сигнал звуковой	Horn	Signal acoustique	Señal sonora	
	75	МД 4-5 ТУ РБ 05798043.046-99 (VD1)	1	Модуль диодный	Module	Module	Módulo	
	76	8724.304/013 ТУ РБ 28927023.003-98 (EL1, EL2)	2	Фара рабочая	Headlamp	Phare	Faro	
	77	6430-3709276	1	Ручка (ОЗАА г. Осиповичи)	Handle	Stylo	Mano	
	78	SEL 3.223 (200x4.5) «SapiSelko» Italy	30	Кабельная стяжка	Cable buckle	Accouplement de câble	Tensor del cable	

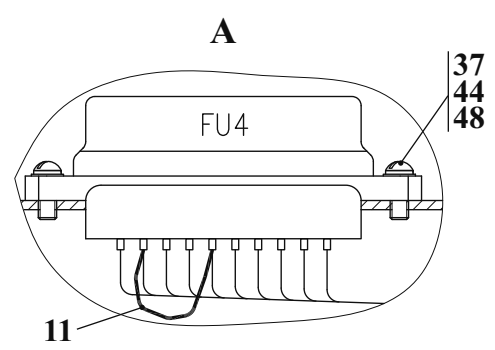
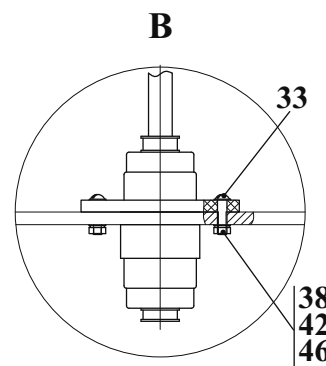
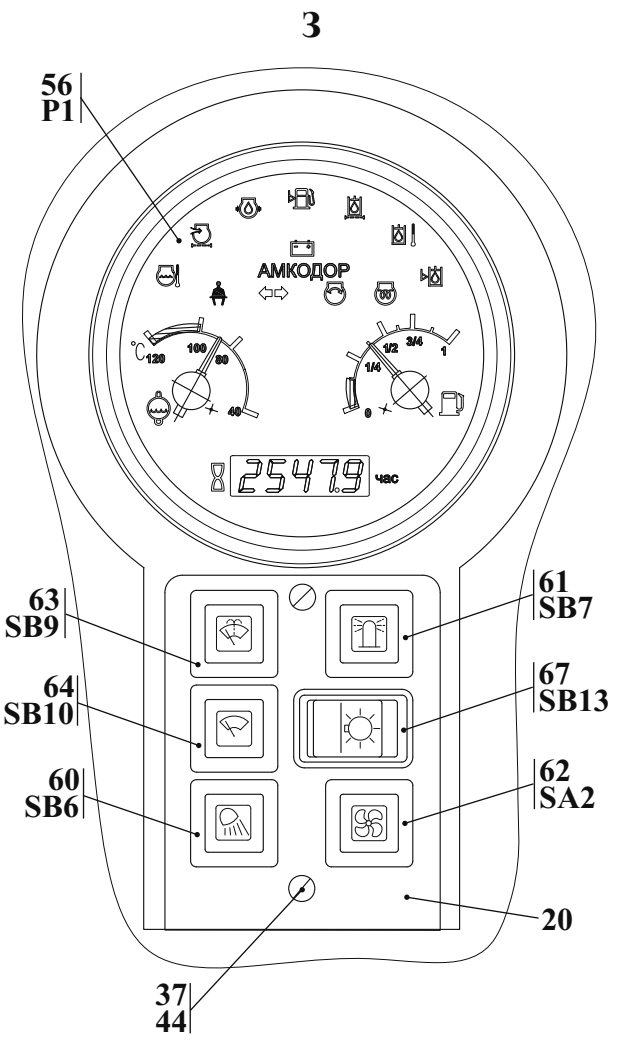
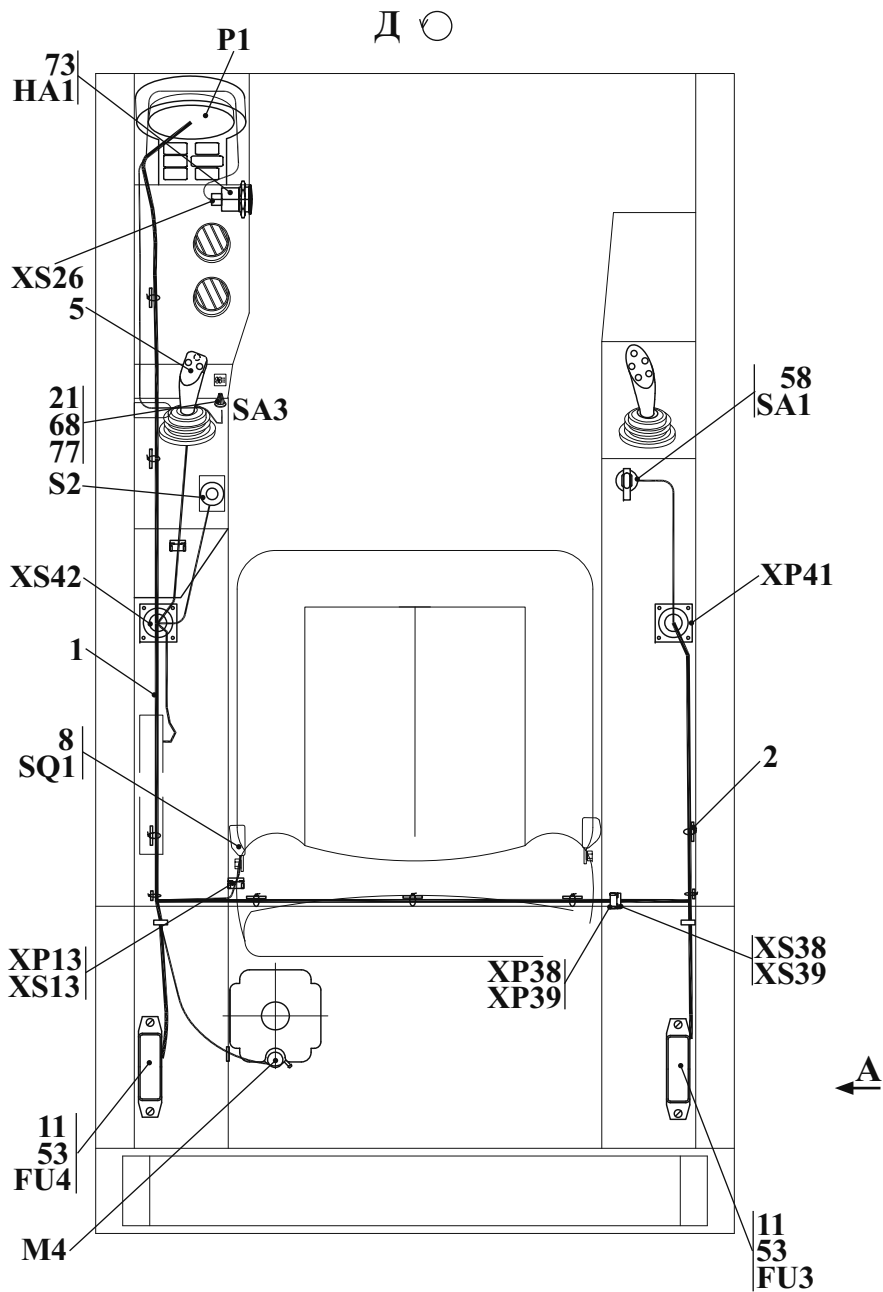
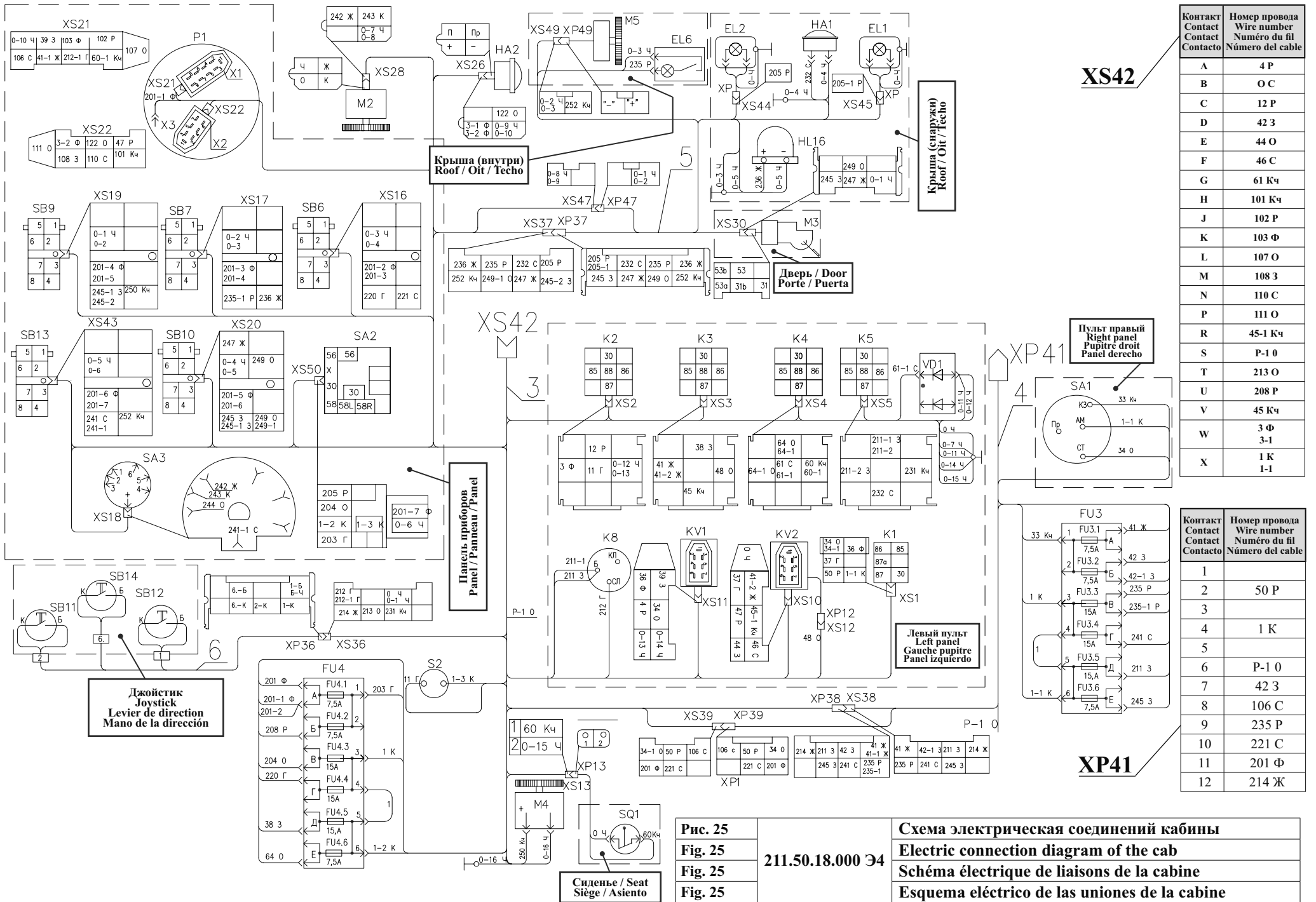

Контакт Contact Contacto	Номер провода Wire number Número du fil Número del cable
A	4 P
B	0 C
C	12 P
D	42 3
E	44 O
F	46 C
G	61 Кч
H	101 Кч
J	102 P
K	103 Ф
L	107 O
M	108 3
N	110 C
P	111 O
R	45-1 Кч
S	P-1 O
T	213 O
U	208 P
V	45 Кч
W	3 Ф 3-1
X	1 К 1-1

Контакт Contact Contacto	Номер провода Wire number Número du fil Número del cable
1	41 Ж
2	42 3
3	42-1 3
4	235 P
5	235-1 P
6	241 C
7	211 3
8	245 3
9	235 P
10	221 C
11	201 Ф
12	214 Ж

Рис. 25
Fig. 25
Fig. 25
Fig. 25

211.50.18.000 Э4

Схема электрическая соединений кабины
Electric connection diagram of the cab
Schéma électrique de liaisons de la cabine
Esquema eléctrico de las uniones de la cabine

5.2.1 Схема электрическая соединений кабины 211.50.18.000 Э4. Таблица соединений 211.50.18.000 ТЭ4
 5.2.1 Electric connection diagram of the cab 211.50.18.000 Э4. The table of connections 211.50.18.000 ТЭ4
 5.2.1 Schéma électrique de liaisons de la cabine 211.50.18.000 Э4. Le tableau des liaisons 211.50.18.000 ТЭ4
 5.2.1 Esquema eléctrico de las uniones de la cabina 211.50.18.000 Э4. La tabla de las uniones 211.50.18.000 ТЭ4

Таблица 21 / Table 21 / Tableau 21 / Tabla 21

Рис. Fig. Fig. Fig.	Обозначение Designation Référence Designación	Кол-во Qty Qté Cant.	Наименование	Description	Désignation	Descripción	Примечание Remark Note Observaciones	
			Соединители (ОСТ 37.003.032-88)	Connector (ОСТ 37.003.032-88)	Liaisons (ОСТ 37.003.032-88)	Conectores (ОСТ 37.003.032-88)		
25	XP	2	колодка штыревая 502601	Male connector 502601	Réglette de pivot 502601	Horma de la clavija 502601		
	XP36...XP38	3	колодка штыревая 502608	Male connector 502608	Réglette de pivot 502608	Horma de la clavija 502608		
	XP39	1	колодка штыревая 502606	Male connector 502606	Réglette de pivot 502606	Horma de la clavija 502606		
	XP47, XP49	2	колодка штыревая 502602	Male connector 502602	Réglette de pivot 502602	Horma de la clavija 502602		
	XS36...XS38	3	колодка гнездовая 602608	Female connector 602608	Réglette de logement 602608	Caja del enchufe 602608		
	XS39	1	колодка гнездовая 602606	Female connector 602606	Réglette de logement 602606	Caja del enchufe 602606		
	XS47, XS49	2	колодка гнездовая 602602	Female connector 602602	Réglette de logement 602602	Caja del enchufe 602602		
	XP41	1	Вилка СИ32П12Ш-7 ТУ BY 500227068.029-2005	Plug СИ32П12Ш-7 ТУ BY 500227068.029-2005	Fiche СИ32П12Ш-7 ТУ BY 500227068.029-2005	Enchufe СИ32П12Ш-7 ТУ BY 500227068.029-2005		
	XS42	1	Розетка агрегатная AMP 21 контакт в составе:	Socket modular AMP 21 in structure:	Prise de groupe de machines AMP 21 dans la composition	Enchufe agregado AMP 21 en la composición:		
			1	розетка 827452-2	Socket 827452-2	Prise 827452-2	Enchufe 827452-2	
			6	гнездо (Ø 3,5) 925714-1	Female connector (Ø 3,5) 925714-1	Réglette de logement (Ø 3,5) 925714-1	Caja del enchufe (Ø 3,5) 925714-1	
			14	гнездо (Ø 1,6) 827039-1	Female connector (Ø 1,6) 827039-1	Réglette de logement (Ø 1,6) 827039-1	Caja del enchufe (Ø 1,6) 827039-1	
		1	пластина нажимная 928905-1	Plate press 928905-1	Plaque à pression 928905-1	Placa a presión 928905-1		
		1	шайба уплотнительная 827694-1	Washer sealing 827694-1	Rondelle 827694-1	Arandela 827694-1		
		1	кольцо уплотнительное 811225	Ring 811225	Bague 811225	Anillo 811225		
		1	гайка накидная 9800905	Nut 9800905	Écrou 9800905	Tuerca 9800905		
		1	адаптер 927303-1	El adaptador 927303-1	L'adaptateur 927303-1	El adaptador 927303-1		

Таблица 22 / Table 22 / Tableau 22 / Tabla 22

Таблица соединений 211.50.18.000 ТЭ4 / Table of connections 211.50.18.000 ТЭ4 Le tableau des liaisons 211.50.18.000 ТЭ4 / La tabla de las uniones 211.50.18.000 ТЭ4				
Обозначение провода Designation of a wire Désignation du fil Designación del cable	Откуда идет Whence goes Va d'où Va de donde	Куда поступает Where acts Où entre Donde obra	Данные провода The given wires Les données du fil Datos cables	Примечание Remark Note Observaciones
1	FU4.4 : 4	FU4.5 : 5	ПГВА 2,5 К	У7810.7-9.02.43.600-01
1	FU3.4 : 4	FU3.5 : 5	ПГВА 2,5 К	
Жгут 3 211.50.18.100				
1	XS42:X	FU4.3:3	ПВАМ-4,0-Б-К	
1-1	FU4.6:6	K1:XS1:30	-2,5-К	
1-2	FU4.6:6	SA2:XS50:30	-2,5-К	
1-3	SA2:XS50:30	S2	-1,5-К	
3	XS42:W	K2:XS2:85	-1,0-Ф	
3-1	XS42:W	HA2:XS26:«+»	-1,0-Ф	
3-2	HA2:XS26:«+»	P1:XS22:3	-1,0-Ф	
4	XS42:A	KV1:XS11:4	-1,0-Р	
11	K2:XS2:88	S2	-1,5-Г	
12	XS42:C	K2:XS2:30	-1,5-Р	
34	K1:XS1:86	KV1:XS11:5	-1,0-О	
34-1	K1:XS1:86	XS39	-1,0-О	
36	K1:XS1:85	KV1:XS11:2	-1,0-Ф	
37	K1:XS1:87a	KV2:XS10:2	-1,0-Г	
38	FU4.5:Д	K3:XS3:30	-1,5-3	
39	KV1XS11:3	P1:XS21:6	-1,0-3	
41	XP38	K3:XS3:85	-1,0-Ж	
41-1	XP38	P1:XS21:7	-1,0-Ж	
41-2	K3:XS3:85	KV2:XS10:3	-1,0-Ж	
42	XS42:D	XP38	-1,0-3	
44	XS42:E	KV2:XS10:6	-1,0-0	
45	XS42:V	K3:XS3:87	-1,5-Кч	
45-1	XS42:R	KV2:XS10:5	-1,0-Кч	
46	XS42:F	KV2:XS10:7	-1,0-С	
47	KV2:XS10:4	P1:XS22:7	-1,0-Р	
48	K3:XS3:86	XS12	-1,0-О	
50	K1:XS1:87	XS39	-2,5-Р	
60	K4:XS4:86	XS13	-1,0-С	
61	XS42:G	K4:XS4:87	-1,0-Кч	
61-1	K4:XS4:87	VD1:«катод»/«cathode»/ «cathode»/«cátodo»	-1,0-Кч	
61-2	VD1:«катод»/«cathode»/ «cathode»/«cátodo»	P1:XS21:3	-1,0-Кч	
64	FU4.6:E	K4:XS4:30	-1,0-О	

Продолжение таблицы 22 / Continuation of table 22 / Suite du tableau 22 / Continuación de la tabla 22

Таблица соединений 211.50.18.000 ТЭ4 / Table of connections 211.50.18.000 ТЭ4 Le tableau des liaisons 211.50.18.000 ТЭ4 / La tabla de las uniones 211.50.18.000 ТЭ4				
Обозначение провода Designation of a wire Désignation du fil Designación del cable	Откуда идет Whence goes Va d'où Va de donde	Куда поступает Where acts Où entre Donde obra	Данные провода The given wires Les données du fil Datos cables	Примечание Remark Note Observaciones
64-1	K4:XS4:30	K4:XS4:85	-1,0-О	
101	XS42:H	P1:XS22:6	-1,0-Кч	
102	XS42:J	P1:XS21:2	-1,0-Р	
103	XS42:K	P1:XS21:4	-1,0-Ф	
106	XS39	P1:XS21:9	-1,0-С	
107	XS42:L	P1:XS21:1	ПВАМ-1,0-Б-О	
108	XS42:M	P1:XS22:2	-1,0-3	
110	XS42:N	P1:XS22:4	-1,0-С	
111	XS42:P	P1:XS22:1	-1,0-О	
122	P1:XS22:5	HA2:XS26:Пр	-1,0-О	
201	XS39	FU4.1:A	-1,0-Ф	
201-1	FU4.1:A	P1:X3	-1,0-Ф	
201-2	FU4.1:A	SB6:XS16:7	-1,0-Ф	
201-3	SB6:XS16:7	SB7:XS17:7	-1,0-Ф	
201-4	SB7:XS17:7	SB9:XS19 :7	-1,0-Ф	
201-5	SB9:XS19:7	SB10:XS20 :7	-1,0-Ф	
201-6	SB10:XS20:7	SB13:XS43:7	-1,0-Ф	
201-7	SB13:XS43:7	SA2:XS50:	-1,0-Ф	
203	FU4.1:1	SA2:XS50:58	-1,0-Г	
204	FU4.3:В	SA2:XS50:X	-1,5-О	
205	SA2:XS50:56	XS37	-1,5-Р	
208	XS42:U	FU4.2:Б	-1,0-Р	
208-1	XS42:U	XP38	-1,0-Р	
211	XP38	K8:Б	ПВАМ-1,0-Б-3	
211-1	K8:Б	K5:XS5:30	-1,0-3	
211-2	K5:XS5:30	K5:XS5:85	-1,0-3	
212	XS36	K8:СЛ	-1,0-Г	
212-1	XS36	P1:XS21:5	-1,0-Г	
213	XS42:T	XS36	-1,0-О	
213-1	XS42:T	XS39	-1,0-О	
214	XS36	XP38	-1,0-Ж	
220	FU4.4:Г	SB6:XS16:8	-1,5-Г	
221	SB6:XS16:4	XS39	-1,0-С	
231	K5:XS5:86	XS36	-1,0-Кч	
232	K5:XS5:87	XS37	-1,0-С	

Продолжение таблицы 22 / Continuation of table 22 / Suite du tableau 22 / Continuación de la tabla 22

Таблица соединений 211.50.18.000 ТЭ4 / Table of connections 211.50.18.000 ТЭ4 Le tableau des liaisons 211.50.18.000 ТЭ4 / La tabla de las uniones 211.50.18.000 ТЭ4				
Обозначение провода Designation of a wire Designation du fil Designación del cable	Откуда идет Whence goes Va d'où Va de donde	Куда поступает Where acts Où entre Donde obra	Данные провода The given wires Les données du fil Dados cables	Примечание Remark Note Observaciones
235	XP38	XS37	-1,0-P	
235-1	XP38	SB7:XS17:8	-1,0-P	
236	SB7:XS17:4	XS37	-1,0-Ж	
241	XP38	SB13:XS43:8	-1,0-C	
241-1	SB13:XS43:8	SA3:XS18:«+»	-1,0-C	
242	SA3:XS18:1	M2:XS28:(Ж)	-1,0-Г	
243	SA3:XS18:3	M2:XS28:(К)	-1,0-К	
243-1	SA3:XS18:3	SA3:XS18:2	-1,0-К	
245	XP38	SB10:XS20:8	-1,0-3	
245-1	SB10:XS20:8	SB9:XS19:8	-1,0-3	
245-2	SB9:XS19:8	XS37	-1,0-3	
249	SB10:XS20:2	SB10:XS20:4	-1,0-O	
249-1	SB10:XS20:4	XS37	-1,0-O	
250	SB9:XS19:4	M4:«+»	-1,0-Кч	
252	SB13:XS43:4	XS37	-1,0-Кч	
0	XS42:B	KV2:XS10:1	-1,0-C	
0	"масса"/"weight"/ "masse"/"masa"	XS36	-1,0-Ч	
0-1	XS36	SB9:XS19:6	-1,0-Ч	
0-2	SB9:XS19:6	SB7:XS17:6	-1,0-Ч	
0-3	SB7:XS17:6	SB6:XS16:6	-1,0-Ч	
0-4	SB6:XS16:6	SB10:XS20:6	-1,0-Ч	
0-5	SB10:XS20:6	SB13:XS43:6	-1,0-Ч	
0-6	SB13:XS43:6	SA2:XS50:	-1,0-Ч	
0-7	"масса"/"weight"/ "masse"/"masa"	M2:XS28:(Ч)	-1,5-Ч	
0-8	M2:XS28:(Ч)	XS47	-1,0-Ч	
0-9	XS47	HA2:XS26:0	-1,0-Ч	
0-10	HA2:XS26:0	P1:XS21:8	-1,0-Ч	
0-11	"масса"/"weight"/ "masse"/"masa"	VD1:«анод»/«anodes»/«anode»	-1,0-Ч	
0-12	VD1: «анод»/«anodes»/«anode»	K2:XS2:86	-1,0-Ч	
0-13	K2:XS2:86	KV1:XS11:6	-1,0-Ч	
0-14		KV1:XS11:7	-1,0-Ч	
0-15	"масса"/"weight"/ "masse"/"masa"	XS13	-1,0-Ч	
0-16		M4	-1,0-Ч	
P-1	XS42:S		-1,0-O	
Жгут 4 211.50.18.200				
1	XP41:4	FU3.3:3	ПВАМ-2,5-Б-К	
1-1	FU3.6:6	SA1:AM	-2,5-К	

Таблица соединений 211.50.18.000 ТЭ4 / Table of connections 211.50.18.000 ТЭ4 Le tableau des liaisons 211.50.18.000 ТЭ4 / La tabla de las uniones 211.50.18.000 ТЭ4				
Обозначение провода Designation of a wire Designation du fil Designación del cable	Откуда идет Whence goes Va d'où Va de donde	Куда поступает Where acts Où entre Donde obra	Данные провода The given wires Les données du fil Dados cables	Примечание Remark Note Observaciones
33	SA1:K3	FU3.1:1	-1,5-Кч	
34	XP39	SA1:CT	-1,0-O	
41	FU3.1:A	XS38	-1,0-Ж	
42	FU3.2:Б	XP41:7	-1,0-3	
42-1	FU3.2:Б	XS38	-1,0-3	
50	XP41:2	XP39	-2,5-P	
106	XP41:8	XP39	-1,0-C	
201	XP41:11	XP39	-1,0-Ф	
208	XS38	XP41:1	-1,0-P	
211	FU3.5:E	XS38	-1,0-3	
213	XP41:3	XP39	-1,0-O	
214	XP41:12	XS38	-1,0-Ж	
221	XP41:10	XP39	-1,0-C	
235	FU3.3:Б	XP41:9	-1,0-P	
235-1	FU3.6:Б	XS38	-1,0-P	
241	FU3.4:Г	XS38	-1,0-C	
245	FU3.6:E	XS38	-1,0-3	
P-1	XS42:6	свободный/free/libre	-1,0-C	
Жгут 5 211.50.18.300				
205	XP37	EL2:XS44	-1,0-P	
205-1	XP37	EL1:XS45	-1,0-P	
232	XP37	HA1	-1,0-C	
235	XP37	EL6	-1,0-P	
236	XP37	HL16«+»	-1,0-Ж	
245	XP37	M3:XS30:53a	-1,0-3	
247	XP37	M3:XS30:31b	-1,0-Ж	
249	XP37	M3:XS30:53	-1,0-O	
252	XP37	M5:XS49	-1,0-Кч	
0	EL1			
0	EL2	"масса"/"weight"/ "masse"/"masa"	комплект фар/ complete set of headlights/ assortiment des phares/ juego de los faros	
0-1	XP47	M3:XS30:31	-1,0-Ч	
0-2	XP47	M5:XS:49	-1,0-Ч	
0-3	EL6		-1,0-Ч	
0-4	HA1	"масса"/"weight"/ "masse"/"masa"	-1,0-Ч	
0-5	HL16		-1,0-Ч	



Рис. 26	211.45.00.000 ГЗ	Схема гидравлическая принципиальная
Fig. 26		Basic diagram hydraulics
Fig. 26		Schéma hydraulique de base
Fig. 26		Esquema del principio hidráulico

6 Гидросистема 211.45.00.000
 6 Working hydraulics 211.45.00.000
 6 Système hydraulique 211.45.00.000
 6 Sistema hidráulico 211.45.00.000

6.1 Схема гидравлическая принципиальная 211.45.00.000 ГЗ
 6.1 Basic diagram hydraulics 211.45.00.000 ГЗ
 6.1 Schéma hydraulique de base 211.45.00.000 ГЗ
 6.1 Esquema del principio hidráulico 211.45.00.000 ГЗ

Таблица 23 / Table 23 / Tableau 23 / Tabla 23

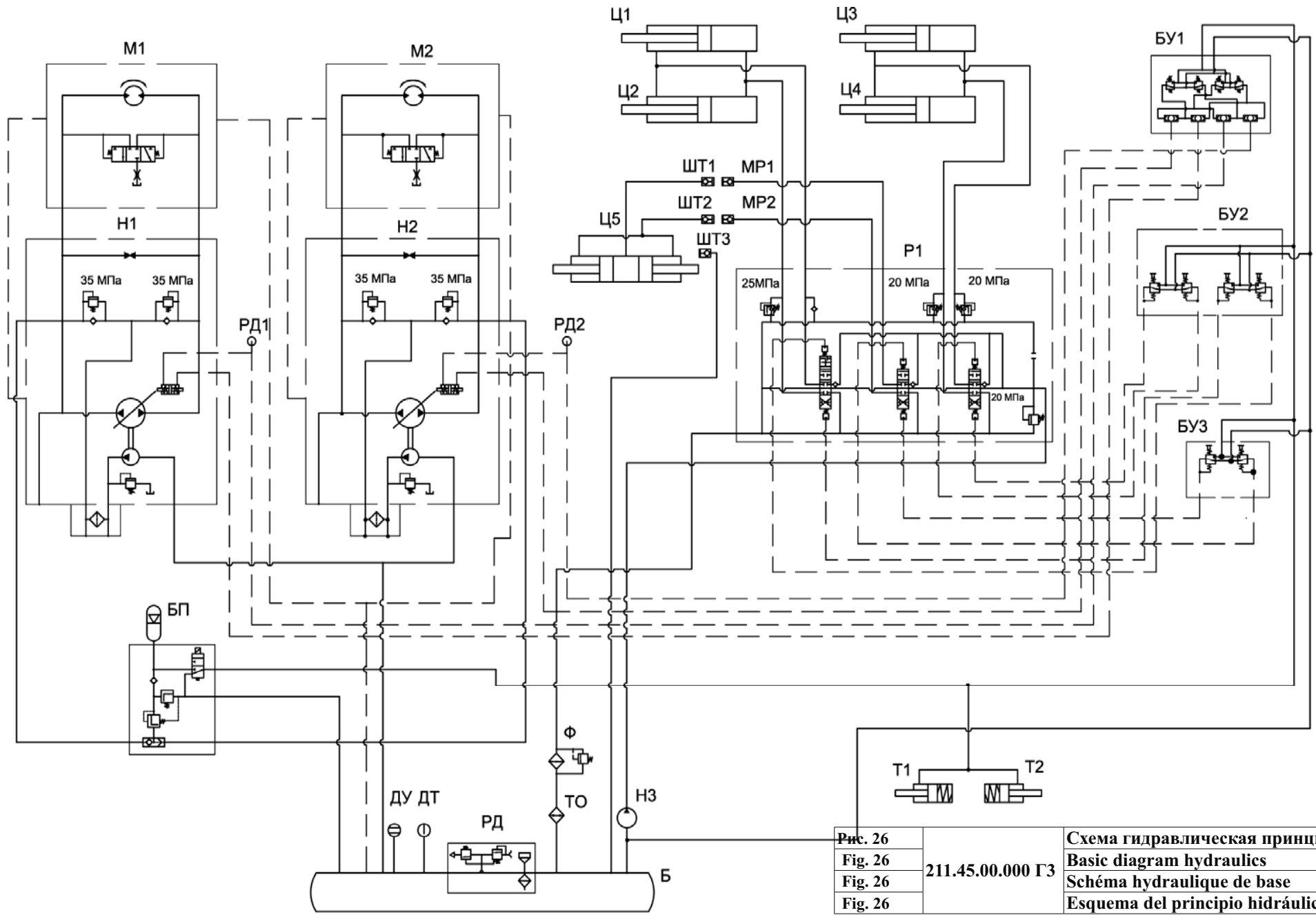
		211.45.00.000 ГЗ		Гидросистема. Перечень элементов	Hydraulics. List of elements	Circuit hydraulique. Liste d'éléments	Sistema hidráulico. Lista de elementos	
Рис. Fig. Fig. Dib.	Индекс Index Index Indice	Обозначение Designation Référence Designación	Кол-во Qty Qté Cant.	Наименование	Description	Désignation	Descripción	Примечание Remark Note Observaciones
26	Б	---	1	Гидробак (V=70 л)	Hydraulic tank (V=70 l)	Réservoir hydraulique (V=70 l)	Depósito hidráulico (V=70 l)	
	БУ1	НРСJ3G21ESS042300	1	Блок управления	Control unit	Bloc de commande	Bloque de mando	
	БУ2	HC-RCX-02 A22MB (A01 MA) 3 F 00F-00R3 WF 53 RA G02	1	Блок управления	Control unit	Bloc de commande	Bloque de mando	
	БУ3	HC-RCM/1-03 A01 MA M WE 95 RA G02	1	Блок управления	Control unit	Bloc de commande	Bloque de mando	
	БП	HC-SE2-V05 30 RX G02	1	Блок питания	Unit	Bloc	Bloque	
	ДТ	ДАТЖ-03 ТУ РБ 07513211.011-97	1	Датчик сигнализатора температуры	Fluid temperature sensor	Indicateur de température de liquide	Sensor indicador de la temperatura del líquido	
	ДУ	ДГС-М-311-24-01 ТУ РБ 100194961.059-2002	1	Датчик гидросигнализатор	Low fluid level alarm	Capteur signaleur hydraulique	Sensor de la señalización hidráulica	
	М1, М2	M4MF46-46 1 B 2 RV	2	Гидромотор	Hydraulic engine	Moteur hydraulique	Motor hidráulico	
	МР1, МР2	PAV1.1313.002	2	Муфта	Coupling	Manchon	Manchón	
	Н1, Н2	M4PV50-45 K1 35 AL 2B RY	2	Насос	Pump	Pompe	Bomba	
	Н3	310.2.28.06.05.	1	Насос «Пневмостроймашина» г. Екатеринбург	Pump	Pompe	Bomba	
	Р1	HC-D4/3 IL 009 (200)-CG04 W 001A-H005-RPG04-03PA(200)-03PB(200) W 001A-H005-RPG04 W 012A-H005- RPG04- 02PA-03PB(250) TK-CG04	1	Гидрораспределитель	Hydraulic distributor	Distributeur hydraulique	Distribuidor hidráulico	
	РД1, РД2	BK12-Б-02 ТУ 37.003.447-76	2	Выключатель света «Стоп» гидравлический	Light switch	Interrupteur de lumière	Interruptor de la luz	
	РД	TM 478 G 100 P3	1	Горловина заправочная	Filler	Goulotte de remplissage	Garganta del suministro	
	Т1, Т2	208-26.02.000	2	Тормоз	Brake	Frein	Freno	
	ТО	БР-80.1301.000 ТУ 23.461771.0.56-89Е	1	Блок радиаторов	Radiator	Radiateur	Radiador	
	Ф	ФСК 32/3-10М - Реготмас 630-1-19 (или ФЭГ 3-10)	1 -	Фильтр - Фильтроэлемент	Oil filter - Filter element	Filtre - Cartouche filtrante	Filtro - Cartucho del filtro	
	Ц1, Ц2	ДЗ-133.45.04.000С	2	Гидроцилиндр стрелы	Boom cylinder	Vérin hydraulique de flèche	Cilindro hidráulico de la flecha	
	Ц3, Ц4	208А-45.05.500-03	2	Гидроцилиндр ковша	Bucket cylinder	Vérin hydraulique de godet	Cilindro hidráulico de la pala	
	Ц5	208А-45.05.600	1	Гидроцилиндр	Hydraulic cylinder	Vérin hydraulique	Cilindro hidráulico	
	ШТ1-ШТ3	PAV1.1313.003	3	Штекер	Plug	Broche	Enchufe	

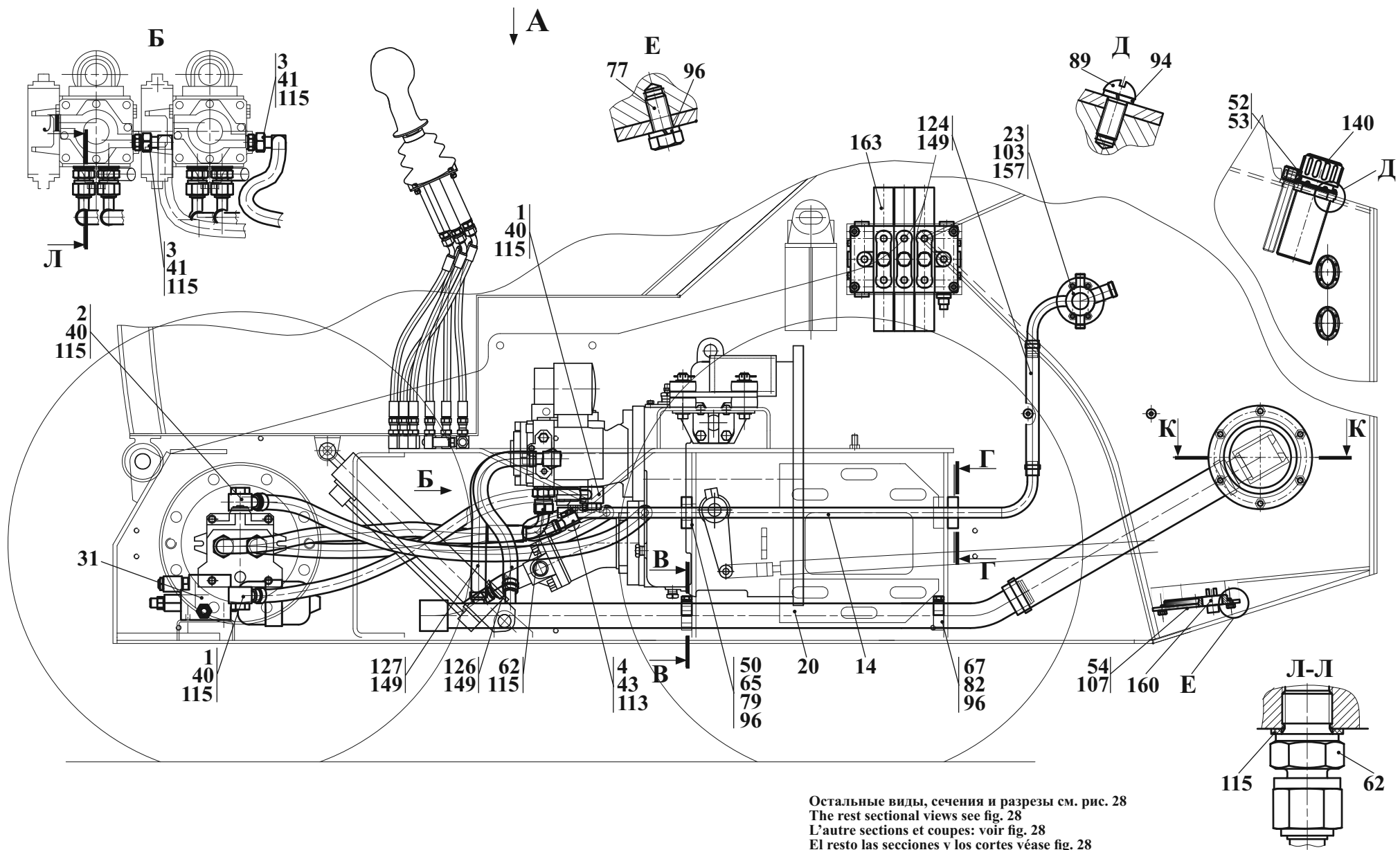

Остальные виды, сечения и разрезы см. рис. 28
 The rest sectional views see fig. 28
 L'autre sections et coupes: voir fig. 28
 El resto las secciones y los cortes véase fig. 28

Рис. 27		Гидросистема
Fig. 27	211.45.00.000	Working hydraulics
Fig. 27		Système hydraulique
Fig. 27		Sistema hidráulico

6.2 Гидросистема 211.45.00.000
6.2 Working hydraulics 211.45.00.000
6.2 Système hydraulique 211.45.00.000
6.2 Sistema hidráulico 211.45.00.000

Таблица 24 / Table 24 / Tableau 24 / Tabla 24

		211.45.00.000		Гидросистема	Working hydraulics	Système hydraulique	Sistema hidráulico	
Рис. Fig. Fig. Fig.	№ поз. Ref. No N° Ref. N° Pos.	Обозначение Designation Référence Signo convencional	Кол-во Qty Qté Cant.	Наименование	Description	Désignation	Descripción	Примечание Remark Note Observaciones
27	1	208A.44.00.020	4	Угольник	Angle fitting	Coude	Escuadra	
28	2	208A.44.00.030	2	Угольник	Angle fitting	Coude	Escuadra	
	3	208A.44.00.040	2	Соединение	Union	Raccordement	Unión	
	4	208A.44.00.050	1	Угольник	Angle fitting	Coude	Escuadra	
	12	208A.45.00.060	1	Трубопровод	Pipeline	Tuyauterie	Tubería	
	14	208A.45.00.115	1	Трубопровод	Pipeline	Tuyauterie	Tubería	
	20	211.45.00.040	1	Коллектор	Manifold	Collecteur	Colector	
	23	211.45.00.070	1	Переходник	Adapter	Adaptateur	Niple	
	24	211.45.00.080	1	Фланец	Flange	Collerette	Brida	
	26	211.45.00.100	1	Фильтр	Filter	Filtre	Filtro	
	31	211.45.10.000	1	Гидросистема управления	Hydrocontrol system	Hydrosystème de gestion	Hidrosistema de la dirección	
	40	208A.44.00.001	6	Болт	Bolt	Boulon	Bulón	
	41	208A.44.00.002	2	Штуцер	Union	Ajutage	Tubo de empalme	
	42	208A.44.00.003	1	Штуцер	Union	Ajutage	Tubo de empalme	
	43	208A.44.00.004	1	Болт зажимной	Clamping bolt	Boulon de serrage	Bulón de apretamiento	
	50	208A.45.00.016-03	2	Пластина	Plate	Plaque	Brida	
	52	211.45.00.001	1	Заглушка	Plug fitting	Bouchon d'obturation	Tapón	
	53	211.45.00.002	1	Прокладка	Shim	Couche	Junta	
	54	211.45.00.003	1	Крышка	Cover	Couvercle	Tapa	
	57	ТО-18Б2 06.01.003	2	Кольцо	Ring	Bague	Anillo	
	58	ТО-18А 26.01.004	2	Маслоуказатель	Oil sight gauge	Indicateur d'huile	Indicador de aceite	
	62	УДГ1 01.17.018	8	Штуцер	Union	Ajutage	Tubo de empalme	
	65	УДГ1 17.04.001	2	Колодка	Block	Réglette	Horma	
	67	УДГ1 17.04.009	2	Колодка верхняя	Top block	Forme supérieur	Horma superior	
	77	M10-6gx 20.88.35.0115 ГОСТ 7796-70	12	Болт	Bolt	Boulon	Bulón	
	79	M10-6gx 30.88.35.0115 ГОСТ 7796-70	8	Болт	Bolt	Boulon	Bulón	
	82	M10-6gx 45.88.35.0115 ГОСТ 7796-70	4	Болт	Bolt	Boulon	Bulón	
	85	M12-6gx 40.88.35.0115 ГОСТ 7796-70	4	Болт	Bolt	Boulon	Bulón	
	89	В.М 5-6gx 12.46.0115 ГОСТ 17473-80	18	Винт	Screw	Vis	Tornillo	



Рис. 28		Гидросистема
Fig. 28		Working hydraulics
Fig. 28	211.45.00.000	Système hydraulique
Fig. 28		Sistema hidráulico

		211.45.00.000		Гидросистема	Working hydraulics	Système hydraulique	Sistema hidráulico	
Рис. Fig. Рис. Fig. Рис. Fig.	№ поз. Ref. No N° Ref. N° Pos.	Обозначение Designation Référence Signo convencional	Кол-во Qty Qté Cant.	Наименование	Description	Désignation	Descripción	Примечание Remark Note Observaciones
27 28	94	5.65Г.0115 ГОСТ 6402-70	18	Шайба	Washer	Rondelle	Arandela	
	96	10.65Г.0115 ГОСТ 6402-70	24	Шайба	Washer	Rondelle	Arandela	
	97	12.65Г.0115 ГОСТ 6402-70	4	Шайба	Washer	Rondelle	Arandela	
	100	030-035-30-2-2 ГОСТ 9833-73/18829-73	1	Кольцо	Ring	Bague	Anillo	
	101	032-040-46-2-2 ГОСТ 9833-73/18829-73	2	Кольцо	Ring	Bague	Anillo	
	103	039-045-36-2-2 ГОСТ 9833-73/18829-73	1	Кольцо	Ring	Bague	Anillo	
	105	050-060-58-2-2 ГОСТ 9833-73/18829-73	1	Кольцо	Ring	Bague	Anillo	
	107	130-140-58-2-2 ГОСТ 9833-73/18829-73	1	Кольцо	Ring	Bague	Anillo	
	108	150-160-58-2-2 ГОСТ 9833-73/18829-73	1	Кольцо	Ring	Bague	Anillo	
	113	18 М3 ГОСТ 23358-87	2	Прокладка	Shim	Couche	Junta	
	115	G 3/4 М3 ГОСТ 23358-87	22	Прокладка	Shim	Couche	Junta	
	120	16x25-1.6 L=800 ГОСТ 10362-76	1	Рукав	Hose	Manche	Manga	
	121	16x25-1.6 L=1000 ГОСТ 10362-76	2	Рукав	Hose	Manche	Manga	
	124	20x29-1.6 L=260 ГОСТ 10362-76	1	Рукав	Hose	Manche	Manga	
	125	20x29-1.6 L=640 ГОСТ 10362-76	1	Рукав	Hose	Manche	Manga	
	126	20x29-1.6 L=750 ГОСТ 10362-76	1	Рукав	Hose	Manche	Manga	
	127	20x29-1.6 L=850 ГОСТ 10362-76	1	Рукав	Hose	Manche	Manga	
	128	20x29-1.6 L=1200 ГОСТ 10362-76	1	Рукав	Hose	Manche	Manga	
	132	32x43-1.6 L=400 ГОСТ 10362-76	1	Рукав	Hose	Manche	Manga	
	134	48x62-1.47 L=500 ГОСТ 10362-76	1	Рукав	Hose	Manche	Manga	
	140	TM 478 G100P3 (SOFIMA)	1	Горловина	Neck	Goulot	Abertura	
	142	ДГС-М-311-24-01 ТУ РБ 100194961.059-2002	1	Гидросигнализатор	Hydrosignalling device	Hydrosignaleur	Hidrosenalizador	
	144	ДАТЖ-03 ТУ РБ 07513211.011-97	1	Датчик	Sensor	Senseur	Captador	
	148	16-27/9-С7W2	6	Зажим TORRO	TORRO clamp	Serrage TORRO	Borne TORRO	
	149	20-32/9-С7W2	10	Зажим TORRO	TORRO clamp	Serrage TORRO	Borne TORRO	
	150	32-50/9-С7W2	2	Зажим TORRO	TORRO clamp	Serrage TORRO	Borne TORRO	
	151	50-70/9-С7W2	2	Зажим TORRO	TORRO clamp	Serrage TORRO	Borne TORRO	
	154	4SpNp20x850 A80 A81	4	Рукав («Fadip», Югославия)	Hose	Manche	Manga	
	157	L11/4 (NP32) P10 SAE 518b; FIS 8184	2	Полуфланец	Half-flange	Demi-collerette	Semibrida	
	160	К 1 1/4"	1	Пробка магнитная (МТЗ)	Magnetic drain plug fitting	Barrière magnétique	Tapón magnético	
	163	211.45.05.000	1	Гидросистема рабочего оборудования	Working hydraulics	Système hydraulique du matériel de chargement	Sistema hidráulico de la maquinaria de carga	

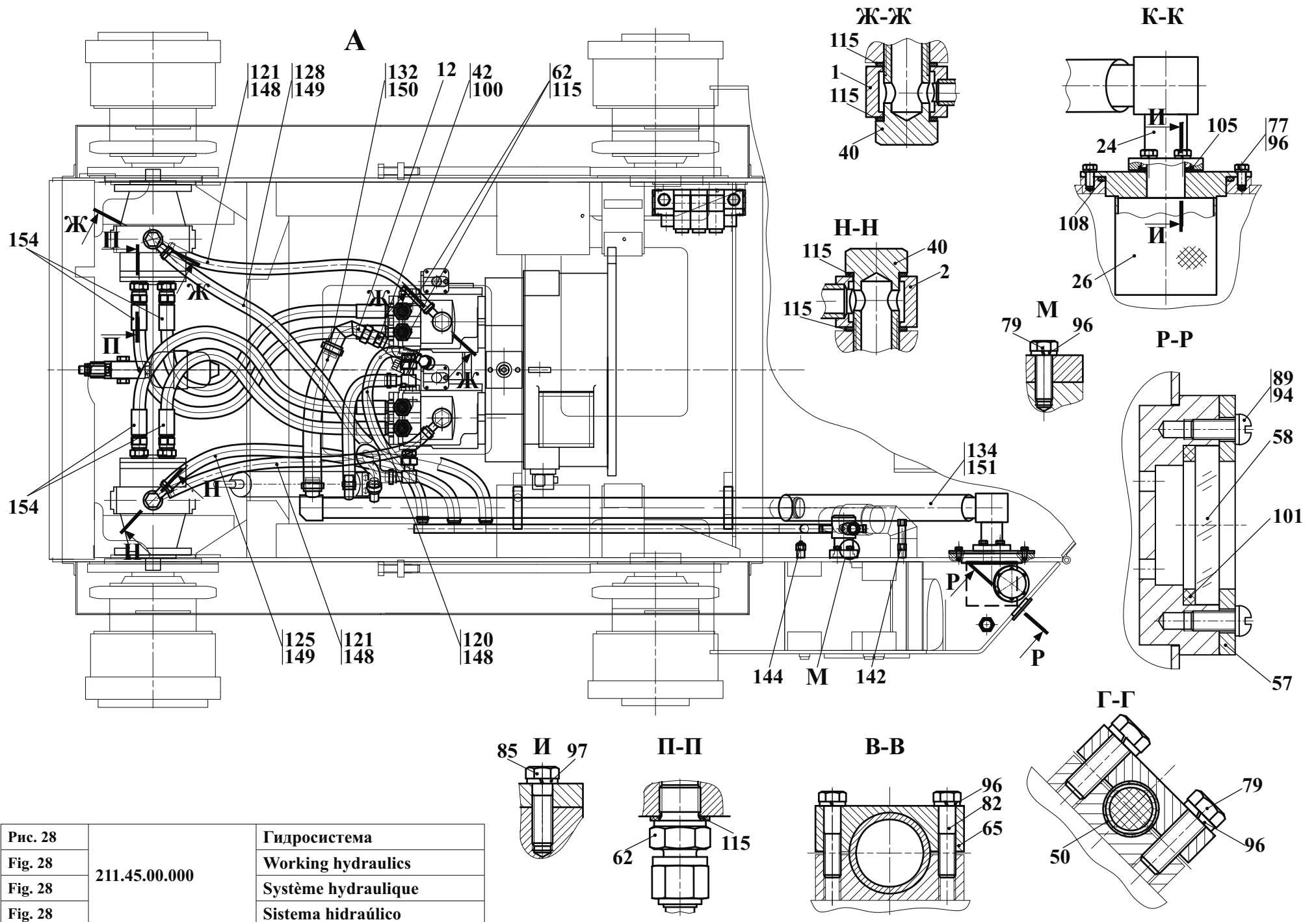
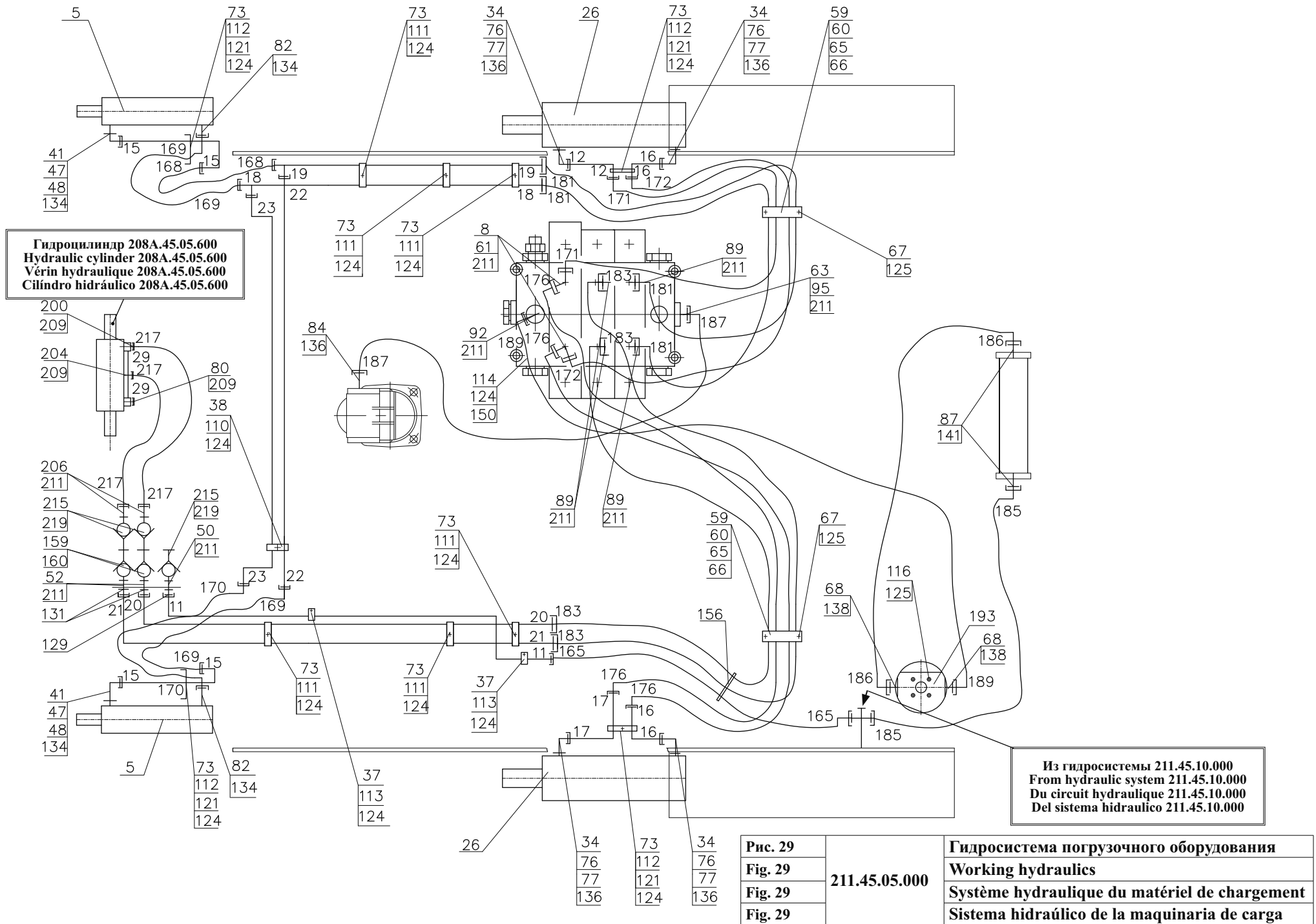

6.2.1 Гидросистема погрузочного оборудования 211.45.05.000
6.2.1 Working hydraulics 211.45.05.000
6.2.1 Système hydraulique du matériel de chargement 211.45.05.000
6.2.1 Sistema hidráulico de la maquinaria de carga 211.45.05.000

Таблица 25 / Table 25 / Tableau 25 / Tabla 25

		211.45.05.000		Гидросистема погрузочного оборудования	Working hydraulics	Système hydraulique du matériel de chargement	Sistema hidráulico de la maquinaria de carga	
Рис. Fig. Fig.	№ поз. Ref. No N° Ref. N° Pos.	Обозначение Designation Référence Signo convencional	Кол-во Qty Qté Cant.	Наименование	Description	Désignation	Descripción	Примечание Remark Note Observaciones
29	5	208A.45.05.500-03	2	Гидроцилиндр поворота ковша (см. рис. 31)	Bucket swing hydraulic cylinder (see fig. 31)	Vérin hydraulique de rotation du godet (voir fig. 31)	Cilindro hidráulico de giro de la pala (véase fig. 31)	
	8	211.45.05.030	2	Угольник поворотный	Rotating angle	Raccord coudé pivotant	Elemento angular de rotación	
	11	211.45.05.060	1	Трубопровод	Pipeline	Tuyau	Tubería	
	12	211.45.05.070	1	Трубопровод	Pipeline	Tuyau	Tubería	
	15	211.45.05.100	2	Трубопровод	Pipeline	Tuyau	Tubería	
	16	211.45.05.105	2	Трубопровод	Pipeline	Tuyau	Tubería	
	17	211.45.05.110	1	Трубопровод	Pipeline	Tuyau	Tubería	
	18	211.45.05.115	1	Трубопровод	Pipeline	Tuyau	Tubería	
	19	211.45.05.120	1	Трубопровод	Pipeline	Tuyau	Tubería	
	20	211.45.05.125	1	Трубопровод	Pipeline	Tuyau	Tubería	
	21	211.45.05.130	1	Трубопровод	Pipeline	Tuyau	Tubería	
	22	211.45.05.135	1	Трубопровод	Pipeline	Tuyau	Tubería	
	23	211.45.05.140	1	Трубопровод	Pipeline	Tuyau	Tubería	
	26	ДЗ-133.45.04.000 С	2	Гидроцилиндр подъема стрелы (см. рис. 30)	Boom lifting hydraulic cylinder (see fig. 30)	Vérin hydraulique de levage de la flèche (voir fig. 30)	Cilindro hidráulico de elevación de la flecha (véase fig. 30)	
	34	208.43.05.017	4	Угольник поворотный	Rotating angle	Raccord coudé pivotant	Elemento angular de rotación	
	37	208.43.05.023	2	Колодка верхняя	Upper shoe	Segment supérieur	Zapata superior	
	38	208.43.05.024	1	Колодка верхняя	Upper shoe	Segment supérieur	Zapata superior	
	41	208A.45.05.007	2	Угольник	Angle piece	Raccord coudé	Elemento angular	
	47	208A.45.05.018	2	Гайка установочная	Adjusting nut	Ecrou de fixation	Tuerca de ajuste	
	48	208A.45.05.019	2	Шайба защитная	Safety washer	Rondelle de protection	Arandela de protección	
	50	208A.45.05.006-01	1	Штуцер	Union	Raccord	Tubo de empalme	
	52	208A.45.05.008-01	2	Штуцер	Union	Raccord	Tubo de empalme	
	59	211.45.05.004 (60 x 25) (1Н-I-МБС-С1-1) ГОСТ 7338-90	4	Пластина	Plate	Plaque	Placa	
	60	211.45.05.005 (8 x 25) (1Н-I-МБС-С1-1) ГОСТ 7338-90	4	Пластина	Plate	Plaque	Placa	
	61	211.45.05.006	2	Штуцер	Union	Raccord	Tubo de empalme	
	63	211.45.05.008	1	Штуцер	Union	Raccord	Tubo de empalme	
	65	211.45.05.012	2	Колодка	Upper block	Segment supérieur	Zapata superior	
	66	211.45.05.013	2	Колодка	Upper block	Segment supérieur	Zapata superior	

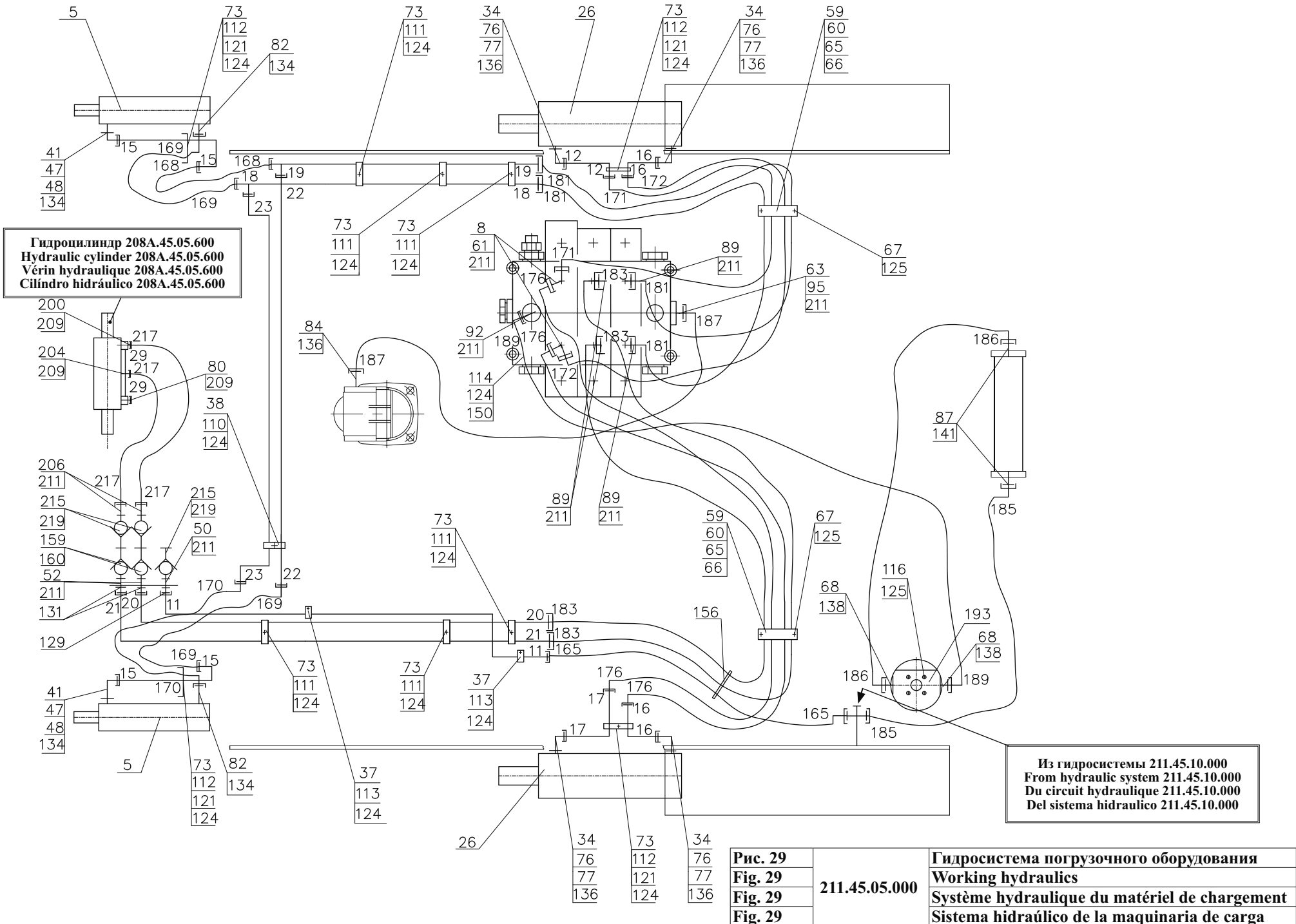

Продолжение таблицы 25 / Continuation of table 25 / Suite du tableau 25 / Continuación de la tabla 25

		211.45.05.000		Гидросистема погрузочного оборудования	Working hydraulics	Système hydraulique du matériel de chargement	Sistema hidráulico de la maquinaria de carga	
Рис. Fig. Fig.	№ поз. Ref. No N° Ref. N° Pos.	Обозначение Designation Référence Signo convencional	Кол-во Qty Qté Cant.	Наименование	Description	Désignation	Descripción	Примечание Remark Note Observaciones
29	67	211.45.05.014	4	Болт	Bolt	Boulon	Perno	
	68	451-38.02.001-01	2	Штуцер	Union	Raccord	Tubo de empalme	
	73	Д-579 0400-04	14	Скоба	Clevis	Etrier	Abrazadera	
	76	ДЗ-133.45.03.004	4	Гайка установочная	Adjusting nut	Ecrou de fixation	Tuerca de ajuste	
	77	ДЗ-133.45.03.007	4	Шайба защитная	Washer	Rondelle de protection	Arandela de protección	
	82	УДГ1-01.00.004	2	Штуцер	Union	Raccord	Tubo de empalme	
	84	УДГ1-01.01.011	1	Штуцер	Union	Raccord	Tubo de empalme	
	87	УДГ1-01.02.011	2	Штуцер	Union	Raccord	Tubo de empalme	
	89	УДГ1-01.17.006	4	Штуцер	Union	Raccord	Tubo de empalme	
	92	УДГ1-01.17.012	1	Штуцер	Union	Raccord	Tubo de empalme	
	95	УДГ1-09.03.001	2	Заглушка	Plug	Obturateur	Tapón (ciego)	
	110	M8-6gx16.56.0115 ГОСТ 7796-70	1	Болт	Bolt	Boulon	Perno	
	111	M8-6gx20.88.35.0115 ГОСТ 7796-70	6	Болт	Bolt	Boulon	Perno	
	112	M8-6gx25.56.0115 ГОСТ 7796-70	4	Болт	Bolt	Boulon	Perno	
	113	M8-6gx30.56.0115 ГОСТ 7796-70	2	Болт	Bolt	Boulon	Perno	
	114	M8-6gx60.56.0115 ГОСТ 7796-70	4	Болт	Bolt	Boulon	Perno	
	116	M10-6gx20.88.35.0115 ГОСТ 7796-70	2	Болт	Bolt	Boulon	Perno	
	121	M8-6H.04.0115 ГОСТ 5916-70	4	Гайка	Nut	Ecrou	Tuerca	
	124	8.65Г.0115 ГОСТ 6402-70	17	Шайба	Washer	Rondelle	Arandela	
	125	10.65Г.0115 ГОСТ 6402-70	6	Шайба	Washer	Rondelle	Arandela	
	129	M18 ГОСТ 15803-76	1	Контргайка	Lock nut	Ecrou de serrage	Contra-tuerca de cierre	
	131	M24 ГОСТ 15803-76	2	Контргайка	Lock nut	Ecrou de serrage	Contra-tuerca de cierre	
	134	013-017-25-2-2 ГОСТ 9833-73 / ГОСТ 18829-73	4	Кольцо	Ring	Bague torique	Anillo	
	136	024-029-30-2-2 ГОСТ 9833-73 / ГОСТ 18829-73	5	Кольцо	Ring	Bague torique	Anillo	
	138	040-045-30-2-2 ГОСТ9833-73/ ГОСТ18829-73	2	Кольцо	Ring	Bague torique	Anillo	
	141	27M3 ГОСТ 23358-87	2	Прокладка	Gasket	Joint	Junta	
	150	НС-D4/3 IL 009 (200)-CG04 W 001A-H005-RPG04-03PA (200)-03PB(200) W 001A-H005-RPG04-W 012A-H005-RPG04-02PA-03PB (250)TK-CG05	1	Гидрораспределитель	Hydraulic control valve	Distributeur hydraulique	Distribuidor hidráulico	
	156	TKUV 20/5	5	Кабельная стяжка	Cable coupler	Serre-câble	Cable de cierre	

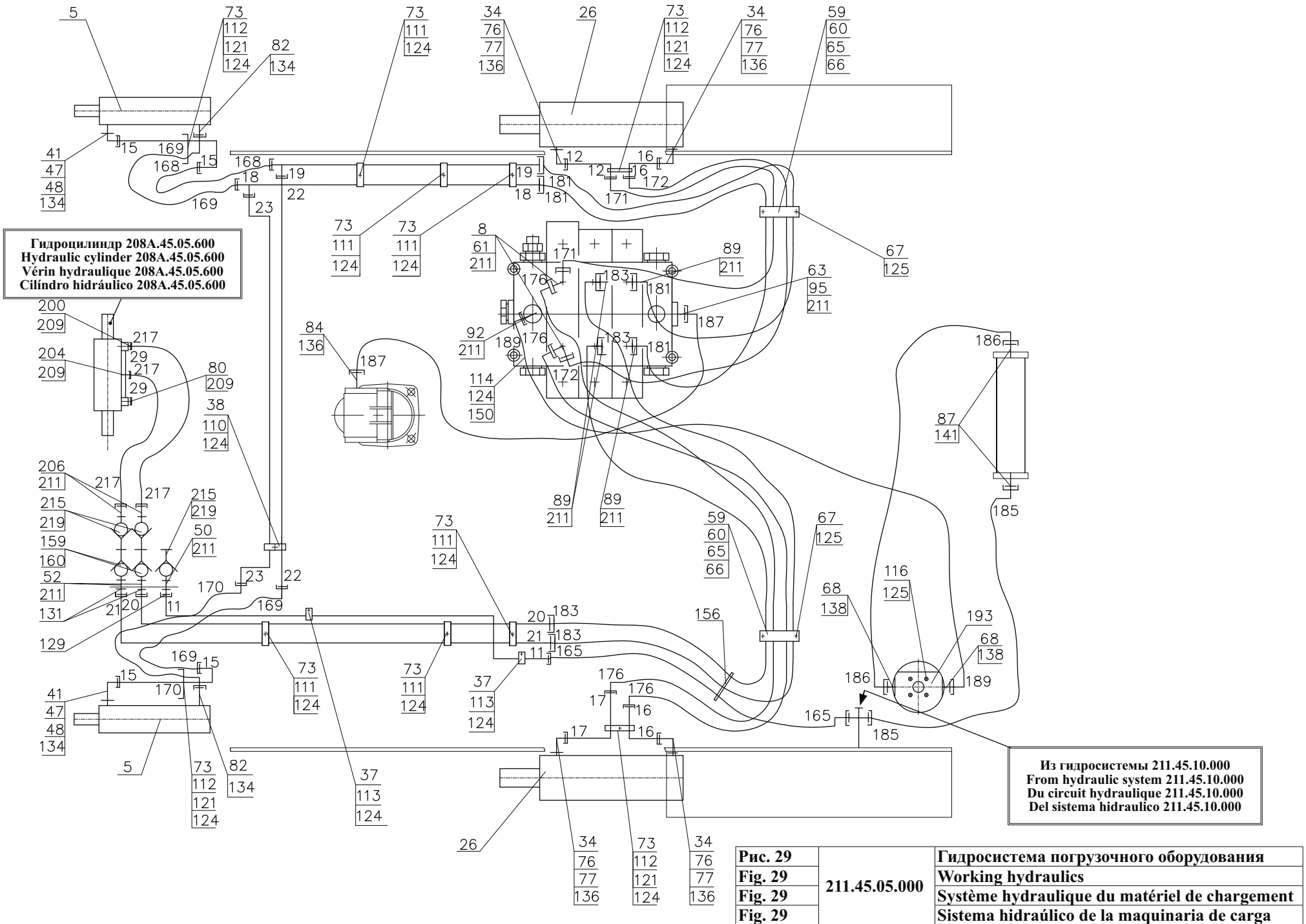

		211.45.05.000		Гидросистема погрузочного оборудования	Working hydraulics	Système hydraulique du matériel de chargement	Sistema hidráulico de la maquinaria de carga	
Рис. Fig. Рис. Fig.	№ поз. Ref. No N° Ref. N° Pos.	Обозначение Designation Référence Signo convencional	Кол-во Qty Qté Cant.	Наименование	Description	Désignation	Descripción	Примечание Remark Note Observaciones
29	159	SPAV.13002	2	Пробка защитная	Shielding plug	Bouchon de protection	Tapón de protección	
	160	PAV1.1313.002	2	Муфта	Coupling	Manchon	Manchón	
	165	1SN NP10x1250 A60A61	1	Рукав	Hose	Tuyau souple	Manguera	
	168	2SN NP10x700 A60A60	1	Рукав	Hose	Tuyau souple	Manguera	
	169	2SN NP10x700 A60A61	2	Рукав	Hose	Tuyau souple	Manguera	
	170	2SN NP10x700 A61A61(90°)	1	Рукав	Hose	Tuyau souple	Manguera	
	171	2SN NP10x1350 A61A61(270°)	1	Рукав	Hose	Tuyau souple	Manguera	
	172	2SN NP10x1450A60A61(90°)	1	Рукав	Hose	Tuyau souple	Manguera	
	176	2SN NP10x3200A61A61	2	Рукав	Hose	Tuyau souple	Manguera	
	181	2SN NP16x1650 A60A61	2	Рукав	Hose	Tuyau souple	Manguera	
	183	2SN NP16x3800 A60A61	2	Рукав	Hose	Tuyau souple	Manguera	
	185	2SN NP20x650 A80A81	1	Рукав	Hose	Tuyau souple	Manguera	
	186	2SN NP20x1850 A81A81(90°)	1	Рукав	Hose	Tuyau souple	Manguera	
	187	2SN NP20x1850 A80A81	1	Рукав	Hose	Tuyau souple	Manguera	
	189	2SN NP20x2000 A81A81(270°)	1	Рукав	Hose	Tuyau souple	Manguera	
	193	ФСК 32/3-10М	1	Фильтр	Filter	Filtre	Filtro	
		- 630-1-19 или/ог ФЭГ 3-10	2	- Фильтроэлемент	- Filtr	- Cartouche filtrante	- Cartucho del filtro	
	198	ТО-28.50.02.000	1	Трубопровод	Pipeline	Tuyau	Tubería	
	200	211.45.05.003	1	Штуцер	Union	Raccord	Tubo de empalme	
	202	ТО-28.50.00.006	1	Болт зажимной	Clamp bolt	Boulon de serrage	Perno de cierre	
	204	УДГ1-01.02.004	1	Штуцер	Union	Raccord	Tubo de empalme	
	206	УДГ1-01.17.011	2	Штуцер	Union	Raccord	Tubo de empalme	
	209	16 М3 ГОСТ 23358-87	5	Прокладка	Gasket	Joint	Junta	
	211	G ½ М3 ГОСТ 23358-87	15	Прокладка	Gasket	Joint	Junta	
	215	SPAV.13003	3	Колпак защитный	Protective shroud	Chape protectrice	Gorro de protección	
	217	2SN NP10x550 A60A60	2	Рукав	Hose	Tuyau souple	Manguera	
	219	PAV1.1313.003	3	Штекер	Patchplug	Broche	Enchufe	



Рис. 30	ДЗ-133.45.04.000 С	Гидроцилиндр подъема стрелы
Fig. 30		Boom lifting hydraulic cylinder
Fig. 30		Vérin hydraulique de levage de la flèche
Fig. 30		Cilindro hidráulico de elevación de la flecha

- 6.2.1.1 Гидроцилиндр подъема стрелы ДЗ-133.45.04.000 С
 6.2.1.1 Boom lifting hydraulic cylinder ДЗ-133.45.04.000 С
 6.2.1.1 Vérin hydraulique de levage de la flèche ДЗ-133.45.04.000 С
 6.2.1.1 Cilíndro hidráulico de elevación de la flecha ДЗ-133.45.04.000 С

Таблица 26 / Table 26 / Tableau 26 / Tabla 26

		ДЗ-133.45.04.000 С		Гидроцилиндр подъема стрелы	Boom lifting hydraulic cylinder	Vérin hydraulique de levage de la flèche	Cilíndro hidráulico de elevación de la flecha	
Рис. Fig. Fig. Fig.	№ поз. Ref. No N° Ref. N° Pos.	Обозначение Designation Référence Signo convencional	Кол-во Qty Qté Cant.	Наименование	Description	Désignation	Descripción	Примечание Remark Note Observaciones
30	1	В.М10-6gx30.14Н.0115 ГОСТ 1481-84	1	Винт	Screw	Vis	Tornillo	
	2	М10-6Н.5.0115 ГОСТ 5915-70	1	Гайка	Nut	Ecrou	Tuerca	
	3	В62 ГОСТ 13943-86	4	Кольцо	Ring	Bague	Anillo	
	4	ТО-18А.08.03.002 или/or (ТО-18А 08.03.002-01)	1	Проушина	Eye lug	Oeillet	Ojo	
	5	ШСП 40К ТУ РБ 05808863.001-99	2	Подшипник	Bearing	Palier	Cojinete	
	6	080-085-30-2-3 ГОСТ 9833-73 / ГОСТ 18829-73	1	Кольцо	Ring	Bague	Anillo	
	7	86187 АSOB 040-048-4-7	1	Грязесъемник	Wiper	Racleur d'impuretés	Recogedor de impurezas	
	8	24223147 OMS-MR 40-50.7-4.0	2	Уплотнение штоковое	Rod condensation	Garniture de tige	Guarnición de la varilla	
	9	ЦС 080040-00.001	1	Стакан	Sleeve	Douille	Vaso	
	11	ТО-49.12.00.708	1	Кольцо защитное	Guard ring	Anneau de protection	Anillo de protección	
	12	072-080-46-2-2 ГОСТ 9833-73 / ГОСТ 18829-73	1	Кольцо	Ring	Bague	Anillo	
	13	ДЗ-133.45.04.001Г	1	Шток	Rod	Tige	Varilla	
	14	24131024 SB 040-045-9,6	2	Кольцо опорно- направляющее штоковое	Carrier rod ring	Bague directrice de tige	Anillo de dirección de la varilla	
	15	ДЗ-133.45.04.100 С	1	Цилиндр	Cylinder	Cylindre	Cilíndro	
	16	ТО-28А.08.05.002	1	Гайка	Nut	Ecrou	Tuerca	
	17	24130950 KB 80-75-9,6	2	Кольцо опорно-направляющее поршневое	Carrier piston ring	Bague directrice de piston	Anillo de dirección del pistón	
	18	032-040-46-2-2 ГОСТ 9833-73 / ГОСТ 18829-73	1	Кольцо	Ring	Bague	Anillo	
	19	ТО-28А.08.20.002	1	Поршень	Piston	Piston	Pistón	
	20	24213784 OMK-MR 80-59-7,7	1	Уплотнение поршневое	Piston condensation	Garniture de piston	Guarnición del pistón	

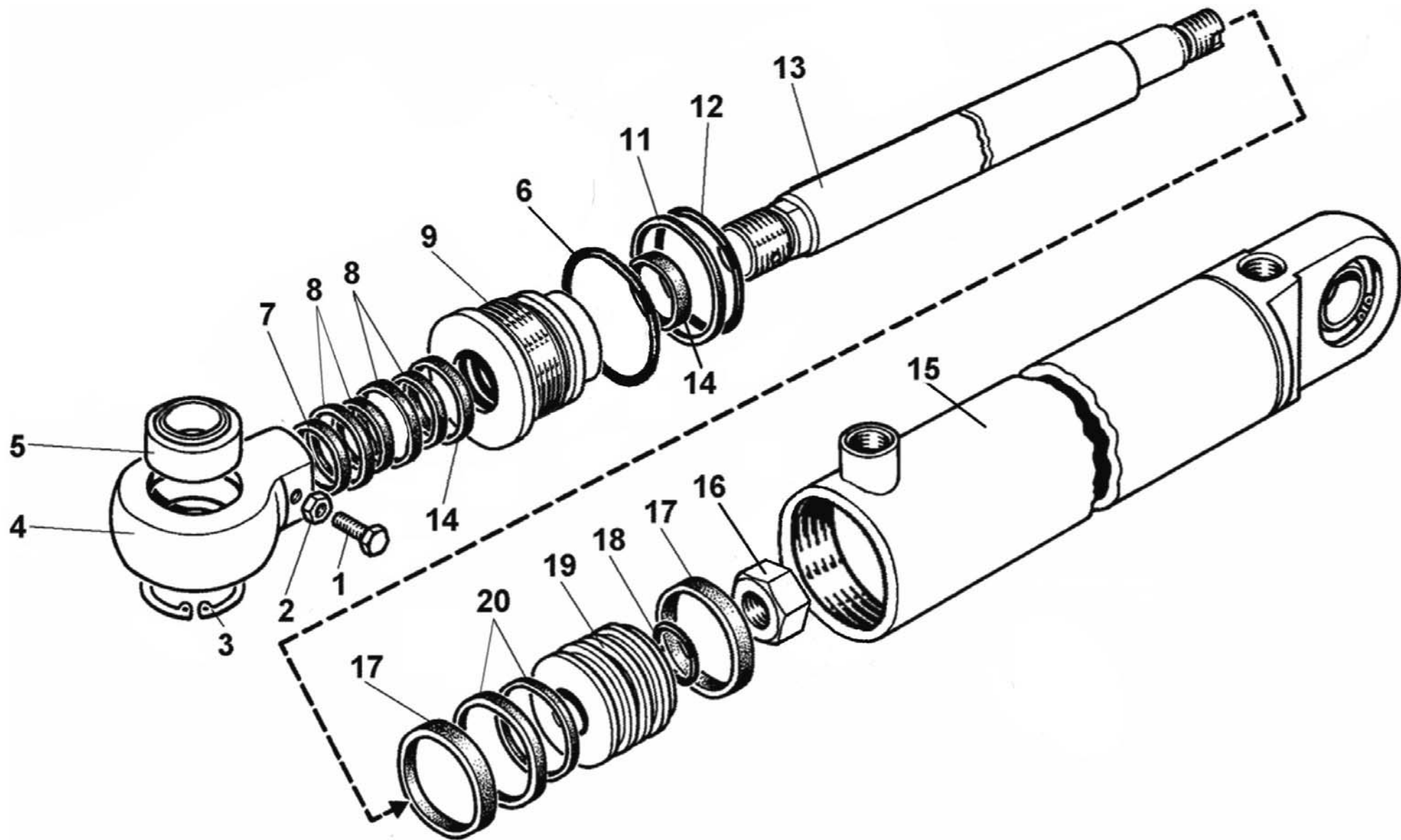

Рис. 31		Гидроцилиндр поворота ковша
Fig. 31	208A.45.05.500-03	Bucket swing hydraulic cylinder
Fig. 31		Vérin hydraulique de rotation du godet
Fig. 31		Cilíndro hidráulico de giro de la pala

6.2.1.2 Гидроцилиндр поворота ковша 208А.45.05.500-03
 6.2.1.2 Bucket swing hydraulic cylinder 208А.45.05.500-03
 6.2.1.2 Vérin hydraulique de rotation du godet 208А.45.05.500-03
 6.2.1.2 Cilíndro hidráulico de giro de la pala 208А.45.05.500-03

Таблица 27 / Table 27 / Tableau 27 / Tabla 27

		208А.45.05.500-03		Гидроцилиндр поворота ковша	Bucket swing hydraulic cylinder	Vérin hydraulique de rotation du godet	Cilíndro hidráulico de giro de la pala	
Рис. Fig. Fig.	№ поз. Ref. No N° Ref. N° Pos.	Обозначение Designation Référence Signo convencional	Кол-во Qty Qté Cant.	Наименование	Description	Désignation	Descripción	Примечание Remark Note Observaciones
31	1	B55 ГОСТ 13943-86	4	Кольцо	Ring	Bague	Anillo	
	2	1-ШСП35 ТУ 37.553.130-90	2	Подшипник	Bearing	Palier	Cojinete	
	3	208-43.09.000-03	1	Шток	Rod	Tige	Varilla	
	4	24935 AUAS 036-045-10	1	Грязесъемник	Wiper	Racleur d'impuretés	Recogedor de impuresas	
	5	24178440 OMS-MR 36-46,7-4.0	2	Уплотнение штоковое	Rod condensation	Garniture de tige	Guarnición de la varilla	
	6	208А.45.05.501	1	Стакан	Sleeve	Douille	Vaso	
	8	208.43.06.007	1	Кольцо защитное	Guard ring	Anneau de protection	Anillo de protección	
	9	058-063-30-2-2 ГОСТ 9833-73 / ГОСТ 18829-73	1	Кольцо	Ring	Bague	Anillo	
	10	022-026-25-2-2 ГОСТ 9833-73 / ГОСТ 18829-73	1	Кольцо	Ring	Bague	Anillo Ring	
	11	208.43.06.008	2	Кольцо защитное	Guard ring	Anneau de protection	Anillo de protección	
	12	24130945 KB 63-58-9,6	2	Кольцо опорно-направляющее поршневое	Carrier piston ring	Bague directrice de piston	Anillo de dirección del piston	
	13	24178471 OMK-MR 63-52-4	1	Уплотнение поршневое	Piston condensation	Garniture de piston	Guarnición del pistón	
	15	208А.45.05.502	1	Поршень	Piston	Piston	Pistón	
	16	208.43.06.003	1	Гайка	Nut	Ecrou	Tuerca	
	17	24131021 SB 036-041-9,6	2	Кольцо опорно-направляющее штоковое	Carrier piston ring	Bague directrice de tige	Anillo de dirección de la varilla	
	18	208.43.07.000-03	1	Корпус	Housing	Carter	Cuerpo	

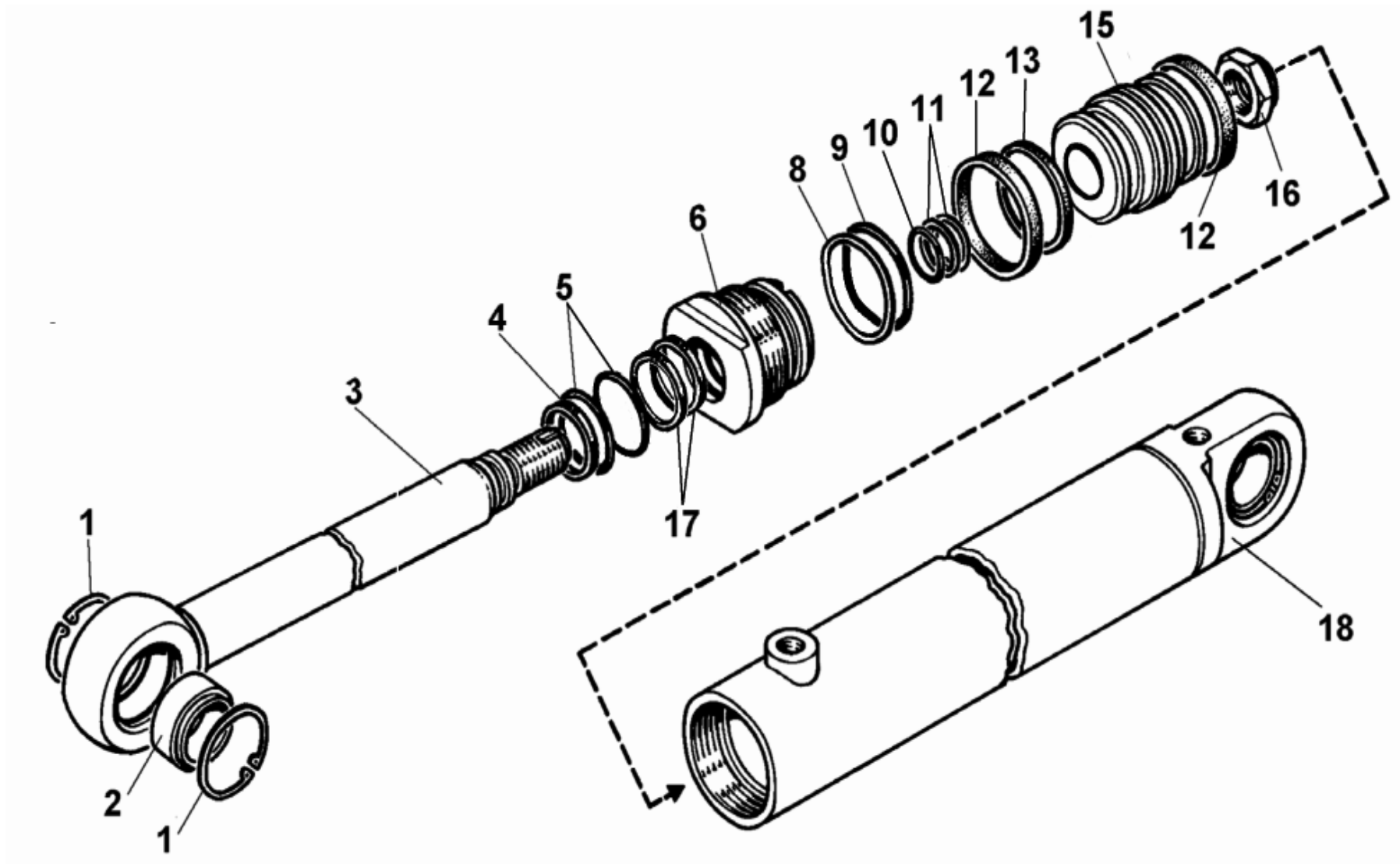
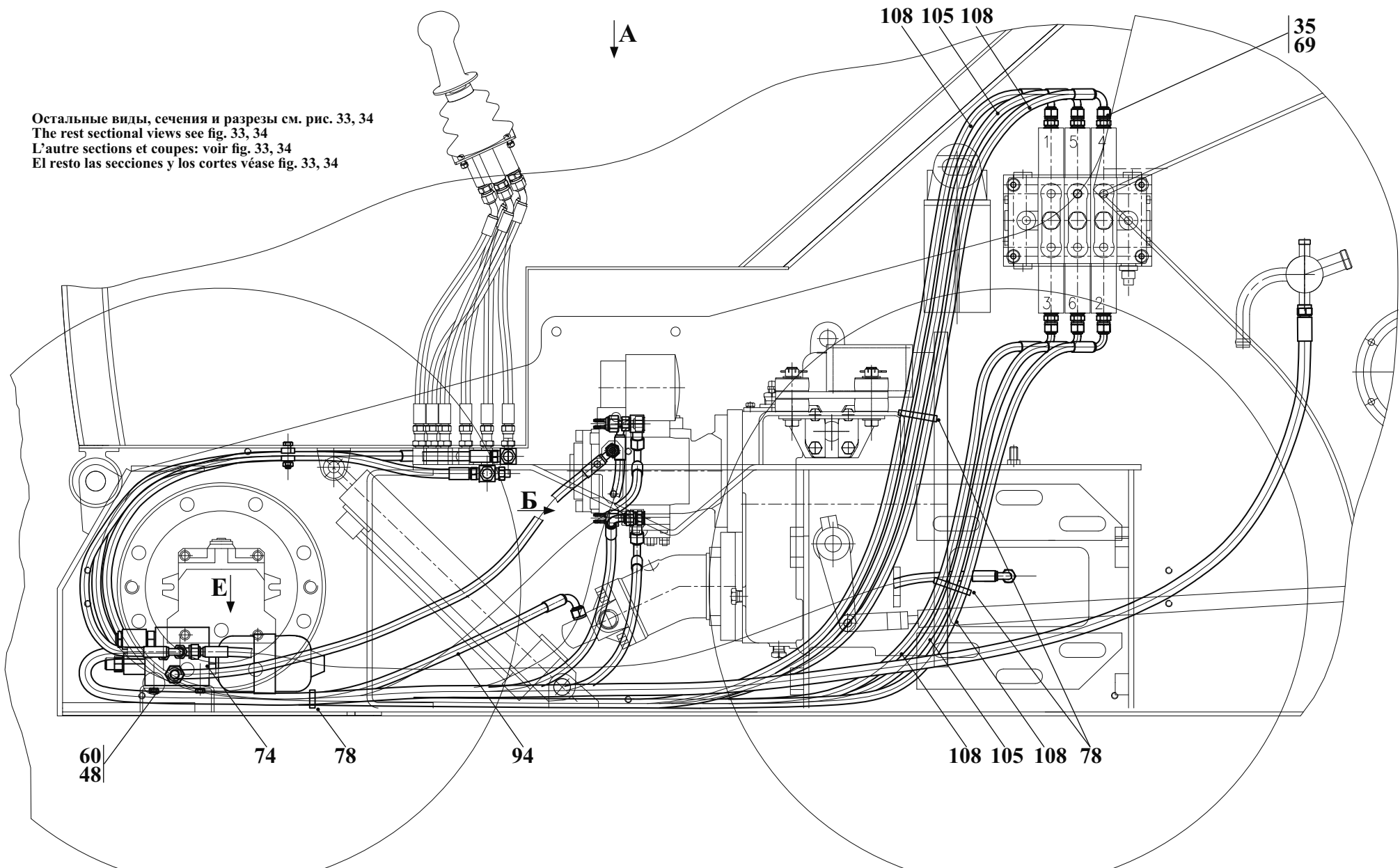

Остальные виды, сечения и разрезы см. рис. 33, 34
 The rest sectional views see fig. 33, 34
 L'autre sections et coupes: voir fig. 33, 34
 El resto las secciones y los cortes véase fig. 33, 34

Рис. 32	211.45.10.000	Гидросистема управления
Fig. 32		Hydrocontrol system
Fig. 32		L'hydrosystème de gestion
Fig. 32		El hidrosistema de la dirección

6.2.2 Гидросистема управления 211.45.10.000
6.2.2 Hydrocontrol system 211.45.10.000
6.2.2 Hydrosystème de gestion 211.45.10.000
6.2.2 Hidrosistema de la dirección 211.45.10.000

Таблица 28 / Table 28 / Tableau 28 / Tabla 28

		211.45.10.000		Гидросистема управления	Hydrocontrol system	Hydrosystème de gestion	Hidrosistema de la dirección	
Рис. Fig. Fig.	№ поз. Ref. No № Ref. № Pos.	Обозначение Designation Référence Signo convencional	Кол-во Qty Qté Cant.	Наименование	Description	Désignation	Descripción	Примечание Remark Note Observaciones
32 33 34 35	1	208A.44.10.050	2	Угольник	Angle piece	Raccord coudé	Elemento angular	
	3	208A.44.10.070	2	Выключатель	Breaker	Appareil de coupure	Disyuntor	
	4	208A.44.10.071	1	Болт	Bolt	Boulon	Bulón	
	5	ВК 12-Б-02 ТУ 37.003.447-76	1	Выключатель	Breaker	Appareil de coupure	Disyuntor	
	8	211.45.10.010	1	Трубопровод	Pipeline	Tuyau	Tubería	
	9	211.45.10.020	1	Трубопровод	Pipeline	Tuyau	Tubería	
	10	211.45.10.030	1	Трубопровод	Pipeline	Tuyau	Tubería	
	11	211.45.10.040	1	Трубопровод	Pipeline	Tuyau	Tubería	
	15	211.45.10.080	1	Заглушка (Входят поз. 16, 17, 19)	Plug fitting (Comprises pos. 16, 17, 19)	Bouchon d'obturation (Comprend pos. 16, 17, 19)	Tapón (Entran las pos. 16, 17, 19)	
	16	211.45.10.081	1	Заглушка	Plug fitting	Bouchon d'obturation	Tapón	
	17	2-8 ГОСТ 23353-78	1	Гайка накидная	Captive nut	Écrou à poignées	Tuerca cubridora	
	18	УДГ1 03.02.020	2	Соединение	Union	Raccordement	Unión	
	19	2x16.019 ГОСТ 397-79	1	Шплинт	Split pin	Goupille	Clavija	
	21	208.43.10.002	1	Крестовина	Cross fitting	Croisée	Cruce	
	25	211.45.10.001	2	Штуцер	Union	Raccord	Tubo de empalme	
	26	211.45.10.002	4	Скоба	Clamp	Agrafe	Laña	
	27	211.45.10.003	4	Пластина	Plate	Plaque	Brida	
	31	УДГ1 01.02.018	2	Штуцер	Union	Raccord	Tubo de empalme	
	35	УДГ1 01.17.001	11	Штуцер	Union	Raccord	Tubo de empalme	
	36	УДГ1 01.17.002	1	Штуцер	Union	Raccord	Tubo de empalme	
	39	УДГ1 10.00.001	1	Тройник	T-fitting	Raccord à trois voies	Unión T	
	48	M8-6gx 20.88.35.0115 ГОСТ 7796-70	2	Болт	Bolt	Boulon	Bulón	
	49	M8-6gx 35.88.35.0115 ГОСТ 7796-70	4	Болт	Bolt	Boulon	Bulón	
	56	M8-6H.8.35.0115 ГОСТ 5915-70	4	Гайка	Nut	Ecrou	Tuerca	
	60	8.65Г.0115 ГОСТ 6402-70	6	Шайба	Washer	Rondelle	Arandela	
	68	12 М3 ГОСТ 23358-87	2	Прокладка	Gasket	Joint	Junta	
	69	14 М3 ГОСТ 23358-87	18	Прокладка	Gasket	Joint	Junta	



Рис. 33	211.45.10.000	Гидросистема управления
Fig. 33		Hydrocontrol system
Fig. 33		L'hydrosystème de gestion
Fig. 33		El hidrosistema de la dirección

Продолжение таблицы 28 / Continuation of table 28 / Suite du tableau 28 / Continuación de la tabla 28

		211.45.10.000		Гидросистема управления	Hydrocontrol system	Hydrosystème de gestion	Hidrosistema de la dirección	
Рис. Fig. Fig.	№ поз. Ref. No N° Ref. N° Pos.	Обозначение Designation Référence Signo convencional	Кол-во Qty Qté Cant.	Наименование	Description	Désignation	Descripción	Примечание Remark Note Observaciones
32 33 34 35	74	HC-SE2 V05 30RWG02	1	Блок питания (Италия)	Power unit	Ensemble des électrogène	Bloque de la alimentación	
	78	TKUV 20/5 (4.8X180)	8	Кабельная стяжка (Германия)	Cable buckle	Accouplement de câble	Tensor del cable	
	88	1SNNP6x1150 A60A61	3	Рукав (Югославия)	Hose	Tuyau souple	Manguera	
	90	1SNNP6x1300 A60A61	1	Рукав(Югославия)	Hose	Tuyau souple	Manguera	
	94	1SNNP6x1850 A60A61	2	Рукав(Югославия)	Hose	Tuyau souple	Manguera	
	99	1SNNP6x2100 A60A61	4	Рукав(Югославия)	Hose	Tuyau souple	Manguera	
	105	1SNNP6x2600 A60A61	2	Рукав(Югославия)	Hose	Tuyau souple	Manguera	
	108	1SNNP6x3000 A60A61	4	Рукав(Югославия)	Hose	Tuyau souple	Manguera	
	112	1SNNP10x2400 A60A61	1	Рукав(Югославия)	Hose	Tuyau souple	Manguera	

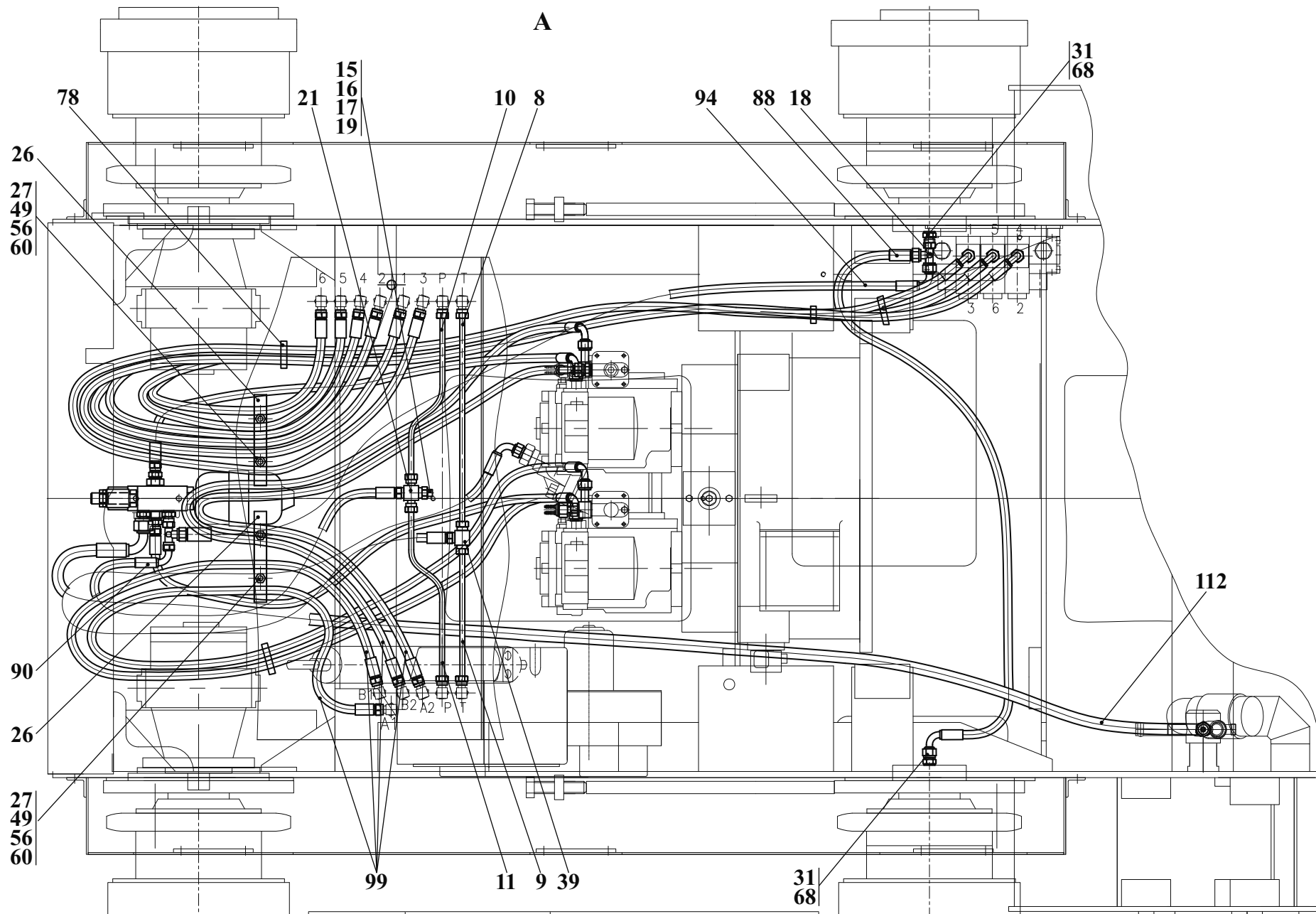

Рис. 34	211.45.10.000	Гидросистема управления
Fig. 34		Hydrocontrol system
Fig. 34		Hydrosystème de gestion
Fig. 34		Hidrosistema de la dirección

Номера позиций на схеме см. табл. 28

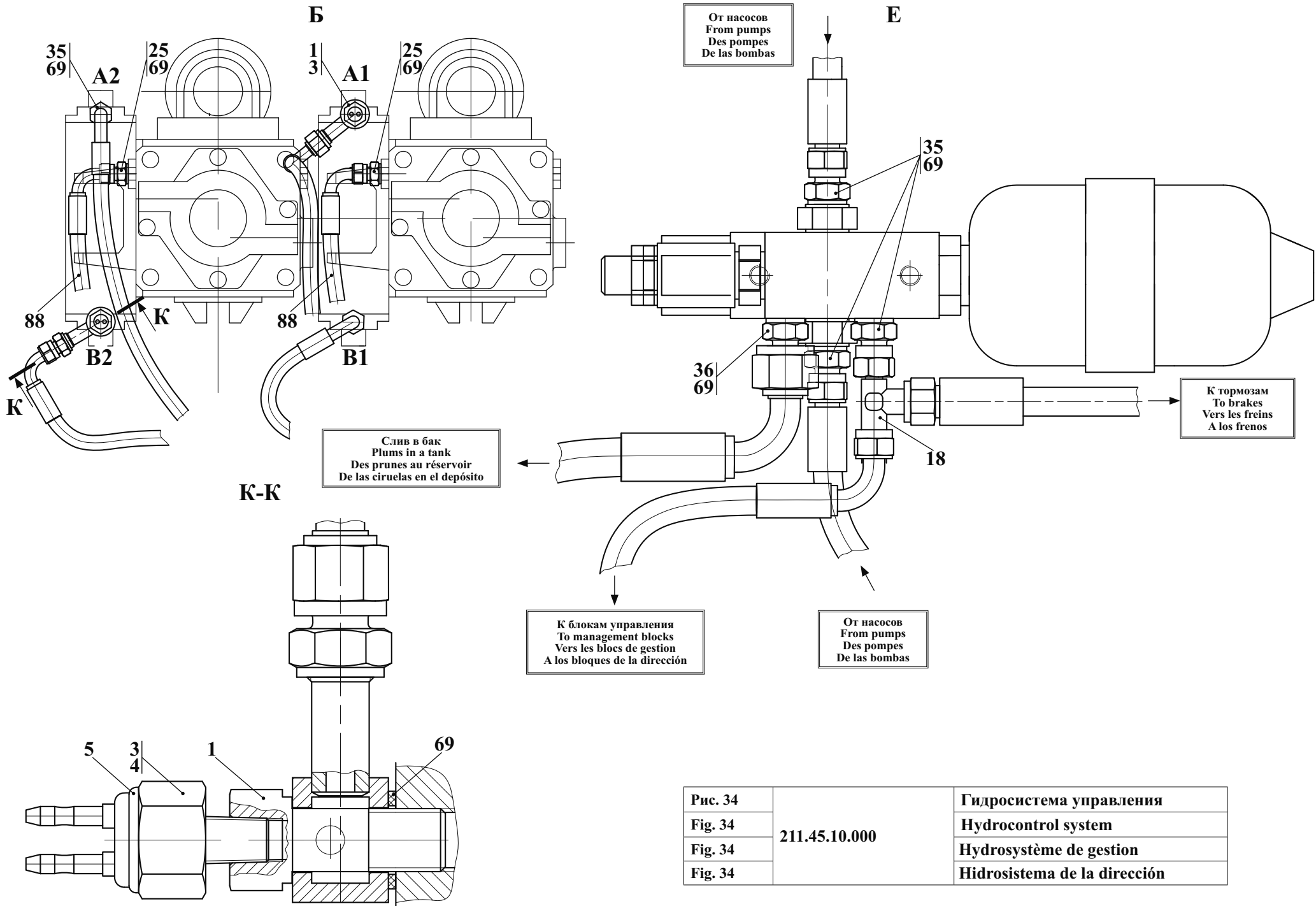

Рис. 35	211.45.10.000 Г4	Гидросистема управления. Схема гидравлическая соединений
Fig. 35		Hydrocontrol system. Connection diagram
Fig. 35		Hydrosystème de gestion. Schéma de raccords hydrauliques
Fig. 35		Hidrosistema de la dirección. Esquema de las conexiones hidráulicas

Рис. 36		Оборудование рабочее
Fig. 36	211.46.00.000	Attachments
Fig. 36	211.46.00.000-01	Équipement de service
Fig. 36		Equipamiento de trabajo

Выноски, сечения и разрезы см. рис. 37
 For marginal notes and sectional views, see fig. 37
 Notes, sections et coupes: voir fig. 37
 Notas, las secciones y los cortes véase fig. 37

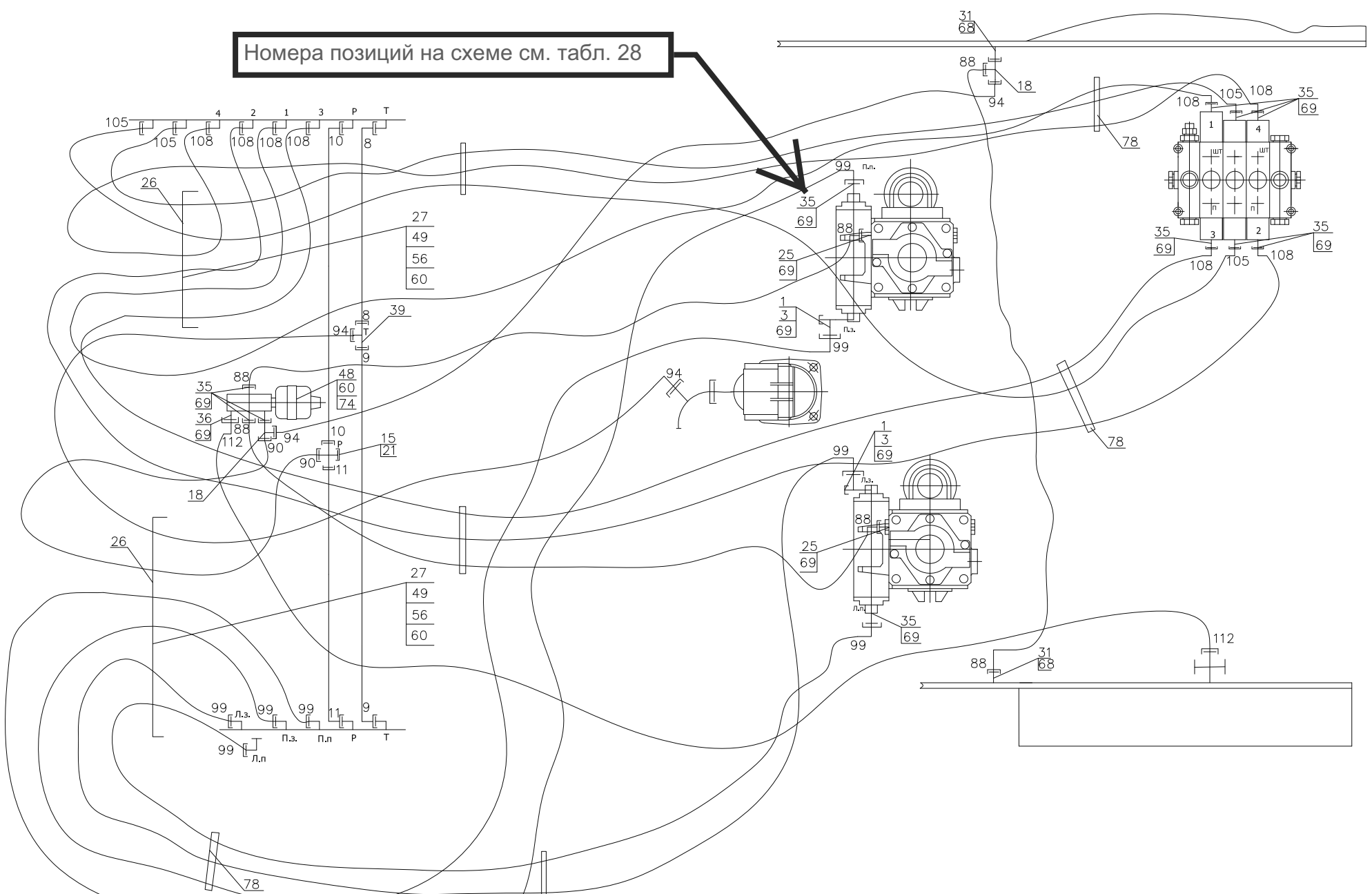
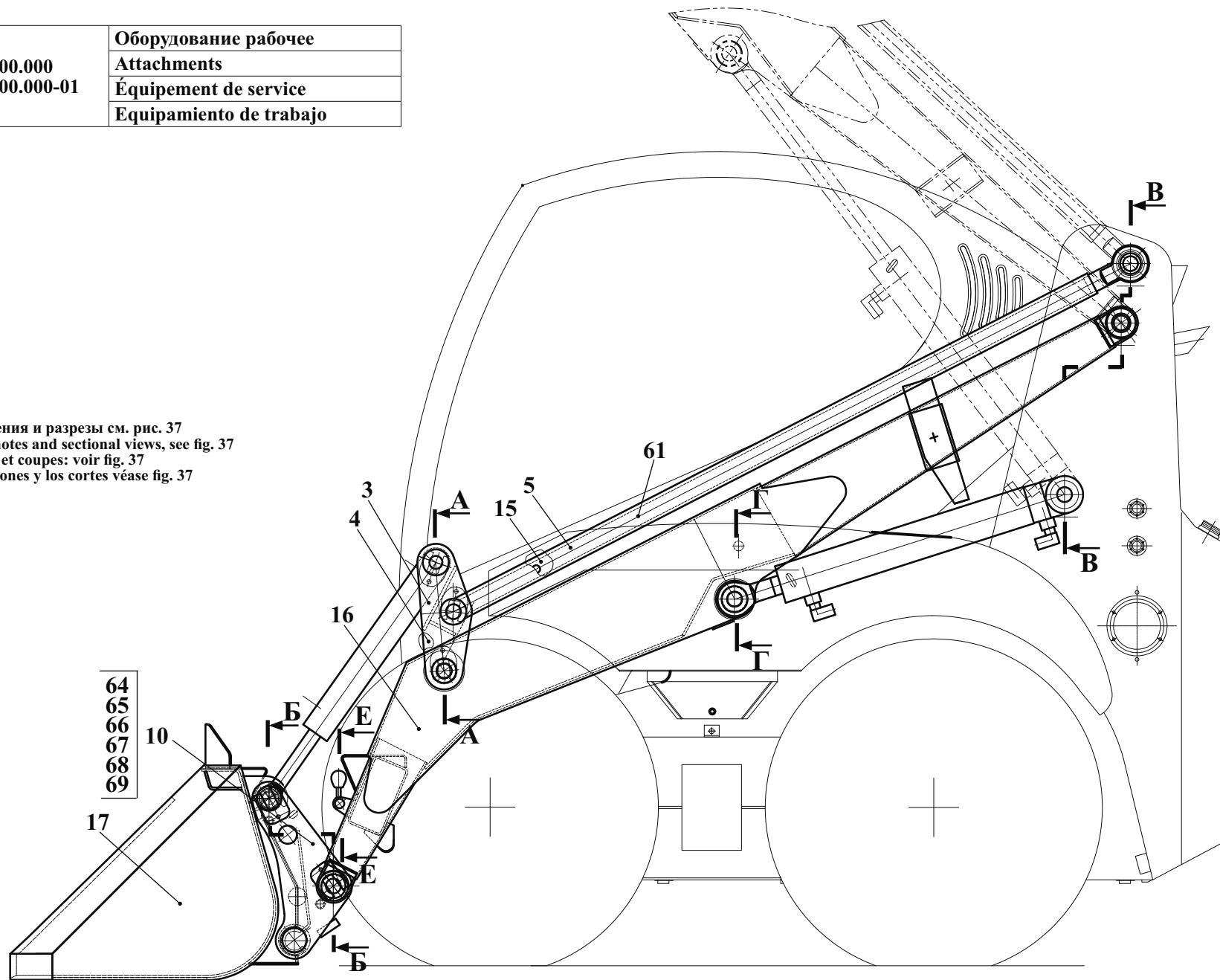

7 Оборудование рабочее 211.46.00.000, 211.46.00.000-01
 7 Attachments 211.46.00.000, 211.46.00.000-01
 7 Equipement de service 211.46.00.000, 211.46.00.000-01
 7 Equipamiento de trabajo 211.46.00.000, 211.46.00.000-01

Таблица 29 / Table 29 / Tableau 29 / Tabla 29

		211.46.00.000		Оборудование рабочее	Attachments	Équipement de service	Equipamiento de trabajo	
Рис. Fig. Fig.	№ поз. Ref. No N° Ref. N° Pos.	Обозначение Designation Référence Signo convencional	Кол-во Qty Qté Cant.	Наименование	Description	Désignation	Descripción	Примечание Remark Note Observaciones
36 37	3	208A.46.03.000	1	Рычаг	Lever	Levier	Palanca	
	4	208A.46.03.000-01	1	Рычаг	Lever	Levier	Palanca	
	5	208A.46.04.000	1	Тяга	Link	Tirant	Tracción	
	10	208A.46.02.010	1	Сцепка (Входят поз.64-69)	Coupler (Comprises pos. 64-69)	Attelage (Comprend pos. 64-69)	Acoplamiento (Entran las pos. 64-69)	
	15	211.46.04.000	1	Тяга (Входят поз.61-63)	Link (Comprises pos. 61-63)	Tirant (Comprend pos. 61-63)	Tracción (Entran las pos. 61-63)	
	16	211.46.21.010	1	Стрела	Boom	Bras	Flecha	
	17	211.46.22.010	1	Ковш	Bucket	Godet	Cucharón	
	18	208.50.00.004	1	Рычаг	Lever	Levier	Palanca	
	19	208.50.10.026	1	Пружина	Spring	Ressort	Resorte	
	20	208A.46.00.001	4	Втулка	Bush	Moyeu	Casquillo	
	21	208A.46.00.001-01	2	Втулка	Bush	Moyeu	Casquillo	
	22	208A.46.00.002	2	Втулка	Bush	Moyeu	Casquillo	
	23	208A.46.00.003	4	Втулка	Bush	Moyeu	Casquillo	
	24	208A.46.00.003-01	2	Втулка	Bush	Moyeu	Casquillo	
	25	208A.46.00.003-02	2	Втулка	Bush	Moyeu	Casquillo	
	26	208A.46.00.003-03	2	Втулка	Bush	Moyeu	Casquillo	
	28	208A.46.00.005	1	Стопор	Stop	Arrêtoir	Retén	
	33	211.46.00.001- А	2	Палец	Finger	Doigt	Dedo	
	35	211.46.00.003- А	2	Палец	Finger	Doigt	Dedo	
	36	211.46.00.003-01-А	4	Палец	Finger	Doigt	Dedo	
	37	211.46.00.003-02-А	2	Палец	Finger	Doigt	Dedo	
	40	211.46.00.005	6	Палец	Finger	Doigt	Dedo	
	42	211.46.00.007	2	Палец	Finger	Doigt	Dedo	
	44	211.46.00.011- Б	18	Ригель	Girder	Traversière	Viga transversal	
	45	211.46.00.012	4	Шайба	Washer	Rondelle	Arandela	
	46	211.46.00.013	6	Прокладка	Shim	Couche	Junta	
	49	ДЗ-133 45.00.008-01	4	Втулка	Bush	Moyeu	Casquillo	
	50	ТО-28 15.10.007	1	Ручка	Handle	Manette	Mango	
	55	M10-6gx 25.88.35.0115 ГОСТ 7796-70	18	Болт	Bolt	Boulon	Bulón	



Рис. 37		Оборудование рабочее
Fig. 37	211.46.00.000	Attachments
Fig. 37	211.46.00.000-01	Équipement de service
Fig. 37		Equipamiento de trabajo

Продолжение таблицы 29 / Continuation of table 29 / Suite du tableau 29 / Continuación de la tabla 29

		211.46.00.000	Оборудование рабочее		Attachments	Équipement de service	Equipamiento de trabajo		
Рис. Fig. Fig.	№ поз. Ref. No N° Ref. N° Pos.	Обозначение Designation Référence Signo convencional	Кол-во Qty Qté Cant.	Наименование	Description	Désignation	Descripción	Примечание Remark Note Observaciones	
36 37	58	10.65Г.0115 ГОСТ 6402-70	18	Шайба	Washer	Rondelle	Arandela		
	60	1.3.Ц6.ХР ГОСТ 19853-74	18	Масленка	Grease fitting	Graisser	Aceitera		
	61	211.46.04.050	1	Тяга	Link	Tirant	Tracción		
	62	В 62 ГОСТ 13943-86	1	Кольцо	Ring	Bague	Anillo		
	63	ШСП 40К ТУ РБ 05808863.001-99	1	Подшипник	Bearing	Palier	Cojinete		
	64	208А.46.02.020	1	Сцепка	Coupler	Attelage	Acoplamiento		
	65	208А.45.05.600	1	Гидроцилиндр сцепки	Quick-change coupler hydraulic cylinder	Vérin hydraulique d'attelage	Cilindro hidráulico de acoplamiento		
	66	208А.46.02.011	2	Кольцо	Ring	Bague	Anillo		
	67	208А.46.02.012	2	Втулка	Bush	Moyeu	Casquillo		
68	208А.46.02.013	2	Палец	Finger	Doigt	Dedo			
69	16x45, Т.Хим, Окс. ПРМ ГОСТ 3128-70	2	Штифт	Dowel	Goupille	Clavija			

Таблица 30 / Table 30 / Tableau 30 / Tabla 30

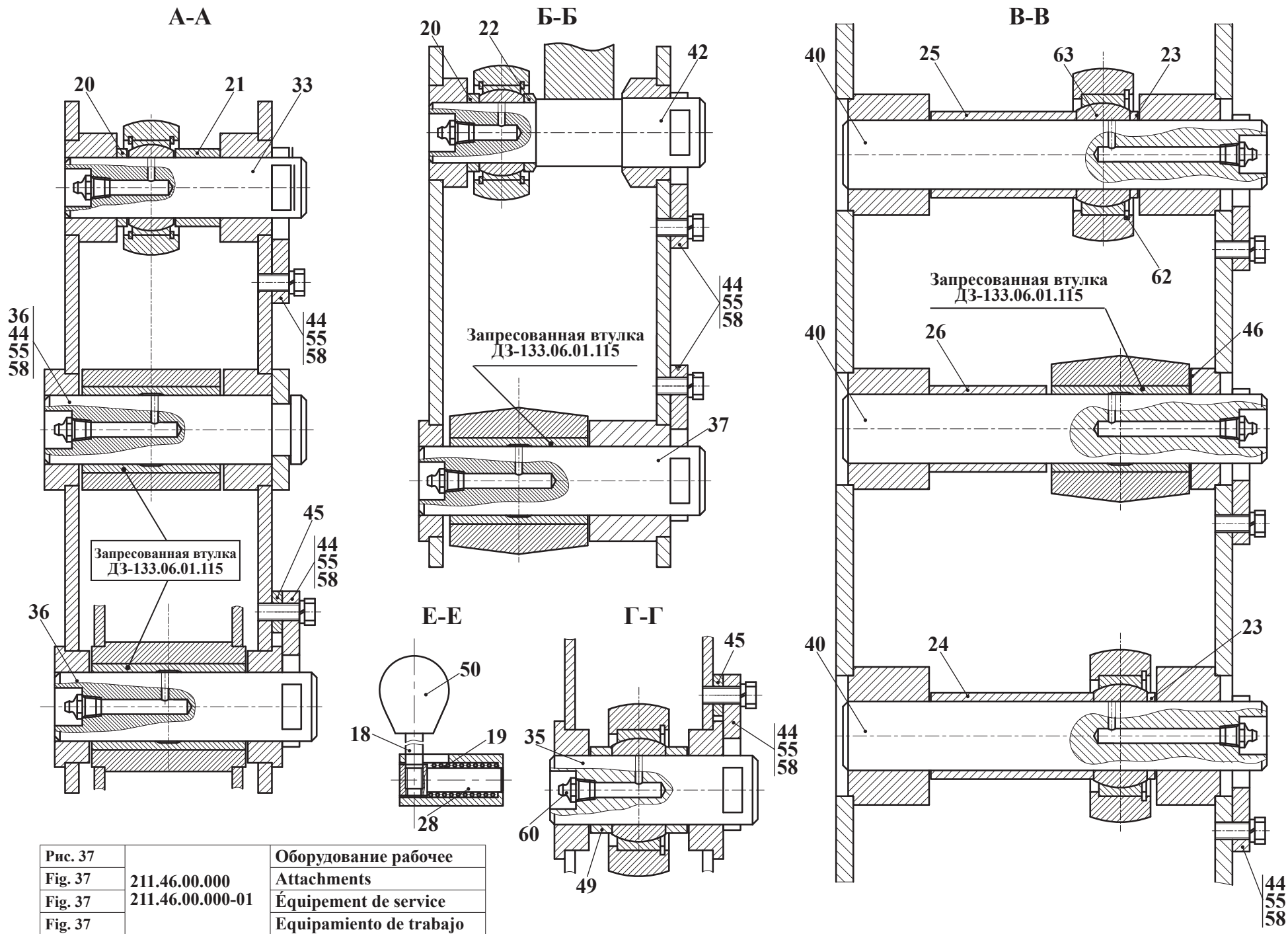
		211.46.00.000-01	Оборудование рабочее		Attachments	Équipement de service	Equipamiento de trabajo		
Рис. Fig. Fig.	№ поз. Ref. No N° Ref. N° Pos.	Обозначение Designation Référence Signo convencional	Кол-во Qty Qté Cant.	Наименование	Description	Désignation	Descripción	Примечание Remark Note Observaciones	
36 37	10	211.46.02.010	1	Сцепка механическая	Mechanical coupler	Mécanique attelage	Mecánico acoplamiento		

Остальные позиции см. таб. 28 / Other positions, see table 28 / Les autres positions voir le tableau 28 / Las otras posiciones véase tab. 28



Рис. 38	208А-45.05.600	Гидроцилиндр сцепки
Fig. 38		Quick-change coupler hydraulic cylinder
Fig. 38		Vérin hydraulique d'attelage
Fig. 38		Cilindro hidráulico de acoplamiento

- 7.1 Гидроцилиндр сцепки 208А-45.05.600
 7.1 Quick-change coupler hydraulic cylinder 208А-45.05.600
 7.1 Vérin hydraulique d'attelage 208А-45.05.600
 7.1 Cilindro hidráulico de acoplamiento 208А-45.05.600

Таблица 31 / Table 31 / Tableau 31 / Tabla 31

		208А-45.05.600		Гидроцилиндр сцепки	Quick-change coupler hydraulic cylinder	Vérin hydraulique d'attelage	Cilindro hidráulico de acoplamiento	
Рис. Fig. Fig.	№ поз. Ref. No N° Ref. N° Pos.	Обозначение Designation Référence Signo convencional	Кол-во Qty Qté Cant.	Наименование	Description	Désignation	Descripción	Примечание Remark Note Observaciones
38	1	208А.46.02.110	1	Гильза	Liner	Vérin	Buje	
	2	208А.46.02.101	2	Наконечник	End piece	Embout	Punta	
	3	208А.46.02.102	2	Шайба	Washer	Rondelle	Arandela	
	4	208А.46.02.103	2	Шток	Rod	Tige	Varilla	
	8	208.43.06.003	2	Гайка	Nut	Écrou	Tuerca	
	9	208.43.06.007	2	Кольцо защитное	Guard ring	Anneau de protection	Anillo protector	
	10	208.43.06.008	4	Кольцо защитное	Guard ring	Anneau de protection	Anillo protector	
	13	208А.45.05.501	2	Стакан	Sleeve	Douille	Vaso	
	14	208А.45.05.502	2	Поршень	Piston	Piston	Émbolo	
	16	022-026-25-2-2 ГОСТ 9833-73/ГОСТ 18829-73	2	Кольцо резиновое	Rubber ring	Bague en caoutchouc	Anillo de goma	
	17	058-063-30-2-2 ГОСТ 9833-73/ГОСТ 18829-73	2	Кольцо резиновое	Rubber ring	Bague en caoutchouc	Anillo de goma	
	19	24935 AUAS 036-045-10	2	Грязесъёмник	Wiper	Racleur d'impuretés	Recogedor de impurezas	
	20	24130945 KB 63-58-9,6	4	Кольцо опорно-направляющее поршневое	Carrier piston ring	Bague directrice de piston	Anillo de dirección del piston	
	21	24131021 SB 036-041-9,6	4	Кольцо опорно-направляющее штоковое	Carrier rod ring	Bague directrice de tige	Anillo de dirección de la varilla	
	22	24178471 ОМК-MR 63-52-4	2	Уплотнение поршневое	Piston condensation	Garniture de piston	Compresión del piston	
	24	24178440 ОМС-MR 36-46,7-4,0	4	Уплотнение штоковое	Rod condensation	Garniture de tige	Guarnición de la varilla	

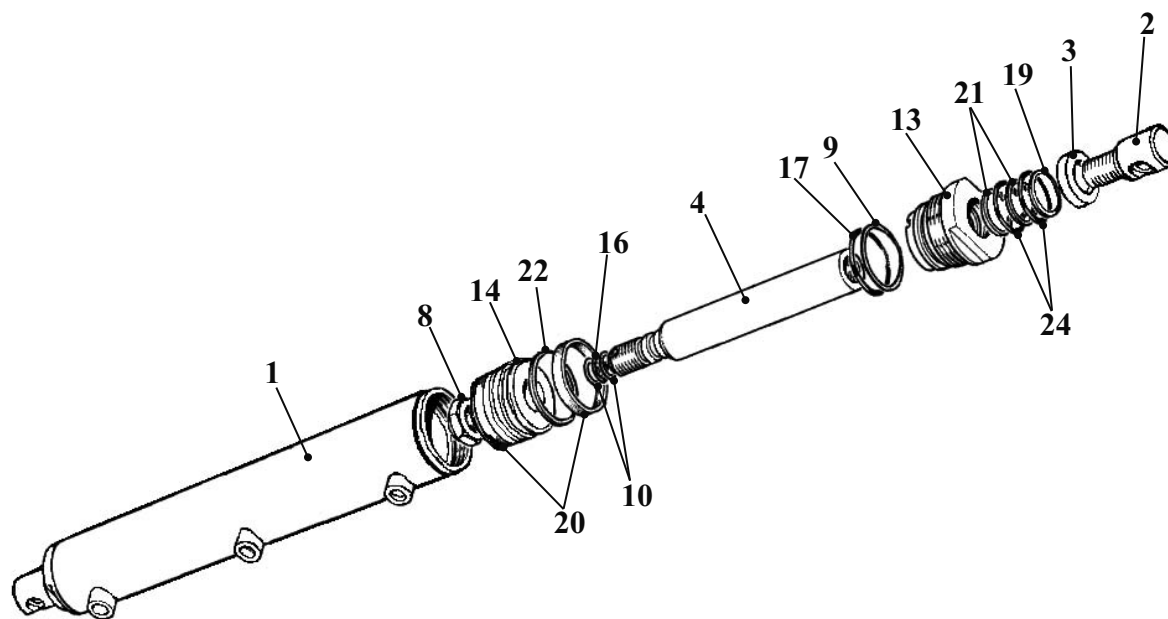
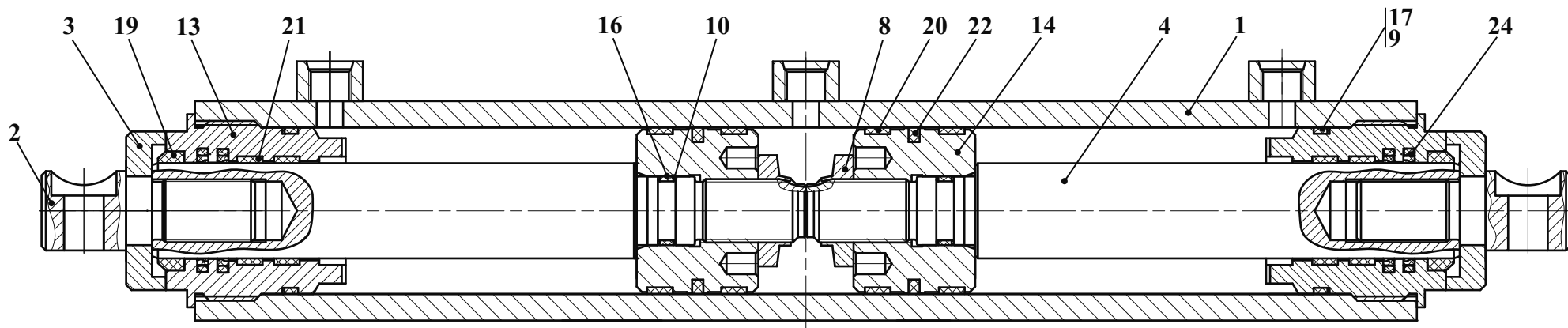
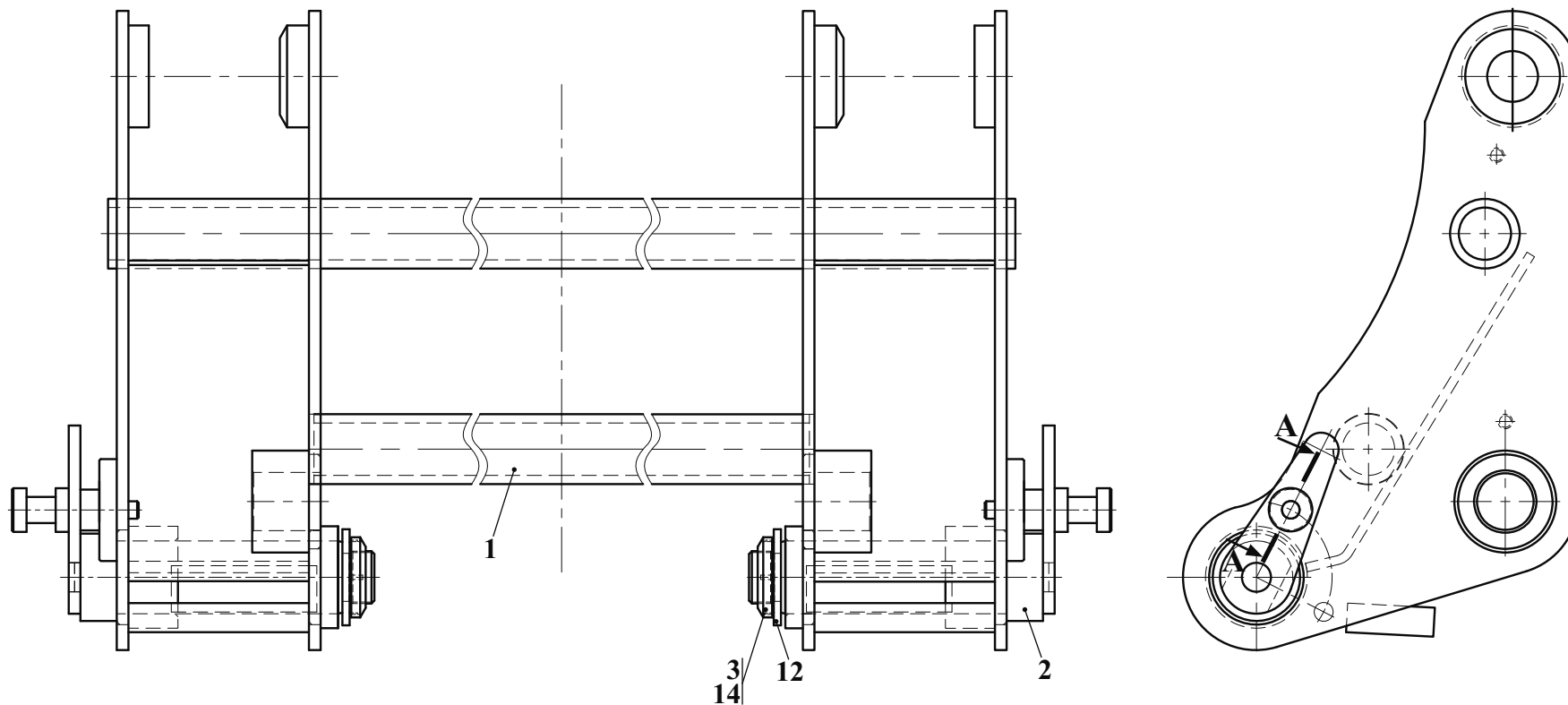

A-A



Рис. 39		Сцепка механическая
Fig. 39	211.46.02.010	Mechanical coupler
Fig. 39		Mécanique attelage
Fig. 39		Mecánico acoplamiento

7.2 Сцепка механическая 211.46.02.010
 7.2 Mechanical coupler 211.46.02.010
 7.2 Mécanique attelage 211.46.02.010
 7.2 Mecánico acoplamiento 211.46.02.010

Таблица 32 / Table 32 / Tableau 32 / Tabla 32

		211.46.02.010		Сцепка механическая	Mechanical coupler	Mécanique attelage	Mecánico acoplamiento	
Рис. Fig. Fig. Fig.	№ поз. Ref. No N° Ref. N° Pos.	Обозначение Designation Référence Signo convencional	Кол-во Qty Qté Cant.	Наименование	Description	Désignation	Descripción	Примечание Remark Note Observaciones
39	1	211.46.02.050	1	Сцепка	Coupler	Attelage	Acoplamiento	
	2	211.46.02.100	2	Палец	Finger	Doigt	Dedo	
	3	ДЗ-133.00.00.014	2	Гайка	Nut	Ecrou	Tuerca	
	4	ДЗ-133.07.00.001	2	Пружина	Spring	Ressort	Resorte	
	5	ДЗ-133.07.00.002	2	Ручка	Handle	Manette	Mango	
	7	ДЗ-133.07.00.004	2	Ось	Axle	Axe	Eje	
	12	С.36.02.См3.0115 ГОСТ 11371-78	2	Шайба	Washer	Rondelle	Arandela	
	14	36.01.08кп.0115 ГОСТ 11872-89	2	Шайба	Washer	Rondelle	Arandela	
	18	3,2х16.019 ГОСТ 397-79	2	Шплинт	Split pin	Goupille	Clavija	

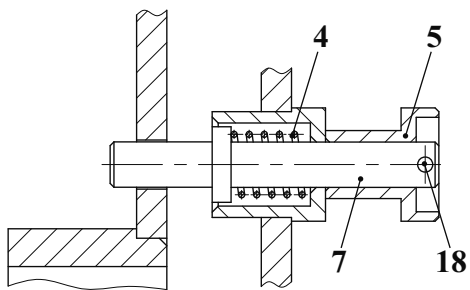

Рис. 40	211.50.00.000	Установка кабины
Fig. 40		Installation of the cab
Fig. 40		Installation de la cabine
Fig. 40		Instalación de la cabina

- 8 Установка и устройство кабины
- 8 Installation and the cab device
- 8 L'installation de la cabine
- 8 La instalación y el mecanismo de la cabina

- 8.1 Установка кабины 211.50.00.000
- 8.1 Installation of the cab 211.50.00.000
- 8.1 L'installation de la cabine 211.50.00.000
- 8.1 La instalación de la cabina 211.50.00.000

Таблица 33 / Table 33 / Tableau 33 / Tabla 33

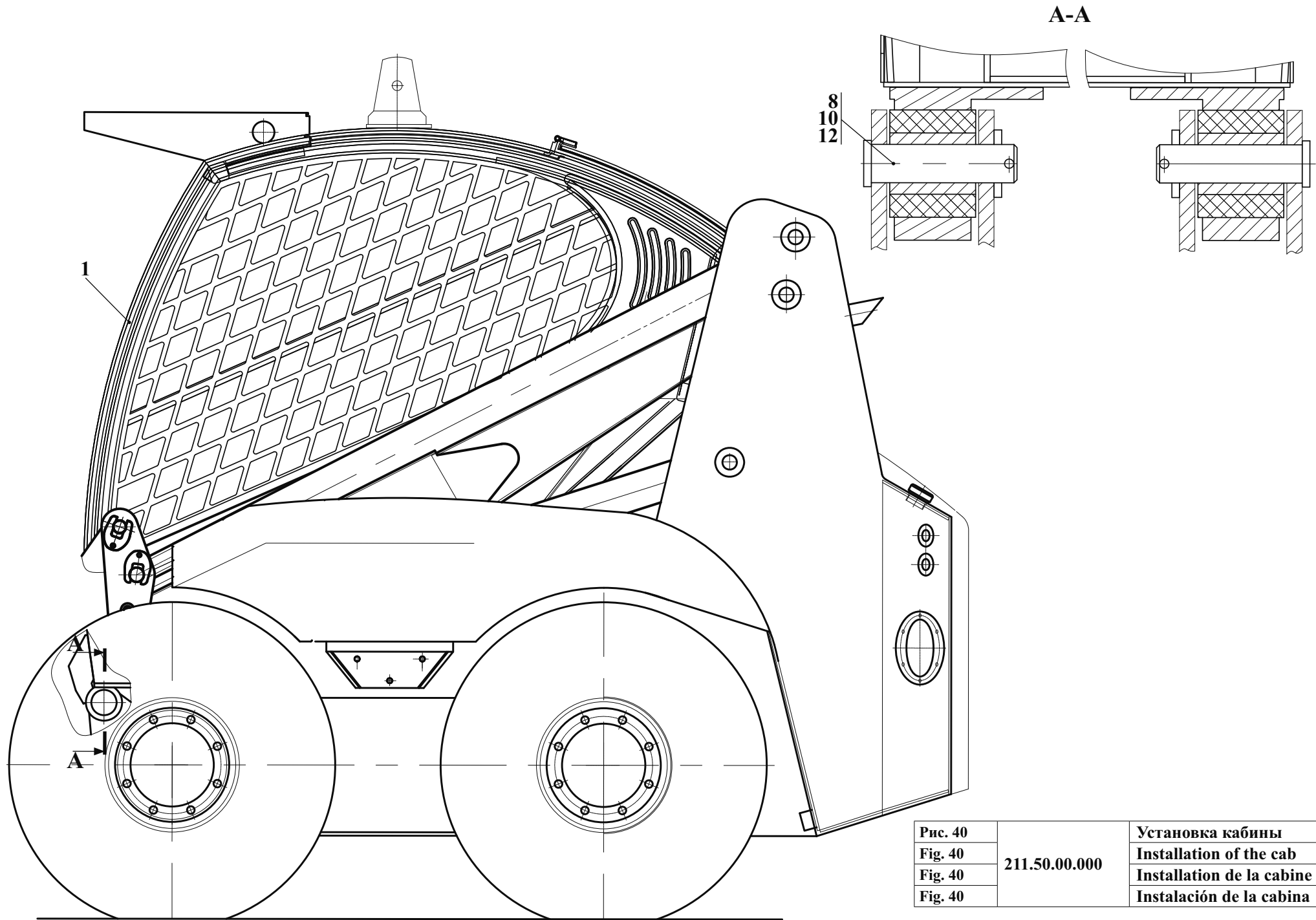
		211.50.00.000	Установка кабины		Installation of the cab	L'installation de la cabine	La instalación de la cabina		
Рис. Fig. Fig. Fig.	№ поз. Ref. No N° Ref. N° Pos.	Обозначение Designation Référence Signo convencional	Кол-во Qty Qté Cant.	Наименование	Description	Désignation	Descripción	Примечание Remark Note Observaciones	
40	1	211.50.10.000	1	Кабина (см. рис. 41-47)	Cab (see fig. 41-47)	Cabine (voir fig. 41-47)	Cabina (véase fig. 41-47)		
	8	6-25d11x95.45.Ц15xp ГОСТ 9650-80	2	Ось	Axle	Axe	Eje		
	10	C.24.02.См.3.0115 ГОСТ 11371-78	2	Шайба	Washer	Rondelle	Arandela		
	12	6,3x40.019ГОСТ 397-79	2	Шплинт	Cotter pin	Clavette fendue	Chaveta		



Рис. 41		Кабина
Fig. 41	211.50.10.000	Cab
Fig. 41		Cabine
Fig. 41		Cabina

8.2 Кабина 211.50.10.000
8.2 Cab 211.50.10.000
8.2 Cabine 211.50.10.000
8.2 Cabina 211.50.10.000

Таблица 34 / Table 34 / Tableau 34 / Tabla 34

		211.50.10.000		Кабина	Cab	Cabine	Cabina	
Рис. Fig. Fig.	№ поз. Ref. No N° Ref. N° Pos.	Обозначение Designation Référence Signo convencional	Кол-во Qty Qté Cant.	Наименование	Description	Désignation	Descripción	Примечание Remark Note Observaciones
41 42 43 44 45 46 47	1	211.50.10.150	2	Фиксатор (Входят поз. 2-4)	Fixer (Comprises pos.2-4)	Fixateur (Comprend pos. 2-4)	Fijador (Entran las pos. 2-4)	
	2	2241.21.00.004	1	Кольцо	Ring	Bague	Anillo	
	3	5x40.019 ГОСТ 397-79	1	Шплинт	Cotter pin	Clavette fendue	Chaveta	
	4	80-6708960	1	Фиксатор МТЗ	Fixer	Fixateur	Fijador	
	5	211.50.10.160	1	Кронштейн	Bracket	Support	Soporte	
	6	211.50.10.170	1	Кронштейн	Bracket	Support	Soporte	
	7	211.50.10.200	1	Люк	Hatch	Trappe	Escotilla	
	8	211.50.10.300	1	Решётка	Grill	Grille	Rejilla	
	9	211.50.10.300-01	1	Решётка	Grill	Grille	Rejilla	
	10	211.50.10.400	1	Козырёк солнцезащитный	Sun visor	Pare-soleil	Marquesina de sol	
	11	211.50.10.500	1	Кронштейн	Bracket	Support	Soporte	
	13	211.50.10.700	1	Педаль в сборе (Входят поз. 14-19)	Pedal (Comprises pos. 14-19)	Pédale (Comprend pos. 14-19)	Pedal (Entran las pos. 14-19)	
	14	208-11.08.130	1	Ось	Axle	Axe	Eje	
	15	211.50.10.710	1	Педаль	Pedal	Pédale	Pedal	
	16	208-11.08.101	1	Кронштейн	Bracket	Support	Soporte	
	17	M6-6gx16.88.35.0115 ГОСТ 7798-70	1	Болт	Bolt	Boulon	Bulón	
	18	M6-6H.8.35.0115 ГОСТ 5915-70	1	Гайка	Nut	Écrou	Tuerca	
	19	6 65Г 0115 ГОСТ 6402-70	1	Шайба	Washer	Rondelle	Arandela	
	32	208A-11.08.200	1	Трос	Cable	Câble	Cable	

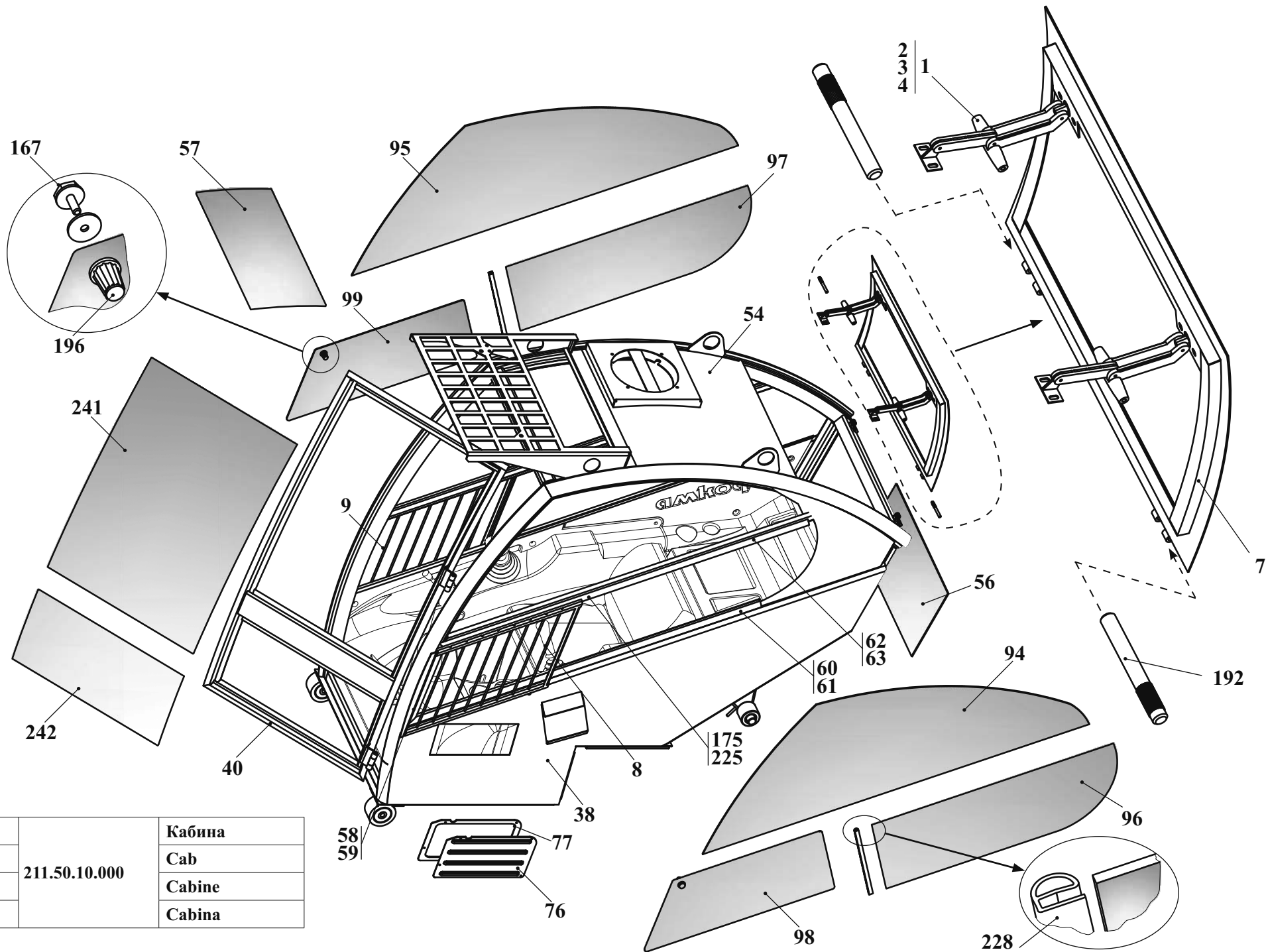
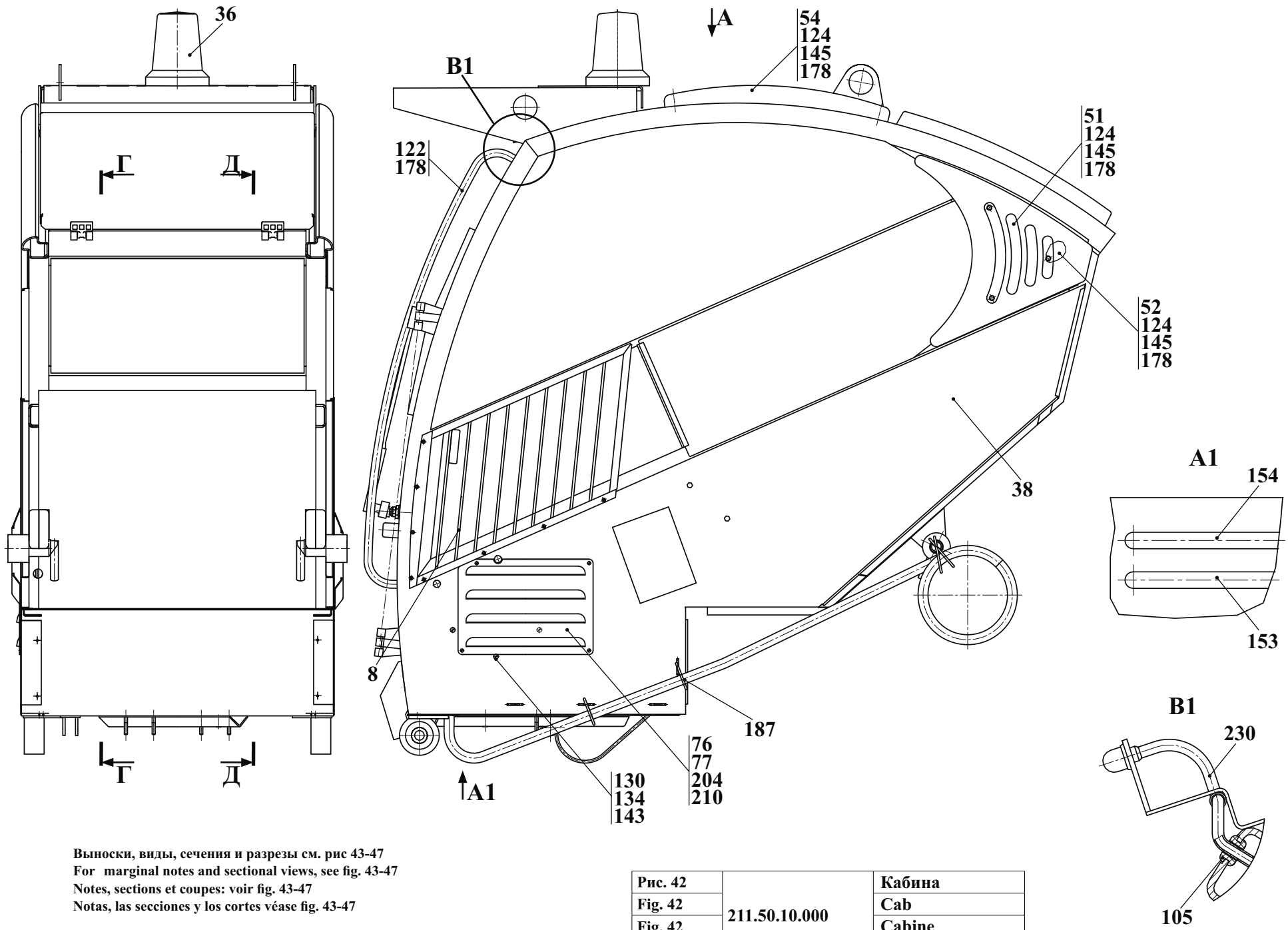

Выноски, виды, сечения и разрезы см. рис 43-47
 For marginal notes and sectional views, see fig. 43-47
 Notes, sections et coupes: voir fig. 43-47
 Notas, las secciones y los cortes véase fig. 43-47

Рис. 42		Кабина
Fig. 42	211.50.10.000	Cab
Fig. 42		Cabine
Fig. 42		Cabina

		211.50.10.000		Кабина	Cab	Cabine	Cabina	
Рис. Fig. Fig. Fig.	№ поз. Ref. No N° Ref. N° Pos.	Обозначение Designation Référence Signo convencional	Кол-во Qty Qté Cant.	Наименование	Description	Désignation	Descripción	Примечание Remark Note Observaciones
41 42 43 44 45 46 47	34	211.45.20.000	1	Гидросистема (см. рис. 49)	Hydrosystem (see fig. 49)	Hydrosystème (voir fig. 49)	Hidrosistema (véase fig. 49)	
	36	211.50.18.000	1	Электросистема кабины	Cabin electrosystem	Électrosystème de la cabine	Electrosistema de la cabina	
	38	211.50.20.000-Б	1	Корпус кабины	Cab body	Boîtier de la cabine	Cuerpo de la cabina	
	40	211.50.33.000	1	Дверь (см. рис. 48)	Door (see fig. 48)	Porte (voir fig. 48)	Puerta (véase fig. 48)	
	46	Д-565.4211.170	1	Ручка	Handle	Manette	Mango	
	47	208А-50.10.027	1	Табличка	Plate	Plaque	Tablilla	
	48	208А-50.10.029	2	Втулка	Bush	Moyeu	Casquillo	
	51	211.50.10.001-Б	1	Накладка	Cover plate	Applique	Brida	
	52	211.50.10.001-01-Б	1	Накладка	Cover plate	Applique	Brida	
	54	211.50.10.002	1	Крыша	Roof	Toit	Techo	
	56	211.50.10.004	1	Стекло заднее	Rear glass	Vitre arrière	Cristal trasero	
	57	211.50.10.005	1	Стекло верхнее	Top glass	Verre supérieur	Cristal superior	
	58	211.50.10.006	1	Стойка	Console	Montant	Soporte	
	59	211.50.10.006-01	1	Стойка	Console	Montant	Soporte	
	60	211.50.10.007	1	Направляющая	Guide	Guide	Que dirige	
	61	211.50.10.007-01	1	Направляющая	Guide	Guide	Que dirige	
	62	211.50.10.008	1	Направляющая	Guide	Guide	Que dirige	
	63	211.50.10.008-01	1	Направляющая	Guide	Guide	Que dirige	
	65	211.50.10.011	1	Панель	Panel	Panneau	Panel	
	66	211.50.10.012	1	Панель	Panel	Panneau	Panel	

A



Рис. 43	211.50.10.000	Кабина
Fig. 43		Cab
Fig. 43		Cabine
Fig. 43		Cabina

		211.50.10.000		Кабина	Cab	Cabine	Cabina	
Рис. Fig. Fig. Fig.	№ поз. Ref. No N° Ref. N° Pos.	Обозначение Designation Référence Signo convencional	Кол-во Qty Qté Cant.	Наименование	Description	Désignation	Descripción	Примечание Remark Note Observaciones
41 42 43 44 45 46 47	68	211.50.10.013	1	Панель	Panel	Panneau	Panel	
	69	211.50.10.014	1	Лоток	Tray	Éventaire	Tenderete	
	70	211.50.10.015	1	Панель	Panel	Panneau	Panel	
	71	211.50.10.016	1	Панель	Panel	Panneau	Panel	
	72	211.50.10.017	1	Пульт правый	Right console	Droit pupitre	Derecho panel	
	73	211.50.10.018	1	Пульт левый	Left console	Gauche pupitre	Izquierdo panel	
	74	211.50.10.019	1	Крышка	Cover	Couvercle	Tapa	
	76	211.50.10.022	1	Решётка	Grill	Grille	Rejilla	
	77	211.50.10.023	1	Прокладка	Shim	Couche	Junta	
	78	211.50.10.024	1	Пластина	Plate	Plaque	Brida	
	79	211.50.10.025	1	Прокладка	Shim	Couche	Junta	
	80	211.50.10.026	1	Накладка	Cover plate	Applique	Brida	
	81	211.50.10.027	2	Пластина	Plate	Plaque	Brida	
	82	211.50.10.028	1	Дорожка	Path	Sentier	Senda	
	83	211.50.10.029	1	Прокладка	Shim	Couche	Junta	
	84	211.50.10.031 (0,81 m ²)	1	Пластина	Plate	Plaque	Brida	
	85	211.50.10.032	1	Кожух	Housing	Capot	Capota	
	86	211.50.10.033	2	Шток	Rod	Tige	Varilla	
	87	211.50.10.034	2	Рукоятка	Handle	Manche	Mango	
	88	211.50.10.035 (ШОМ-6 ТУ 2245-001-29115103-95)	2	Обивка	Upholstery	Tissu d'ameublement	Revestimiento	

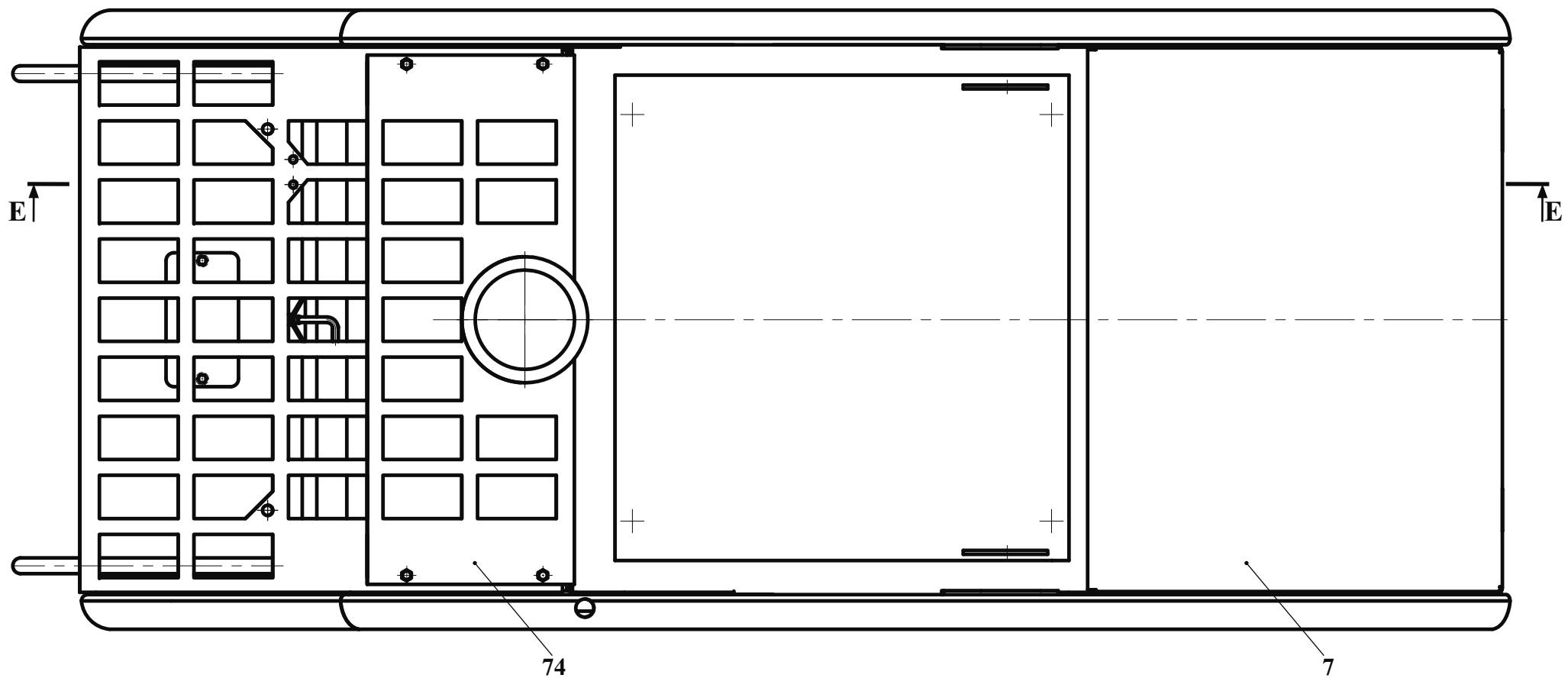

Рис. 44		Кабина
Fig. 44	211.50.10.000	Cab
Fig. 44		Cabine
Fig. 44		Cabina

		211.50.10.000		Кабина	Cab	Cabine	Cabina	
Рис. Fig. Рис. Fig.	№ поз. Ref. No N° Ref. N° Pos.	Обозначение Designation Référence Signo convencional	Кол-во Qty Qté Cant.	Наименование	Description	Désignation	Descripción	Примечание Remark Note Observaciones
41 42 43 44 45 46 47	89	211.50.10.036 (ШОМ-20 ТУ 2245-001-29115103-95)	1	Обивка	Upholstery	Tissu d'ameublement	Revestimiento	
	90	211.50.10.037 (ШОМ-20 ТУ 2245-001-29115103-95)	1	Обивка	Upholstery	Tissu d'ameublement	Revestimiento	
	91	211.50.10.038	5	Полоса	Stripe	Bande	Banda	
	92	211.50.10.039	1	Кронштейн	Bracket	Support	Soporte	
	94	211.50.10.041	1	Стекло боковое	Lateral glass	Latéral verre	Cristal lateral	
	95	211.50.10.041-01	1	Стекло боковое	Lateral glass	Latéral verre	Cristal lateral	
	96	211.50.10.042	1	Стекло боковое	Lateral glass	Latéral verre	Cristal lateral	
	97	211.50.10.042-01	1	Стекло боковое	Lateral glass	Latéral verre	Cristal lateral	
	98	211.50.10.043	1	Стекло форточки	Window leaf glass	Verre du vasistas	Cristal del ventanillo	
	99	211.50.10.043-01	1	Стекло форточки	Window leaf glass	Verre du vasistas	Cristal del ventanillo	
	100	211.50.10.044 (ШОМ-20 ТУ 2245-001-29115103-95)	1	Обивка	Upholstery	Tissu d'ameublement	Revestimiento	
	101	211.50.10.045 (ШОМ-20 ТУ 2245-001-29115103-95)	1	Обивка	Upholstery	Tissu d'ameublement	Revestimiento	
	102	211.50.10.046	2	Пружина	Spring	Ressort	Resorte	
	105	У22-2.3750.002	3	Втулка	Bush	Moyeu	Casquillo	
	117	332С.36.09.001	1	Табличка	Plate	Plaque	Tablilla	
	118	332С.36.09.003	1	Табличка	Plate	Plaque	Tablilla	
	119	6712.12.02.807	1	Табличка	Plate	Plaque	Tablilla	
	120	У10.78.10.002	1	Табличка	Plate	Plaque	Tablilla	
	121	У7810.7.00.00.022	1	Табличка	Plate	Plaque	Tablilla	
	122	У7810.7.02.00.401	2	Ось	Axle	Axe	Eje	

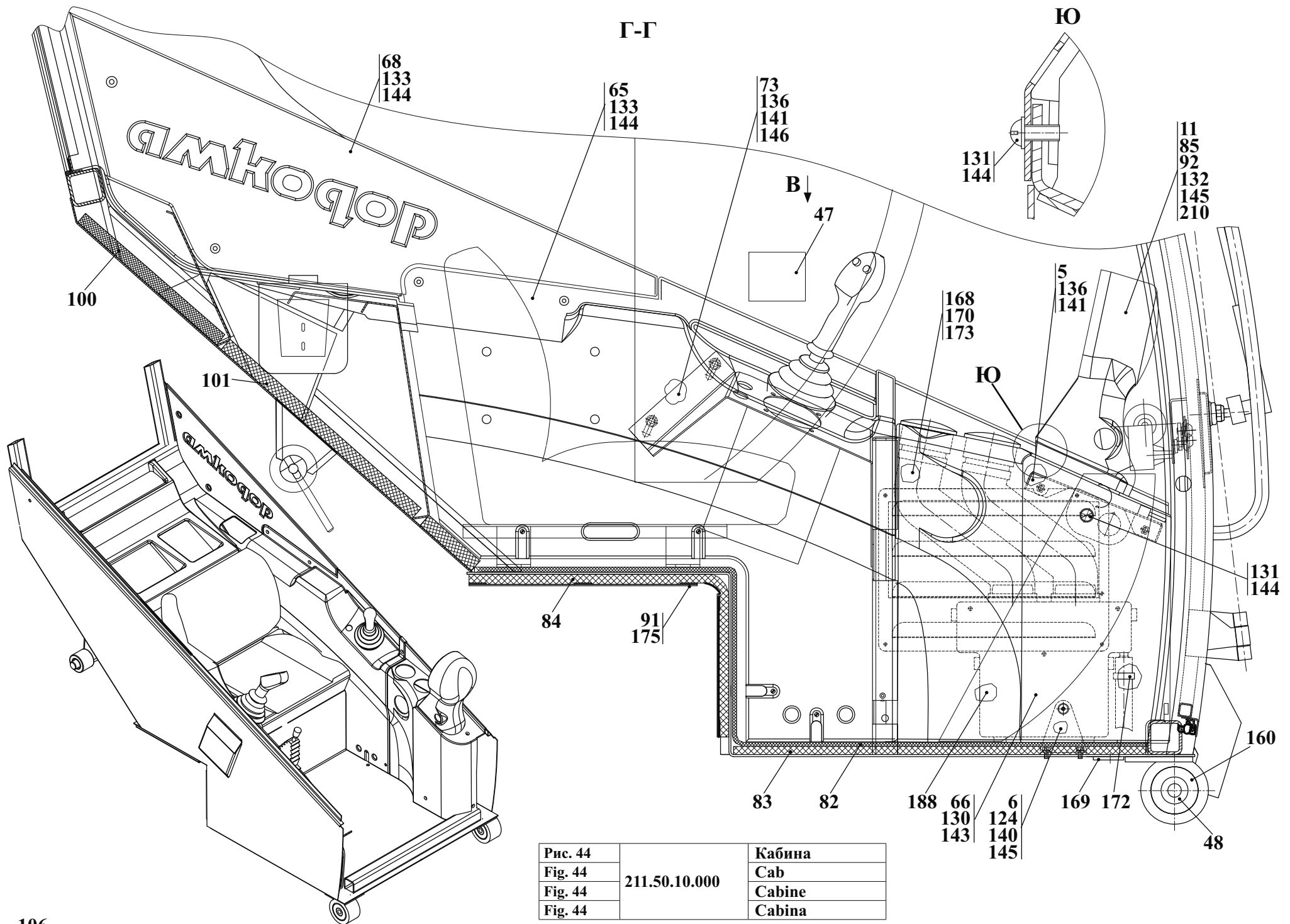

Рис. 45		Кабина
Fig. 45	211.50.10.000	Cab
Fig. 45		Cabine
Fig. 45		Cabina

		211.50.10.000		Кабина	Cab	Cabine	Cabina	
Рис. Fig. Рис. Fig.	№ поз. Ref. No N° Ref. N° Pos.	Обозначение Designation Référence Signo convencional	Кол-во Qty Qté Cant.	Наименование	Description	Désignation	Descripción	Примечание Remark Note Observaciones
41 42 43 44 45 46 47	123	УКТ-01.00.007	1	Табличка	Plate	Plaque	Tablilla	
	124	M8-6gx16.88.35.0115 ГОСТ 7796-70	10	Болт	Bolt	Boulon	Bulón	
	125	M6-6gx20.88.35.0115 ГОСТ 7798-70	16	Болт	Bolt	Boulon	Bulón	
	126	M5-6gx10.14H.0115 ГОСТ 1476-93	7	Винт	Screw	Vis	Tornillo	
	127	M4-6gx6.14H.0115 ГОСТ 1477-93	2	Винт	Screw	Vis	Tornillo	
	129	B.M4-6gx12.46.0115 ГОСТ 17473-80	14	Винт	Screw	Vis	Tornillo	
	130	B.M4-6gx35.46.0115 ГОСТ 17473-80	3	Винт	Screw	Vis	Tornillo	
	131	B.M5-6gx12.46.0115 ГОСТ 17473-80	1	Винт	Screw	Vis	Tornillo	
	132	B.M6-6gx12.46.0115 ГОСТ 17473-80	2	Винт	Screw	Vis	Tornillo	
	133	B.M5-6gx16.46.0115 ГОСТ 17475-80	20	Винт	Screw	Vis	Tornillo	
	134	M4-6H.8.35.0115 ГОСТ 5915-70	5	Гайка	Nut	Écrou	Tuerca	
	135	M6-6H.5.8.0115 ГОСТ 5915-70	4	Гайка	Nut	Écrou	Tuerca	
	136	M8-6H.05.35.0115 ГОСТ 5916-70	4	Гайка	Nut	Écrou	Tuerca	
	139	4 65Г 0115 ГОСТ 6402-70	16	Шайба	Washer	Rondelle	Arandela	
	140	6 65Г 0115 ГОСТ 6402-70	14	Шайба	Washer	Rondelle	Arandela	
	141	8 65Г 0115 ГОСТ 6402-70	10	Шайба	Washer	Rondelle	Arandela	
	143	C4.02.Cm3.0115 ГОСТ 11371-78	6	Шайба	Washer	Rondelle	Arandela	
	144	C5.02.Cm3.0115 ГОСТ 11371-78	20	Шайба	Washer	Rondelle	Arandela	
	145	C6.02.Cm3.0115 ГОСТ 11371-78	16	Шайба	Washer	Rondelle	Arandela	
	146	C8.02.Cm3.0115 ГОСТ 11371-78	12	Шайба	Washer	Rondelle	Arandela	

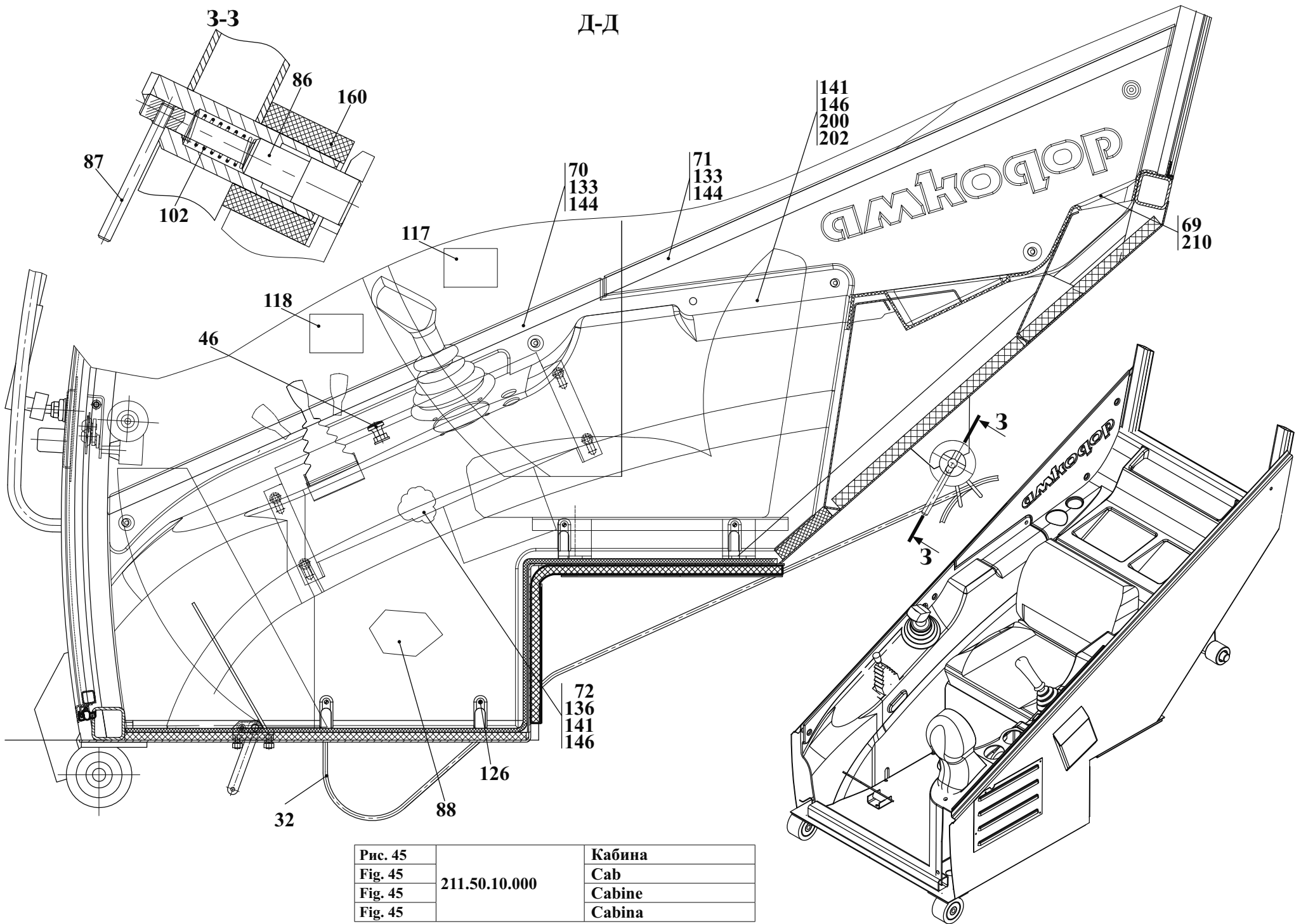

Рис. 46		Кабина
Fig. 46	211.50.10.000	Cab
Fig. 46		Cabine
Fig. 46		Cabina

		211.50.10.000		Кабина	Cab	Cabine	Cabina	
Рис. Fig. Fig.	№ поз. Ref. No N° Ref. N° Pos.	Обозначение Designation Référence Signo convencional	Кол-во Qty Qté Cant.	Наименование	Description	Désignation	Descripción	Примечание Remark Note Observaciones
41 42 43 44 45 46 47	153	16x25-1,6 ГОСТ 10362-76 (L=2500)	1	Рукав	Hose	Manche	Manga	
	154	16x25-1,6 ГОСТ 10362-76 (L=3300)	1	Рукав	Hose	Manche	Manga	
	160	МАЗ 501-1801 030	4	Амортизатор МАЗ	Shock-absorber	Amortisseur	Amortizador	
	164	02-0300-ZW	1	Вентилятор крышный GsC Нидерланды	Fan	Ventilateur	Ventilador	
	167	101-12.09.03.000	2	Винт ручки УП «Белкоммунмаш»	Screw	Vis	Tornillo	
	168	10 2114 31 00 00 (Ø60) L=300	2	Воздуховод	Air line	La conduite d'air	El conducto de aire	
	169	50-4607064	2	Втулка МТЗ	Bush	Moyeu	Casquillo	
	170	340.03.280 (Ø60)	2	Дифростер «Webasto»	Defroster	Dégivreur	Descongelador	
	или/от 170	340.08.160 (Ø60)	2	Диффузор «Webasto»	Diffuzor	Conque	Difusor	
	172	20x32/9-C7W1	2	Зажим TORRO «NORMA»	TORRO clamp	Serrage TORRO	Borne TORRO	
	173	50x71/12-C7W2	4	Зажим TORRO «NORMA»	TORRO clamp	Serrage TORRO	Borne TORRO	
	175	PIAS DIN 7337 (4,0x12,0)	124	Заклёпка отрывная	Rivet	Le rivet	El remache	
	178	A30.04.017	16	Колпачок МТЗ	Protective shroud	Chare protectrice	Corro de proteccion	
	179	A30.04.017-01	8	Колпачок МТЗ	Protective shroud	Chare protectrice	Corro de proteccion	
	184	A30.09.011	1	Крючок РАПТ г. Воложин	Hook	Crochet	Gancho	
	186	САЭТ-04	1	Стеклоомыватель «Экран» г. Борисов	Glass washer	Le laveur du verre	El lavador del cristal	
	187	КС4-300	4	Стяжка кабельная	Cable buckle	Accouplement de câble	Tensor del cable	
	188	XEROX 4000 (24V) 282 110 263 (Ø60)	1	Отопитель	Heater	Réchauffeur	Calentador	
	192	70-6708189	2	Ось МТЗ	Axle	Axe	Eje	
	196	101-120904.000	2	Ручка УП «Белкоммунмаш»	Handle	Manette	Mango	



Вариант
Variant
Variante
Variante

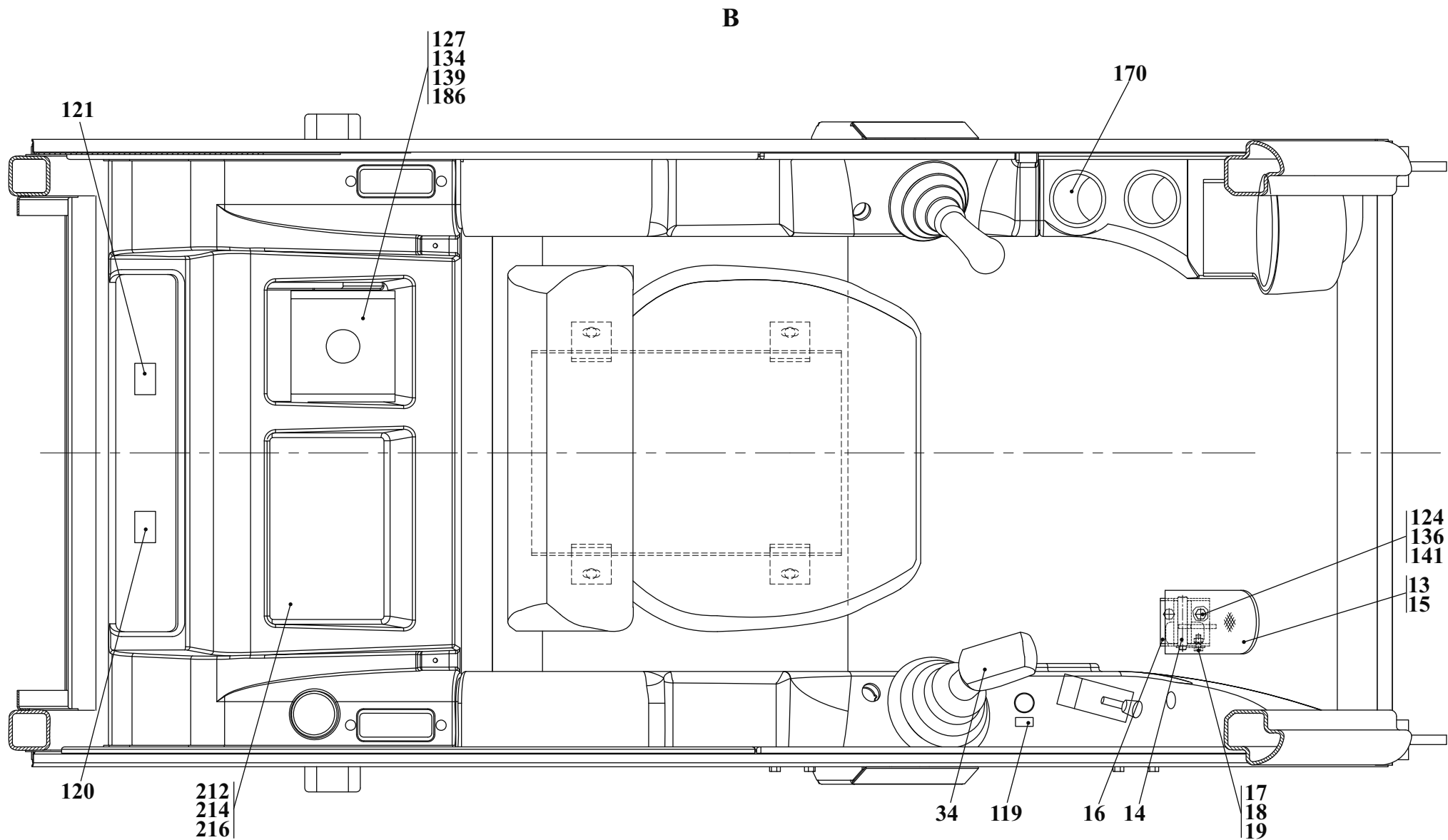
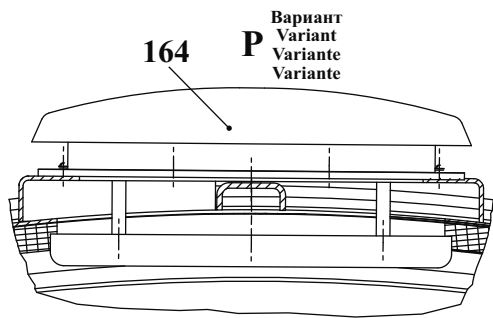
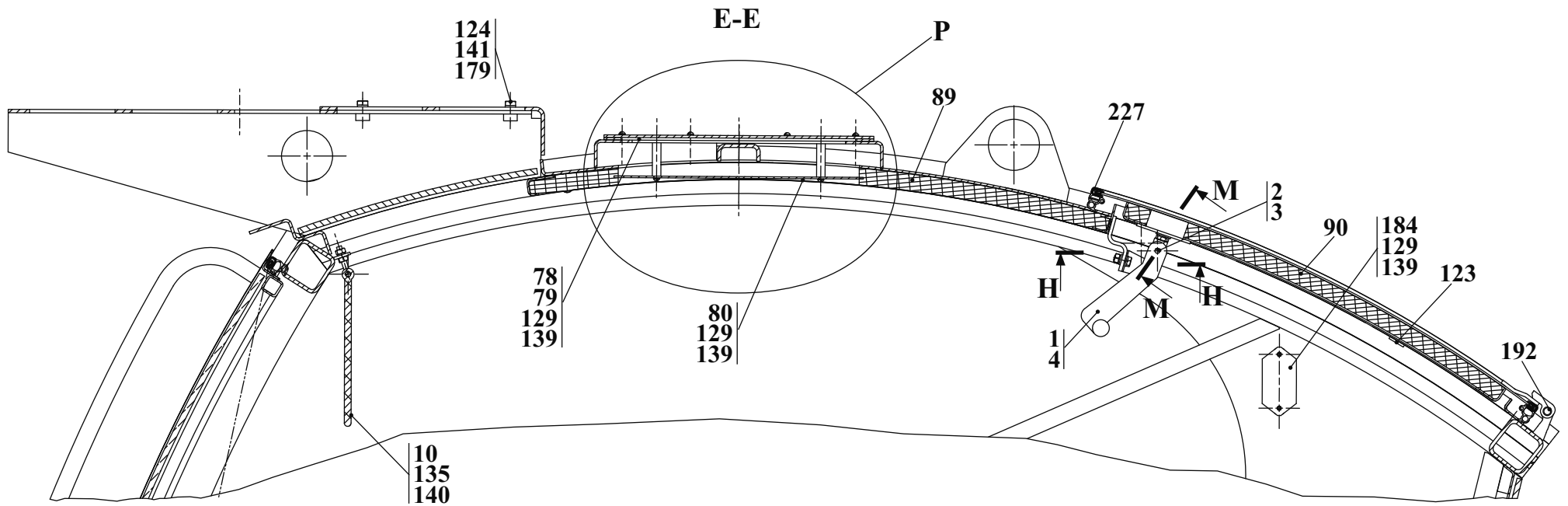

Рис. 47		Кабина
Fig. 47	211.50.10.000	Cab
Fig. 47		Cabine
Fig. 47		Cabina

		211.50.10.000		Кабина	Cab	Cabine	Cabina	
Рис. Fig. Fig.	№ поз. Ref. No N° Ref. N° Pos.	Обозначение Designation Référence Signo convencional	Кол-во Qty Qté Cant.	Наименование	Description	Désignation	Descripción	Примечание Remark Note Observaciones
41 42 43 44 45 46 47	200	-	1	Ремень безопасности с катушкой ALR и замком 95.950-085Э САЦ «Черноземье» г. Курск	Belt with the coil ALR and the lock 95.950-085Э	Courroie avec la bobine ALR et le château 95.950-085Э	Correa con la bobina ALR y el castillo 95.950-085Э	
	202	УНВ 101А 01.10.00.00	1	Сиденье с кронштейнами крепления ремня безопасности «УНИС»	Seat with bracket	Siège avec support	Asiento con soporte	
	204	TSP 0325010	1	Фильтр «DELPHI» Италия	Filter	Filtre	Filtro	
	210	4,2x16 T6 42 16 DIN 7982	12	Шуруп	Wood screw	Clou à vis	Tornillo	
	212	70-3912151	1	Крышка аптечки «РАПТ» г. Воложин	First-aid kit cover	Couvercle de la trousse de médicaments	Tapa del botiquín	
	214	70-3912152	1	Крышка аптечки «РАПТ» г. Воложин	First-aid kit cover	Couvercle de la trousse de médicaments	Tapa del botiquín	
	216	70-3912153	1	Кронштейн аптечки «РАПТ» г. Воложин	Bracket	Support	Soporte	
	225	3250-5403094-20	6,2 m	Профиль «РТИ-Каучук»	Shape	Profil	Perfil	
	227	450/6107802	4,2 m	Профиль уплотнителя Волжский ЗРТИ	Shape	Profil	Perfil	
	228	ФС-35.20.201	0,56 m	Профиль ОАО «Резинотехника»	Shape	Profil	Perfil	
	230	ПБ-2-5x1,3 ТУ РБ 500525429.001-2001	0,09kg	Трубка	Tube	Tube	Tubo	
	231	208А-50.33.400	1	Толкатель	Pusher	Avanceur	Empujador	
	241	211.55.33.001	1	Стекло ветровое	Glass	Vitre	Cristal	
	242	211.55.33.002	1	Стекло ветровое	Glass	Vitre	Cristal	

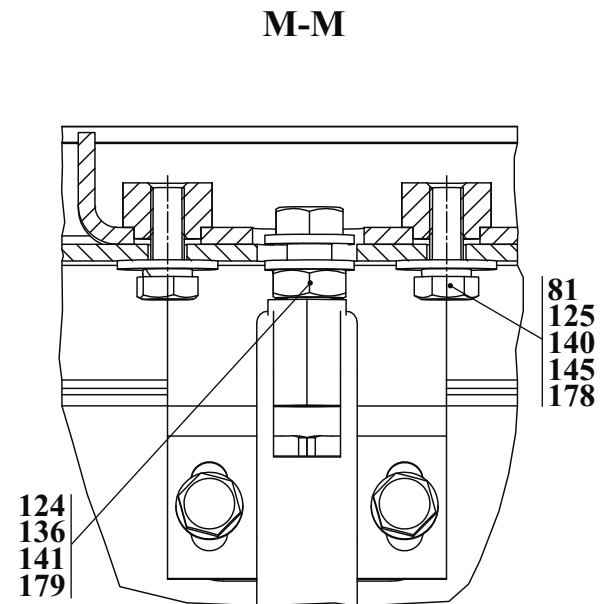
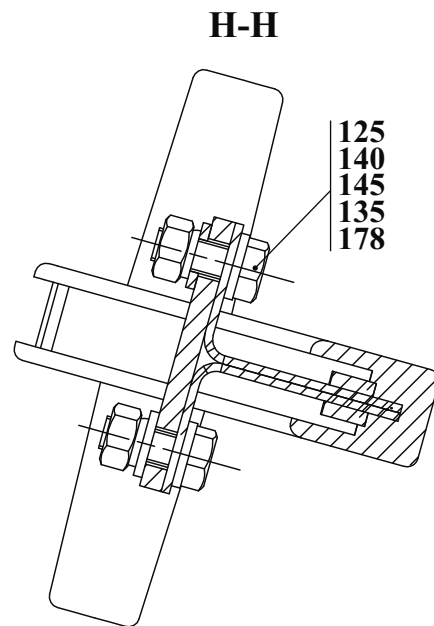

Рис. 48		Дверь
Fig. 48		Door
Fig. 48	211.50.33.000	Porte
Fig. 48		Puerta

8.2.1 Дверь 211.50.33.000
 8.2.1 Door 211.50.33.000
 8.2.1 Porte 211.50.33.000
 8.2.1 Puerta 211.50.33.000

Таблица 35 / Table 35 / Tableau 35 / Tabla 35

		211.50.33.000		Дверь	Door	Porte	Puerta	
Рис. Fig. Fig.	№ поз. Ref. No N° Ref. N° Pos.	Обозначение Designation Référence Signo convencional	Кол-во Qty Qté Cant.	Наименование	Description	Désignation	Descripción	Примечание Remark Note Observaciones
48	1	211.50.33.100-Б	1	Каркас	Framework	Ossature	Carcasa	
	3	208А-50.33.007	1	Табличка	Plate	Plaque	Tablilla	
	11	211.55.33.001	1	Стекло ветровое	Glass	Vitre	Cristal	
	12	211.55.33.002	1	Стекло ветровое	Glass	Vitre	Cristal	
	13	211.55.33.003	1	Уплотнитель	Door rubber	Compacteur	Compactador	
	14	211.55.33.004	1	Накладка	Cover plate	Applique	Brida	
	29	М6-6gx12.56.0115 ГОСТ 7798-70	3	Болт	Bolt	Boulon	Bulón	
	32	ВМ6-6gx12.46.0115 ГОСТ 17473-80	2	Винт	Screw	Vis	Tornillo	
	36	ВМ8-6gx20.46.0115 ГОСТ 17475-80	2	Винт	Screw	Vis	Tornillo	
	39	М6-6Н.5.0115	1	Гайка	Nut	Écrou	Tuerca	
	42	6 65Г 0115 ГОСТ 6402-70	2	Шайба	Washer	Rondelle	Arandela	
	46	С6.02.См3.0115 ГОСТ 11371-78	3	Шайба	Washer	Rondelle	Arandela	
	50	80-6105300А1	1	Ручка наружная с ключами	Handle with keys	Stylo avec les clés	Mano con las llaves	
	52	80-6105050-01	1	Замок двери	Lock	Château	Castillo	
	55	А 30.04.017	3	Колпачок МТЗ	Protective shroud	Chare protectrice	Corro de proteccion	
	57	11.8407010-40	1	Пружина газовая	Spring	Ressort	Resorte	
	59	-	1	Двухвальный стеклоочиститель Моторедуктор 189 090 140 Рычаг (L=500 мм) Щётка (L=500 мм)	Windscreen wiper pantograph device Motor-reducer 189 090 140 Lever (L=500 мм) Brush (L=500 мм)	Dispositif de l'essuie-glace Le motoréducteur 189 090 140 Levier (L=500 мм) Brosse (L=500 мм)	Mecanismo del limpiaparabrisas Le motoréducteur 189 090 140 Palanca (L=500 мм) el cepillo (L=500 мм)	
	60	2661.78.00.720	1	Кронштейн	Bracket	Support	Soporte	
	61	8 65Г 0115 ГОСТ 6402-70	10	Шайба	Washer	Rondelle	Arandela	
	62	С8.02.См3.0115 ГОСТ 11371-78	12	Шайба	Washer	Rondelle	Arandela	
	63	А30.04.017-01	8	Колпачок МТЗ	Protective shroud	Chare protectrice	Corro de proteccion	

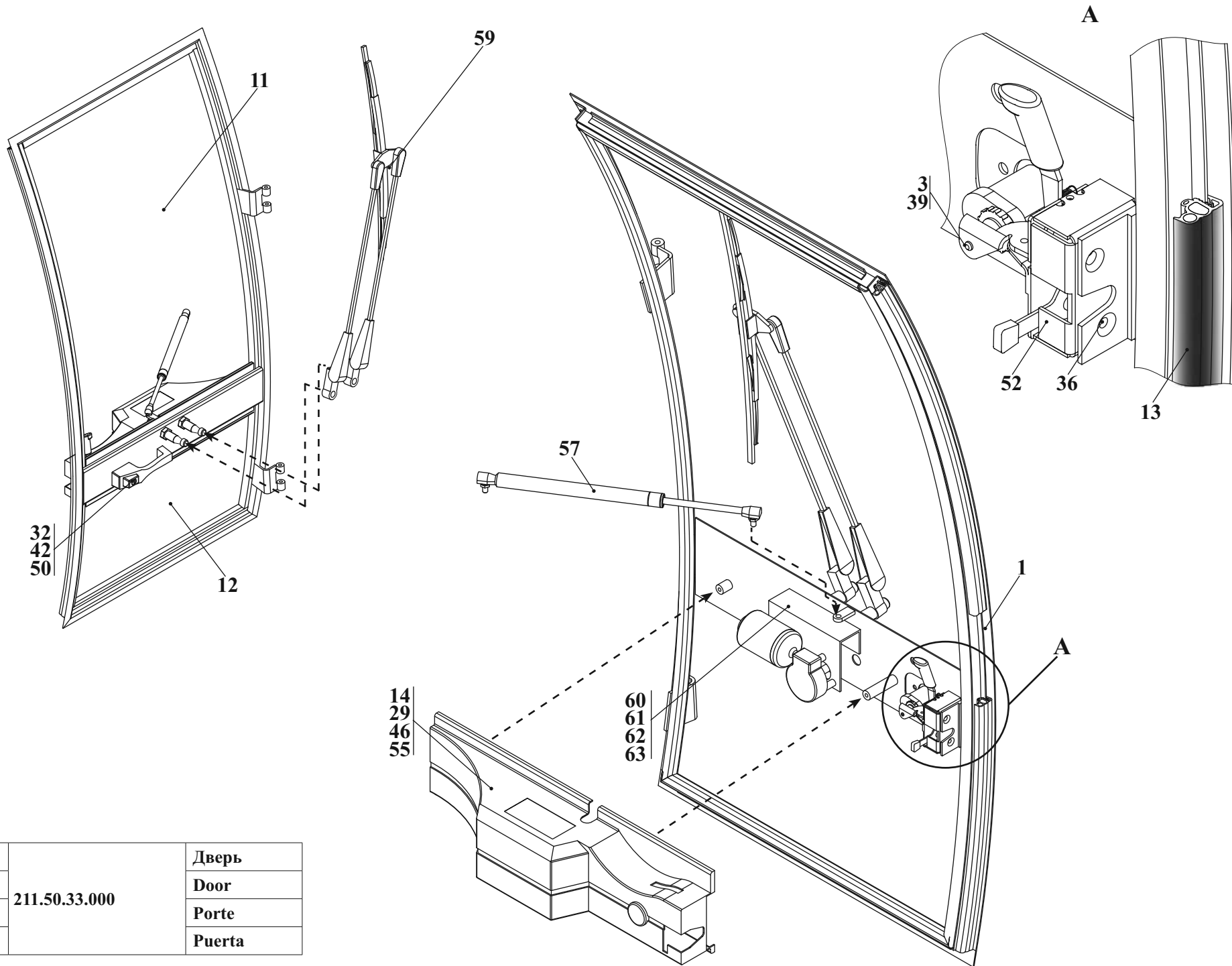
Е-Е

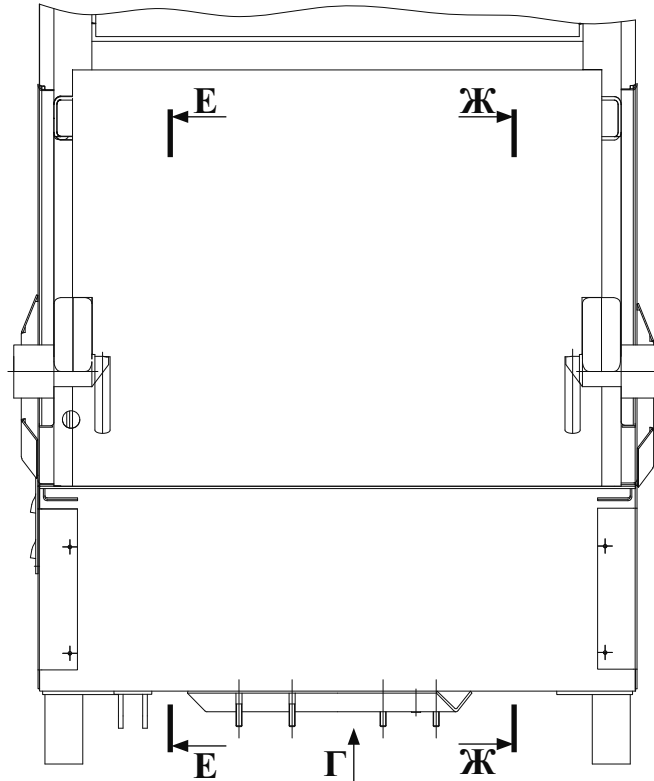
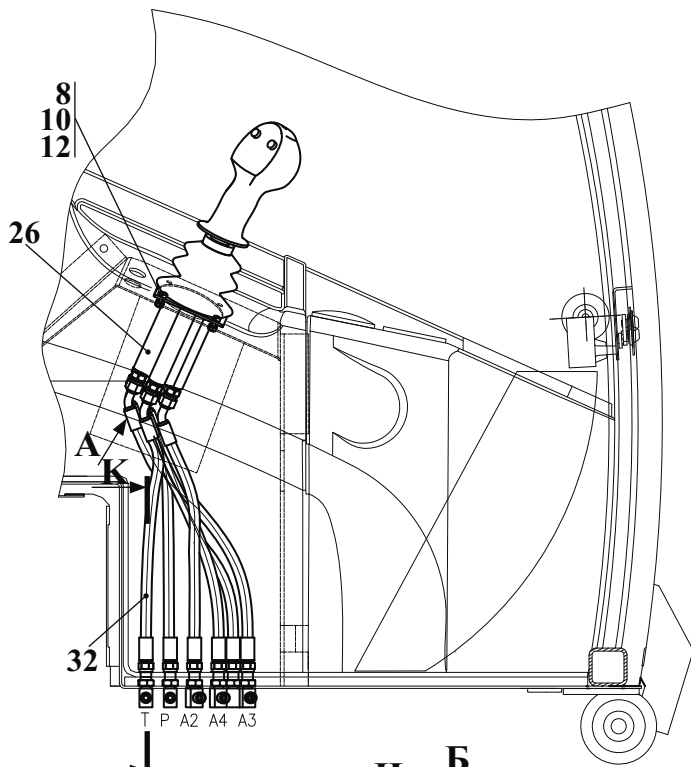

Ж-Ж

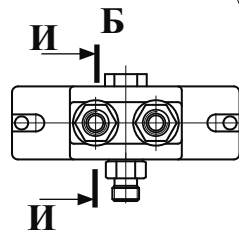
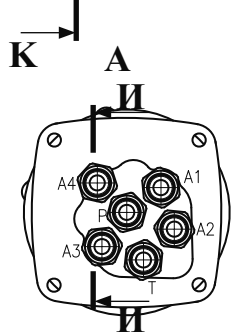
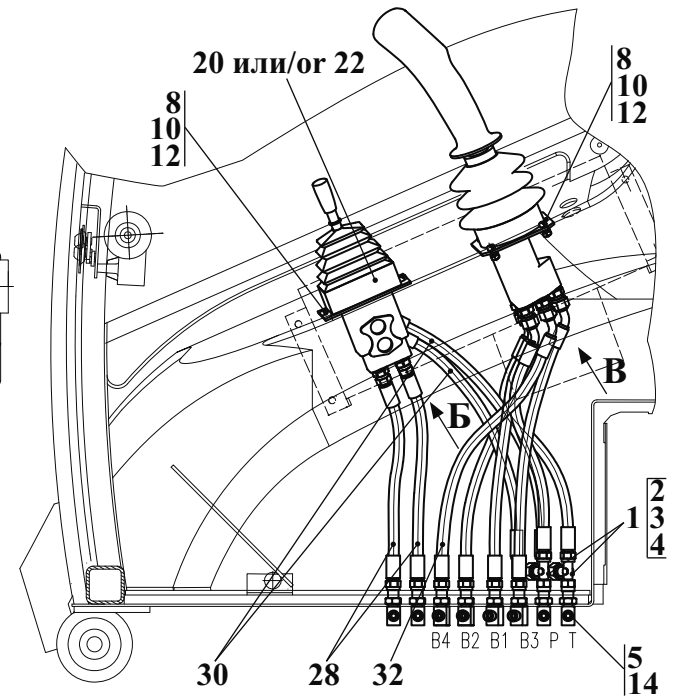

Правый насос. Ход вперед
Right pump. Forward course
Pompe droite. Marche en avant
Bomba derecha. Curso adelante

Правый насос. Ход назад
Right pump. Back course
Pompe droite. Marche en arrière
Bomba derecha. Curso atrás

Левый насос. Ход вперед
Left pump. Forward course
Pompe gauche. Marche en avant
Bomba izquierda. Curso adelante

Вариант
Variant
Variante

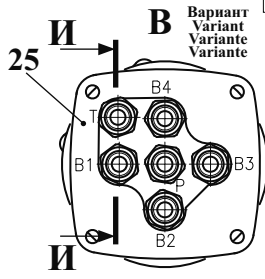
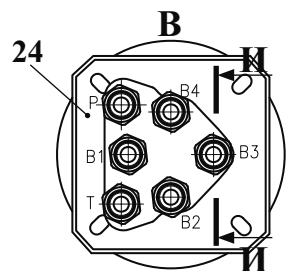

Левый насос. Ход назад
Left pump. Back course
Pompe gauche. Marche en arrière
Bomba izquierda. Curso atrás

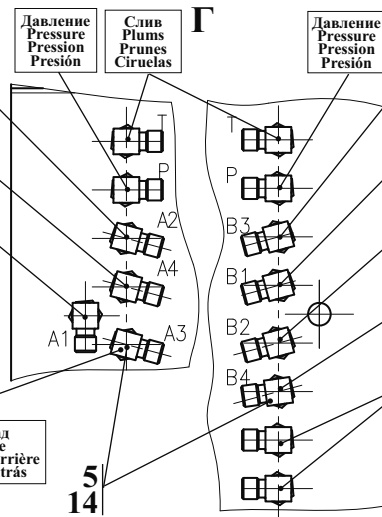

Давление
Pressure
Presión

Слив
Plums
Prunes
Ciruelas

Давление
Pressure
Presión

Подъем стрелы
Gib arm lifting
Montée de la flèche
Elevación de la flecha

Опускание стрелы
Arrow lowering
Abaissement de la flèche
Bajada de la flecha

Разгрузка ковша
Bucket unloading
Déchargement du godet
Descarga del cucharón

Загрузка ковша
Bucket loading
Chargement du puisoir
Carga del cucharón

Сменное оборудование
The replaceable equipment
Equipo intercanjeable
Maquinaria de recambio

И-И

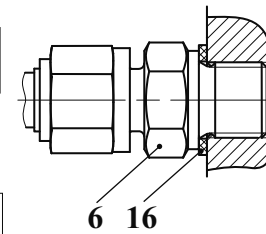

К-К



Рис. 49	211.45.20.000	Гидросистема кабины
Fig. 49		Cabin hydrosystem
Fig. 49		Hydrosystème de la cabine
Fig. 49		Hidrosistema de la cabina

8.3 Гидросистема кабины 211.45.20.000
 8.3 Cabin hydrosystem 211.45.20.000
 8.3 Hydrosystème de la cabine 211.45.20.000
 8.3 Hidrosistema de la cabina 211.45.20.000

Таблица 36 / Table 36 / Tableau 36 / Tabla 36

		211.45.20.000		Гидросистема кабины	Cabin hydrosystem	Hydrosystème de la cabine	Hidrosistema de la cabina	
Рис. Fig. Fig.	№ поз. Ref. No N° Ref. N° Pos.	Обозначение Designation Référence Signo convencional	Кол-во Qty Qté Cant.	Наименование	Description	Désignation	Descripción	Примечание Remark Note Observaciones
49	1	УДГ1.03.02.020	2	Соединение (Входят поз. 2-4)	Union (Comprises pos. 2-4)	Raccordement (Comprend les pos. 2-4)	Unión (Entran las pos. 2-4)	
	2	УДГ1-03.02.021	1	Тройник	T-fitting	Raccord à trois voies	Unión T	
	3	2-8 ГОСТ 23353-78	1	Гайка накидная	Captive nut	Écrou à poignées	Tuerca cubridora	
	4	3-8 ГОСТ 23354-78	1	Кольцо	Ring	Bague	Anillo	
	5	208А.50.25.002	14	Угольник	Angle fitting	Coude	Escuadra	
	6	УДГ1.01.17.001	16	Штуцер	Union	Ajutage	Tubo de empalme	
	8	В.М6-6gx16.46.0115 ГОСТ 17473-80	10	Винт	Screw	Vis	Tornillo	
	10	М6-6Н.8.35.0115 ГОСТ 5915-70	10	Гайка	Nut	Ecrou	Tuerca	
	12	6 65Г 0115 ГОСТ 6402-70	10	Шайба	Washer	Rondelle	Arandela	
	14	М14 ГОСТ 15803-76	14	Контргайка	Lock nut	Ecrou de serrage	Contra-tuerca de cierre	
	16	G1/4 М3 ГОСТ 23358-87	16	Прокладка	Gasket	Joint	Junta	
	20*	НС-RCM/1-03 А01 МАМ WE 95 RA GO2	1	Блок управления*	Control unit*	Bloc de commande*	Bloque de mando*	
	22*	НРС1G21GSS0100042	1	Блок управления*	Control unit*	Bloc de commande*	Bloque de mando*	
	24**	НС-RCX-021 А22МВ (А01МА) 3 F 00F 00R 8 WG51RAG02	1	Блок управления**	Control unit**	Bloc de commande**	Bloque de mando**	
	25**	НРСJOG21SS0100045	1	Блок управления**	Control unit**	Bloc de commande**	Bloque de mando**	
	26	НРСJ3G21ESS0423001	1	Блок управления	Control unit	Bloc de commande	Bloque de mando	
	28	1SN NP6x300 A60A60	2	Рукав	Hose	Manche	Manga	
	30	1SN NP6x450 A61A61	2	Рукав	Hose	Manche	Manga	
	32	1SN NP6x450 A60A63	12	Рукав	Hose	Manche	Manga	
* - Допускается замена \ Replacement is supposed \ On admet le remplacement \ Se permite el recambio								
** - Допускается замена \ Replacement is supposed \ On admet le remplacement \ Se permite el recambio								

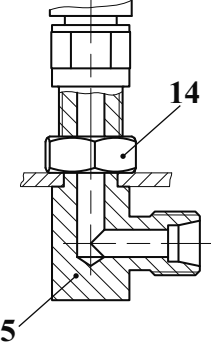

Рис. 50		Установка опрокидывающего механизма кабины
Fig. 50	211.60.00.000	Installation of the overturning mechanism of a cabin
Fig. 50		Installation du mécanisme renversant de la cabine
Fig. 50		Instalación del mecanismo que vuelca de la cabina

- 9 Установка опрокидывающего механизма кабины 211.60.00.000
 9 Installation of the overturning mechanism of a cabin 211.84.00.000
 9 Installation du mécanisme renversant de la cabine 211.84.00.000
 9 Instalación del mecanismo que vuelca de la cabina 211.84.00.000

Таблица 37 / Table 37 / Tableau 37 / Tabla 37

		211.60.00.000		Установка опрокидывающего механизма кабины	Installation of the overturning mechanism of a cabin	Installation du mécanisme renversant de la cabine	Instalación del mecanismo que vuelca de la cabina	
Рис. Fig. Fig. Fig.	№ поз. Ref. No N° Ref. N° Pos.	Обозначение Designation Référence Signo convencional	Кол-во Qty Qté Cant.	Наименование	Description	Désignation	Descripción	Примечание Remark Note Observaciones
50	4	208A.60.00.001	4	Штуцер	Union	Ajutage	Tubo de empalme	
	5	208A.60.00.002	1	Ось	Axle	Axe	Eje	
	6	208A.60.00.003	1	Шайба	Washer	Rondelle	Arandela	
	7	208A.60.00.004	1	Ось	Axle	Axe	Eje	
	9	211.60.00.001	1	Пластина	Plate	Plaque	Brida	
	18	M 8-6gx 16.56.0115 ГОСТ 7796-70	4	Болт	Bolt	Boulon	Bulón	
	19	M10-6gx 25.88.35.0115 ГОСТ 7796-70	4	Болт	Bolt	Boulon	Bulón	
	27	8.65Г.0115 ГОСТ 6402-70	4	Шайба	Washer	Rondelle	Arandela	
	28	10.65Г.0115 ГОСТ 6402-70	4	Шайба	Washer	Rondelle	Arandela	
	30	C24.02.СТ3.0115 ГОСТ 11371-78	1	Шайба	Washer	Rondelle	Arandela	
	32	4 x32.019 ГОСТ 397-79	2	Шплинт	Cotter pin	Clavette fendue	Chaveta	
	33	009-013-25-2-2 ГОСТ 983373/18829-73	4	Кольцо	Ring	Bague	Anillo	
	35	181.5003010-01	1	Гидроцилиндр (г. Борисов)	Hydrocylinder	Cylindre hydraulique	Cilindro hidraulico	
	36	182.5004010-11	1	Насос (г. Борисов)	Pump	Pompe	Bomba	
	37	1SNNP6x2800 A60A61	2	Рукав («Fadip-1fc» Югославия)	Hose	Manche	Manga	

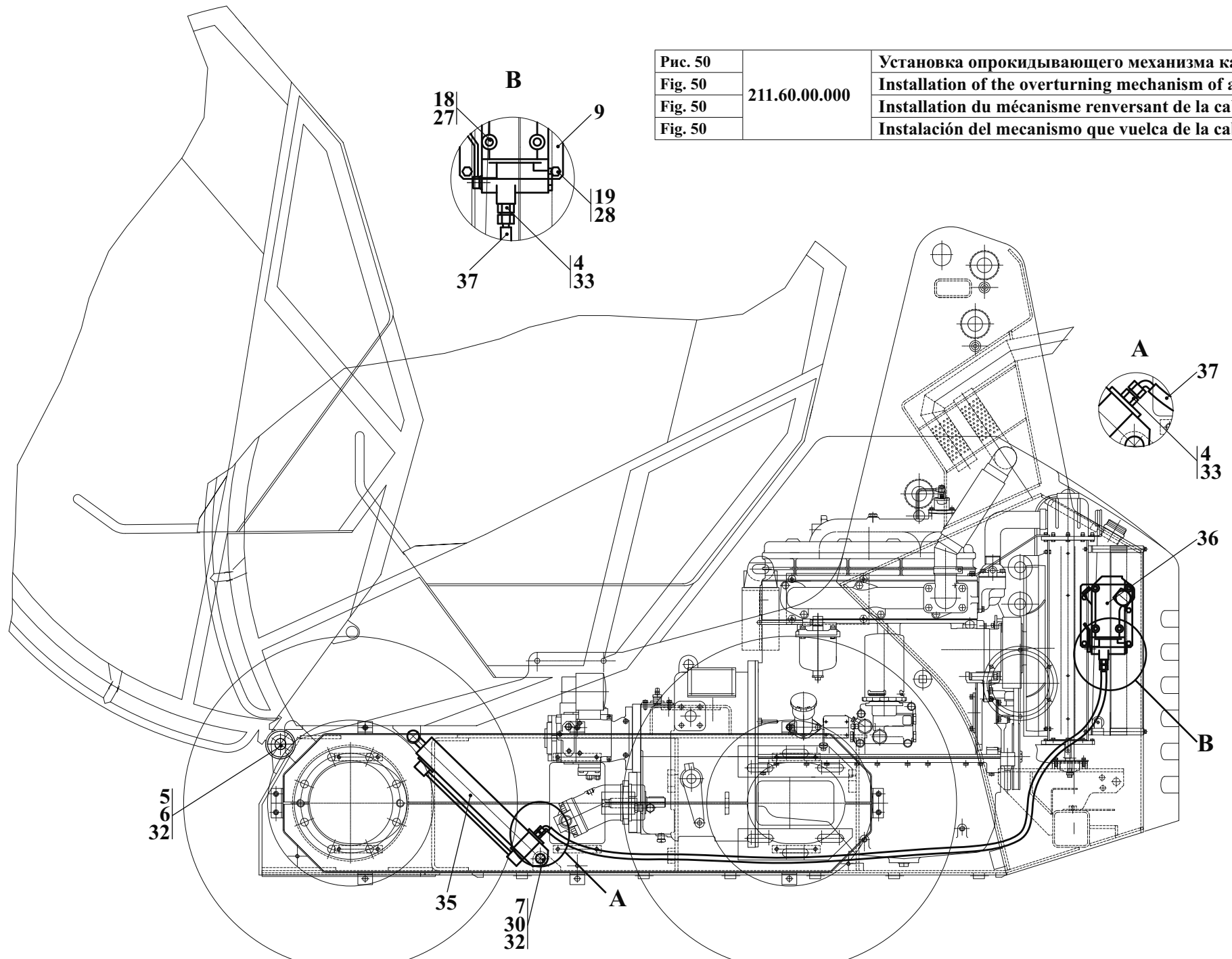

Рис. 51		Установка отопителя
Fig. 51	211.81.00.000	Installation of the heater
Fig. 51		Installation de la réchauffeur
Fig. 51		Instalación de la calentador

- 10 Установка отопителя 211.81.00.000**
10 Installation of the heater 211.81.00.000
10 Installation de la réchauffeur 211.81.00.000
10 Instalación de la calentador 211.81.00.000

Таблица 38 / Table 38 / Tableau 38 / Tabla 38

		211.81.00.000		Установка отопителя	Installation of the heater	Installation de la réchauffeur	Instalación de la calentador	
Рис. Fig. Fig.	№ поз. Ref. No N° Ref. N° Pos.	Обозначение Designation Référence Signo convencional	Кол-во Qty Qté Cant.	Наименование	Description	Désignation	Descripción	Примечание Remark Note Observaciones
51	1	УДГ1-14.00.009	1	Штуцер	Union	Ajutage	Tubo de empalme	
	8	Кр 29-8101010	1	Кран	Cock	Robinet	Grifo	
	или/ou 8	BC-11	1	Кран	Cock	Robinet	Grifo	
	15	16-27/12 C7W2B	4	Зажим TORRO «NORMA»	TORRO clamp	Serrage TORRO	Borne TORRO	

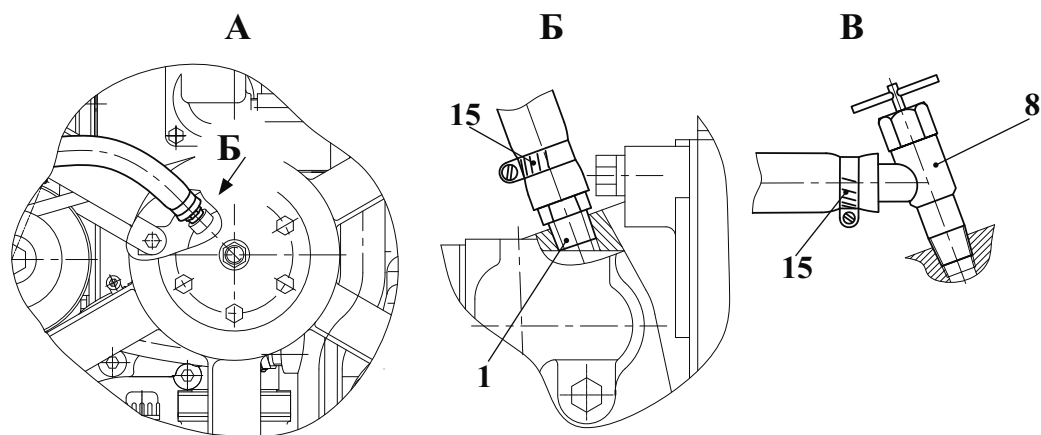
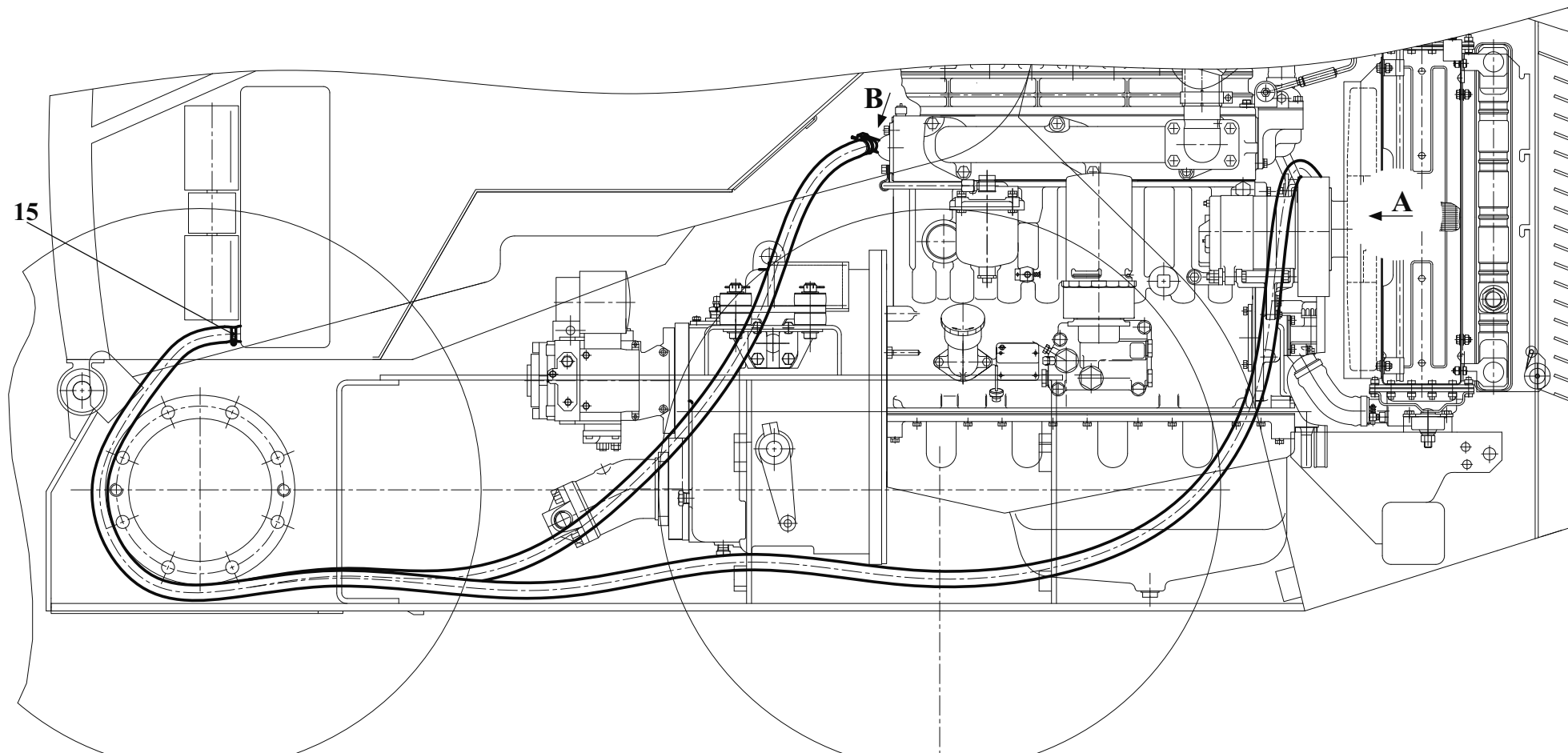
↓A

Рис. 52		Облицовка
Fig. 52	211.84.00.000	Facing
Fig. 52		Revêtement
Fig. 52		Revestimiento

Остальное см. рис. 53
 The rest see fig. 53
 L'autre voir fig. 53
 El resto vea la fig. 53

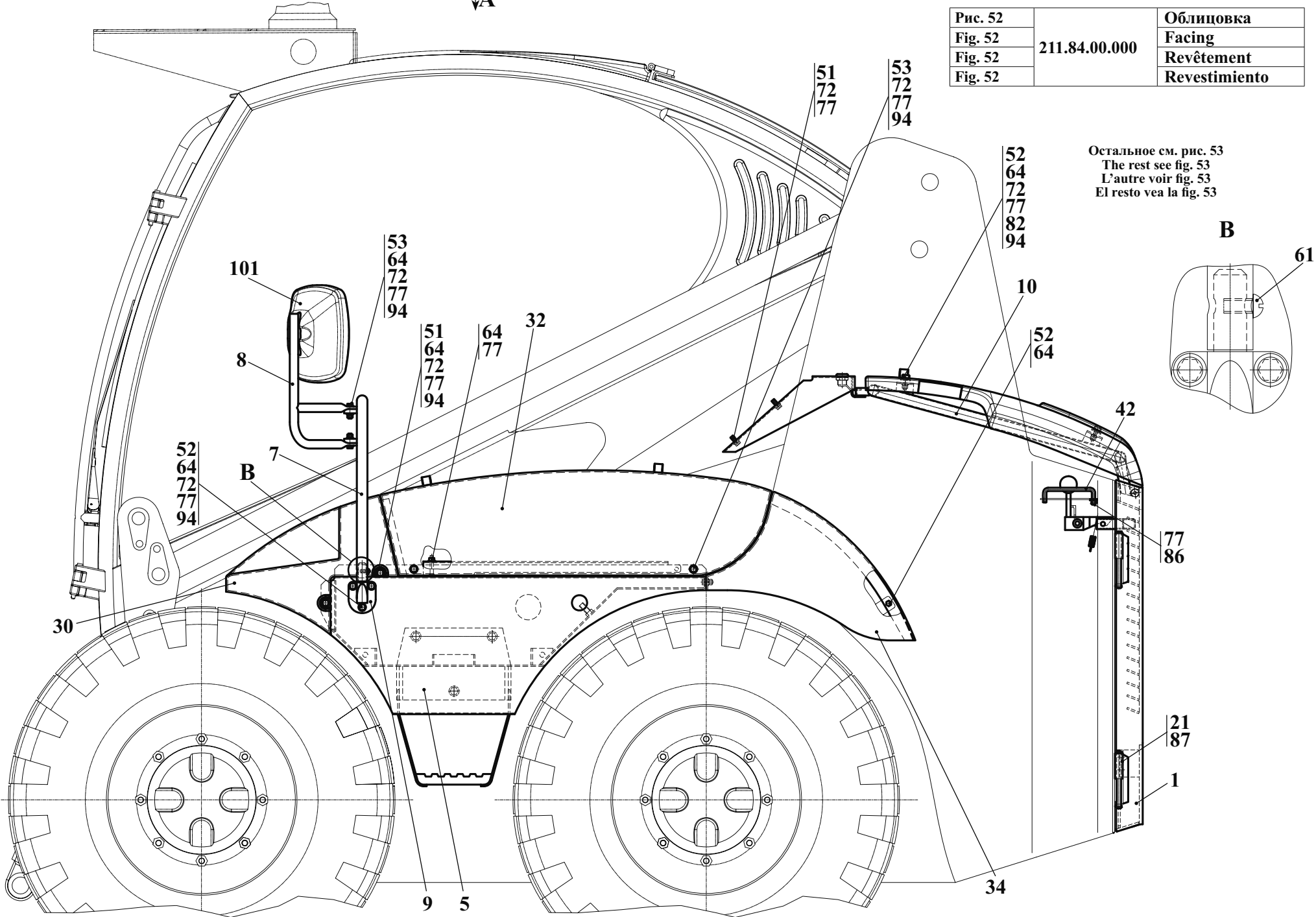

11 Облицовка 211.84.00.000
 11 Facing 211.84.00.000
 11 Revêtement 211.84.00.000
 11 Revestimiento 211.84.00.000

Таблица 39 / Table 39 / Tableau 39 / Tabla 39

		211.84.00.000		Облицовка	Facing	Revêtement	Revestido	
Рис. Fig. Fig. Fig.	№ поз. Ref. No N° Ref. N° Pos.	Обозначение Designation Référence Signo convencional	Кол-во Qty Qté Cant.	Наименование	Description	Désignation	Descripción	Примечание Remark Note Observaciones
52	1	211.84.01.100-A	1	Капот	Bonne	Capot	Capota	
53	2	211.84.02.000	1	Замок	Door lock	Serrure de porte	Cerradura de puerta	
	3	211.84.03.000	1	Опора	Support	Support	Soporte	
	4	211.84.04.000	1	Ящик правый	Box	Boîte	Cajón	
	5	211.84.05.000	1	Ящик левый	Box	Boîte	Cajón	
	6	211.84.06.000	1	Кронштейн	Bracket	Support	Soporte	
	7	211.84.06.000-01	1	Кронштейн	Bracket	Support	Soporte	
	8	211.84.07.000	2	Кронштейн	Bracket	Support	Soporte	
	9	211.84.08.000	4	Кронштейн	Bracket	Support	Soporte	
	10	211.84.09.000	1	Каркас	Framework	Carcasse	Armazón	
	13	211.84.00.001	2	Крышка	Cover	Couvercle	Tapa	
	16	211.84.01.001	1	Табличка	Plate	Plaque	Tablilla	
	21	211.84.01.113	2	Ось	Axle	Axe	Eje	
	22	211.84.01.114	2	Ось	Axle	Axe	Eje	
	24	211.84.02.009	1	Болт	Bolt	Boulon	Bulón	
	28	211.84.05.101	1	Капот	Bonne	Capot	Capota	
	30	211.84.05.351	1	Крышка	Cover	Couvercle	Tapa	
	31	211.84.05.351-01	1	Крышка	Cover	Couvercle	Tapa	
	32	211.84.05.403	1	Крышка	Cover	Couvercle	Tapa	
	33	211.84.05.403-01	1	Крышка	Cover	Couvercle	Tapa	
	34	211.84.05.451	1	Крышка	Cover	Couvercle	Tapa	
	35	211.84.05.451-01	1	Крышка	Cover	Couvercle	Tapa	
	38	Д-902 46.00.004	1	Пружина	Spring	Ressort	Resorte	
	40	КВТ-60 04.00.006	5	Ручка	Handle	Manette	Mango	
	42	ТО-18Б 83.00.003	2	Упор	Stop	Arrêt	Tope	
	44	ТО-28 15.10.007	1	Ручка	Handle	Manette	Mango	
	51	М 8-6gx 20.88.35.0115 ГОСТ 7796-70	12	Болт	Bolt	Boulon	Bulón	
	52	М 8-6gx 25.56.0115 ГОСТ 7796-70	12	Болт	Bolt	Boulon	Bulón	
	53	М 8-6gx 30.56.0115 ГОСТ 7796-70	8	Болт	Bolt	Boulon	Bulón	
	54	М 8-6gx 35.56.0115 ГОСТ 7796-70	2	Болт	Bolt	Boulon	Bulón	
	56	М12-6gx 40.109.40X.0115 ГОСТ 7796-70	6	Болт	Bolt	Boulon	Bulón	



Рис. 53		Облицовка
Fig. 53	211.84.00.000	Facing
Fig. 53		Revêtement
Fig. 53		Revestimiento

Продолжение таблицы 39 / Continuation of table 39 / Suite du tableau 39 / Continuación de la tabla 39

		211.84.00.000		Облицовка	Facing	Revêtement	Revestido	
Рис. Fig. Fig.	№ поз. Ref. No N° Ref. N° Pos.	Обозначение Designation Référence Signo convencional	Кол-во Qty Qté Cant.	Наименование	Description	Désignation	Descripción	Примечание Remark Note Observaciones
52 53	59	В.М 5-6gx 8.46.0115 ГОСТ 17473-80	1	Винт	Screw	Vis	Tornillo	
	60	В.М 6-6gx 30.46.0115 ГОСТ 17473-80	10	Винт	Screw	Vis	Tornillo	
	61	В.М 8-6gx 16.46.0115 ГОСТ 17473-80	2	Винт	Screw	Vis	Tornillo	
	63	М 6-6Н.5.0115 ГОСТ 5915-70	10	Гайка	Nut	Écrou	Tuerca	
	64	М 8-6Н.5.0115 ГОСТ 5915-70	28	Гайка	Nut	Écrou	Tuerca	
	66	М12-6Н.10.40Х.0115 ГОСТ 5915-70	6	Гайка	Nut	Écrou	Tuerca	
	70	5.65Г.0115 ГОСТ 6402-70	1	Шайба	Washer	Rondelle	Arandela	
	71	6.65Г.0115 ГОСТ 6402-70	10	Шайба	Washer	Rondelle	Arandela	
	72	8.65Г.0115 ГОСТ 6402-70	32	Шайба	Washer	Rondelle	Arandela	
	74	12.65Г.0115 ГОСТ 6402-70	6	Шайба	Washer	Rondelle	Arandela	
	76	С 6.02.СТ3 0115 ГОСТ 11371-78	10	Шайба	Washer	Rondelle	Arandela	
	77	С 8.02.СТ3.0115 ГОСТ 11371-78	58	Шайба	Washer	Rondelle	Arandela	
	79	С12.02.СТ3 0115 ГОСТ 11371-78	6	Шайба	Washer	Rondelle	Arandela	
	80	С14.02.СТ3 0115 ГОСТ 11371-78	1	Шайба	Washer	Rondelle	Arandela	
82	С. 8.02.СТ3.0115 ГОСТ 6958-78	4	Шайба	Washer	Rondelle	Arandela		
84	6-8d11x 16.45.Ц15ХР ГОСТ 9650-80	4	Ось	Axle	Axe	Eje		
86	2 x16.019 ГОСТ 397-79	10	Шплинт	Cotter pin	Clavette fendue	Chaveta		
87	3.2x20.019 ГОСТ 397-79	2	Шплинт	Cotter pin	Clavette fendue	Chaveta		
94	A30.04.017-01	22	Колпачок	Protective shroud	Chare protectrice	Corro de proteccion		
95	103-5702762-10	1	Корпус	Housing	Boîtier	Cuerpo		
96	103-5702764-10	1	Сердечник (МЭФЗ)	Core	Noyau	Anima		
97	103-5702766-10	1	Язычок (МЭФЗ)	Uvula	Langnette	lengua		
98	103-5702768-10	1	Пружина (МАЗ)	Spring	Ressort	Resorte		
99	25-21-82	1	Шайба (МАЗ)	Washer	Rondelle	Arandela		
100	37-48-37	1	Гайка (МАЗ)	Nut	Écrou	Tuerca		
101	САКД-458.201.030-01	2	Зеркало наружное (Бобруйск)	External mirror	Miroir	Espejo		

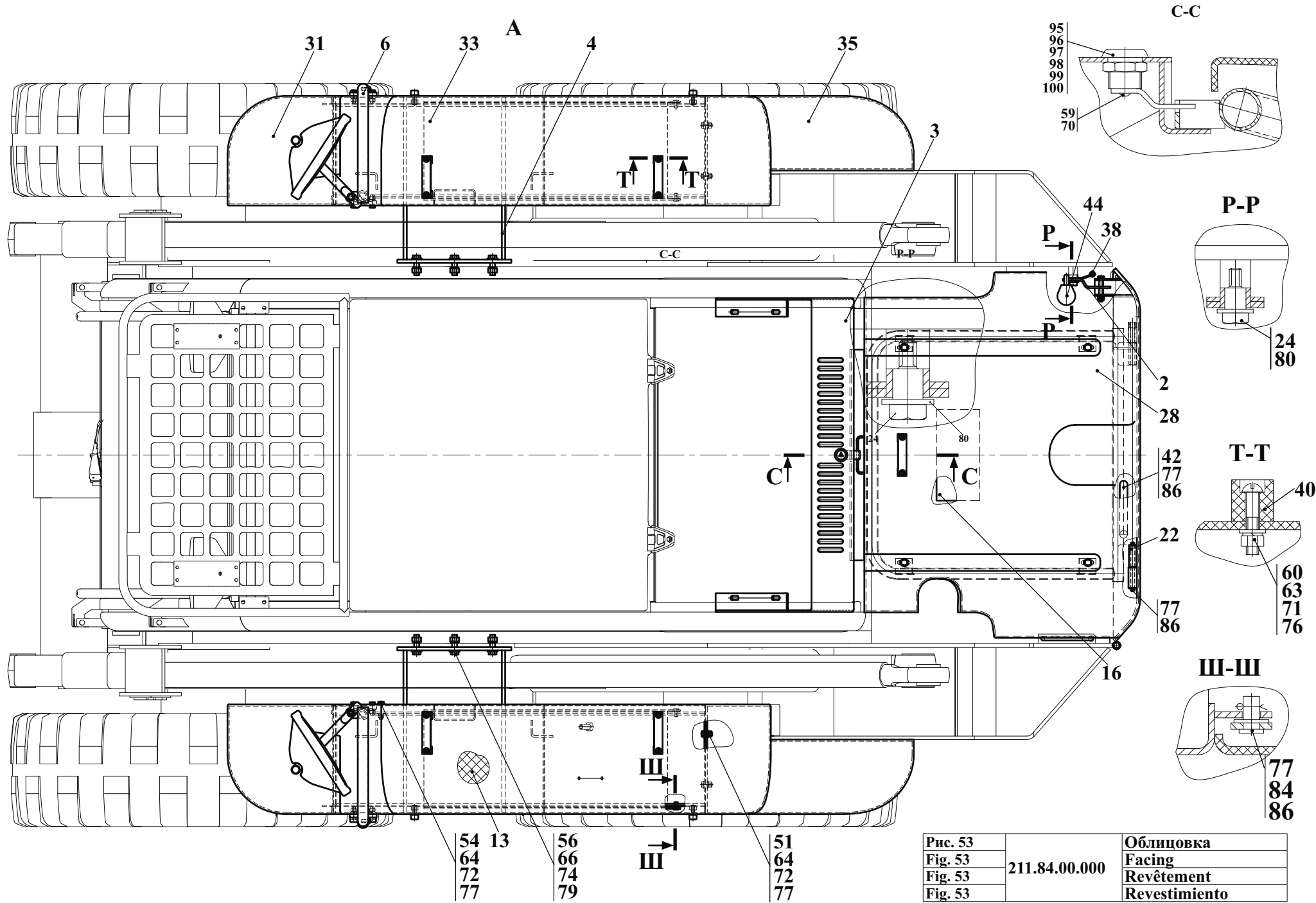

Рис. 54	211.84.01.100-A	Капот
Fig. 54		Bonne
Fig. 54		Capot
Fig. 54		Capota

11.1 Капот 211.84.01.100-A
 11.1 Bonne 211.84.01.100-A
 11.1 Capot 211.84.01.100-A
 11.1 Capota 211.84.01.100-A

Таблица 40 / Table 40 / Tableau 40 / Tabla 40

		211.84.01.100-A		Капот	Bonne	Capot	Capota	
Рис. Fig. Fig.	№ поз. Ref. No N° Ref. N° Pos.	Обозначение Designation Référence Signo convencional	Кол-во Qty Qté Cant.	Наименование	Description	Désignation	Descripción	Примечание Remark Note Observaciones
54	1	211.84.01.150-A	1	Крышка	Cover	Couvercle	Tapa	
	3	211.84.01.300	2	Петля	Hinge	Anneau	Bisagra	
	5	211.84.01.350	1	Упор	Stop	Arrêt	Tope	
	17	M8-6gx20.88.35.0115 ГОСТ 7796-70	6	Болт	Bolt	Boulon	Bulón	
	18	BM6-6gx25.46.0115 ГОСТ 17473-80	1	Винт	Screw	Vis	Tornillo	
	19	C8.02.Cm3.0115 ГОСТ 11371-78	7	Шайба	Washer	Rondelle	Arandela	
	20	M8-6H.8.35.0115 ГОСТ 5915-70	1	Гайка	Nut	Écrou	Tuerca	
	29	535A-5713062	1	Буфер	Buffer	Coussin	Tope	

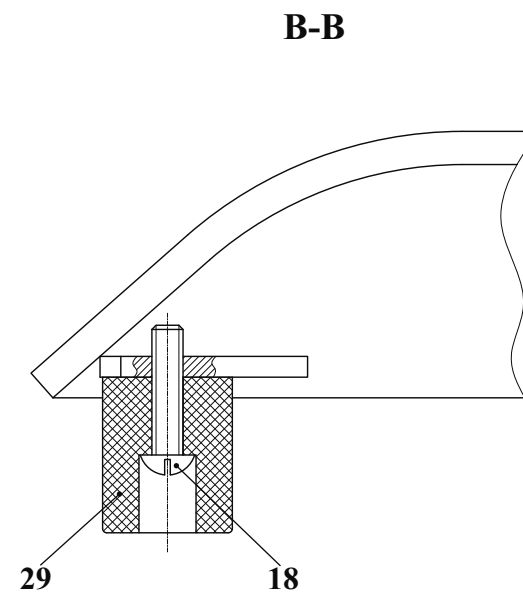
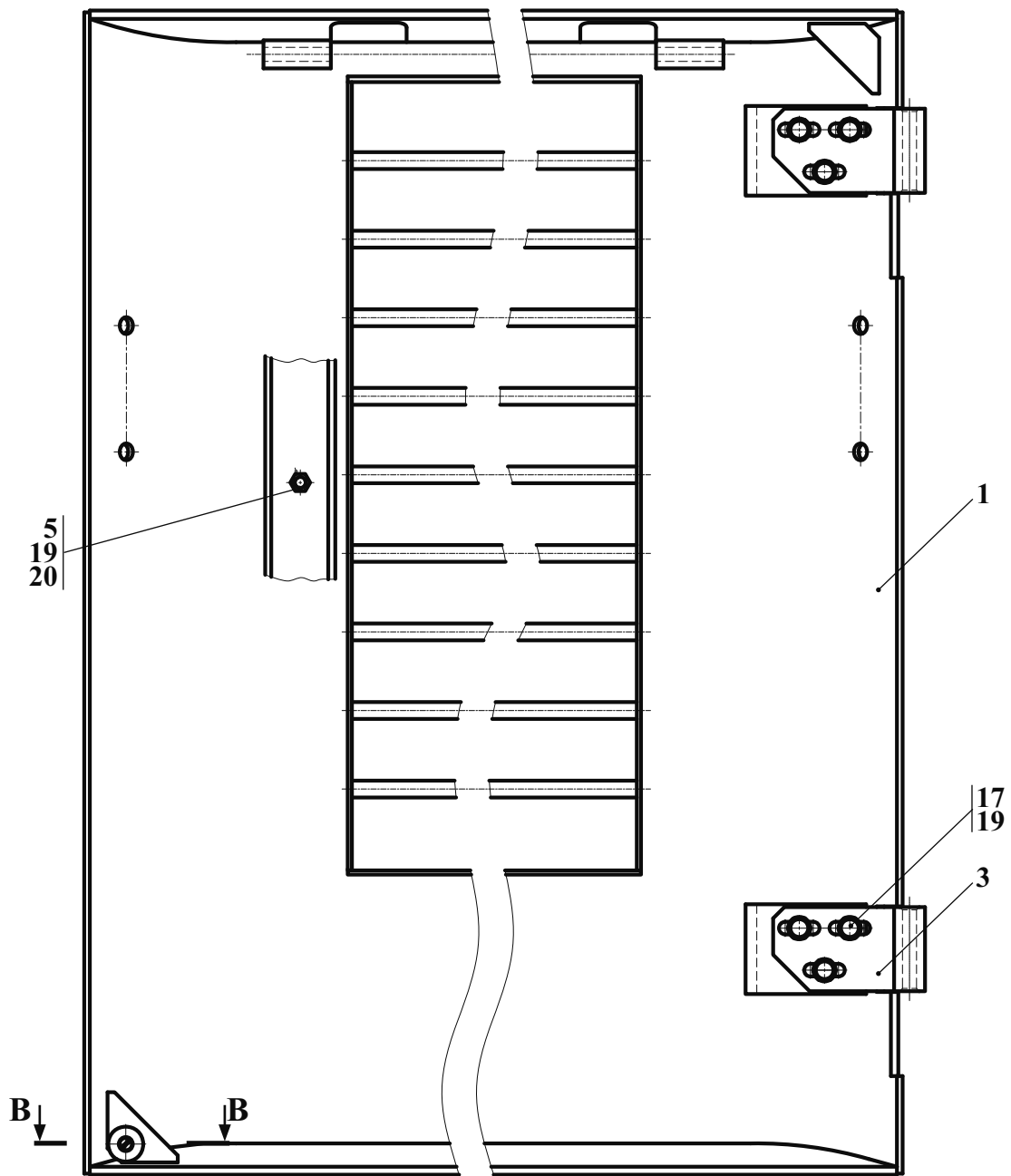

Рис. 55	208.16.02.000	Привод управления муфтой сцепления
Fig. 55		Drive of management of a coupling disk
Fig. 55		Le mandat d'amener de la gestion du manchon de l'enchaînement
Fig. 55		La tracción de la dirección del manguito del enganche

- 12 Привод управления муфтой сцепления 208.16.02.000
 12 Drive of management of a coupling disk 208.16.02.000
 12 Le mandat d'amener de la gestion du manchon de l'enchaînement 208.16.02.000
 12 La tracción de la dirección del manguito del enganche 208.16.02.000

Таблица 41 / Table 41 / Tableau 41 / Tabla 41

		208.16.02.000		Привод управления муфтой сцепления	Drive of management of a coupling disk	Le mandat d'amener de la gestion du manchon de l'enchaînement	La tracción de la dirección del manguito del enganche	
Рис. Fig.	№ поз. Ref. No	Обозначение Designation Référence Signo convencional	Кол-во Qty Qté Cant.	Наименование	Description	Désignation	Descripción	Примечание Remark Note Observaciones
55	1	208.16.02.100	1	Тяга (Входят поз. 6-8)	Link (Comprises pos. 6-8)	Tirant (Comprend pos. 6-8)	Tracción (Entran las pos. 6-8)	
	2	208.16.02.200	1	Рычаг (Входят поз. 11-15)	Lever (Comprises pos. 11-15)	Levier (Comprend pos. 11-15)	Palanca (Entran las pos. 11-15)	
	3	208.16.02.300	1	Рычаг в составе:	Lever:	Levier:	Palanca:	
	-	- 208.16.02.300	1	- Рычаг	- Lever	- Levier	- Palanca	
	-	- 305 ТВ-40.20 ГОСТ 19034-82	0,15m	- Трубка	- Tube	- Tube	- Tubo	
	4	208.16.02.100-01	1	Тяга (Входят поз. 6, 9,10)	Link (Comprises pos.6, 9, 10)	Tirant (Comprend pos. 6, 9, 10)	Tracción (Entran las pos. 6, 9, 10)	
	6	M12x1,25-6H.04.0115 ГОСТ 5916-70	1	Гайка	Nut	Écrou	Tuerca	
	7	208.16.02.110	1	Тяга	Link	Tirant	Tracción	
	8	ТО-18А.09.00.250	1	Вилка	Fork	Fourche	Enchufe	
	9	208.16.02.110-01	1	Тяга	Link	Tirant	Tracción	
	10	70-3514022	1	Вилка	Fork	Fourche	Enchufe	
	11	208.16.02.210	1	Рычаг	Lever	Levier	Palanca	
	12	208.16.02.201	1	Фиксатор	Fixer	Fixateur	Fijador	
	13	ДЗ-133.07.00.001	1	Пружина	Spring	Ressort	Resorte	
	14	ДЗ-133.07.00.002	1	Ручка	Handle	Manette	Mango	
	15	3,2x20.0115 ГОСТ 397-79	1	Шплинт	Cotter pin	Clavette fendue	Chaveta	
	25	C20.02.См3.0115 ГОСТ 11371-78	1	Шайба	Washer	Rondelle	Arandela	
	29	3,2x25.0115 ГОСТ 397-79	1	Шплинт	Cotter pin	Clavette fendue	Chaveta	
	32	100100128001/014	2	Палец	Finger	Doigt	Dedo	

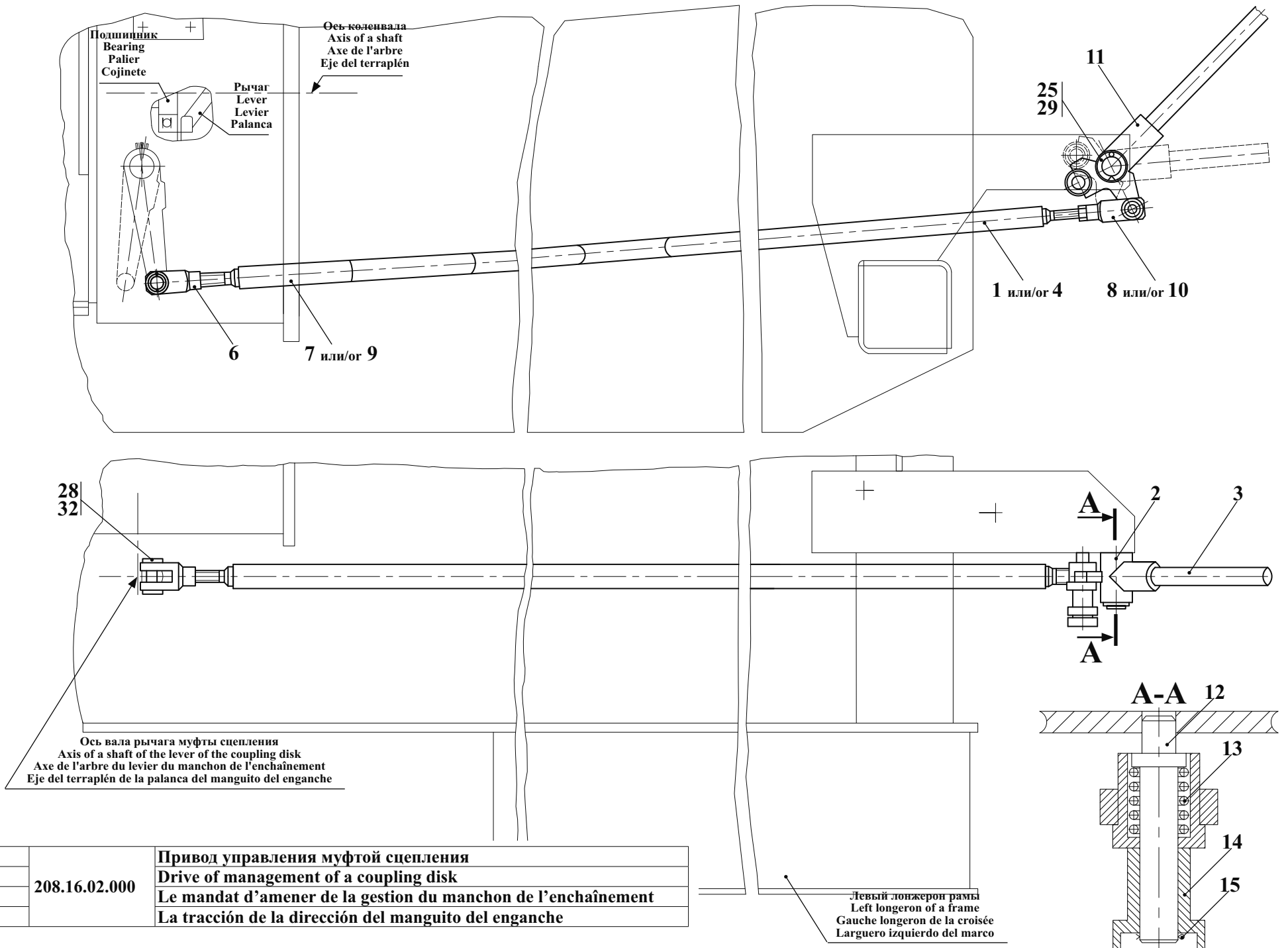
КАТАЛОГ СБОРОЧНЫХ ЕДИНИЦ И ДЕТАЛЕЙ
CATALOG OF PARTS AND UNITS
CATALOGUE DE SOUS-ENSEMBLES
CATALOGO DE UNIDADES DE ENSAMBLAJE Y DETALLES

ОАО «Амкодор» ведет постоянную работу по совершенствованию выпускаемой техники и оставляет за собой право проводить изменения конструкции отдельных составных частей без предварительного уведомления потребителей. Некоторые обозначения, наименования и иллюстрации, приведенные в данном каталоге, могут отличаться от приобретенной Вами техники. Для получения подробной информации обращайтесь к нашему дилеру и пользуйтесь информационными бюллетенями, выпускаемыми ОАО «Амкодор» и рассылаемыми потребителям на постоянной основе.

Amkodor JSC has been continually improving its loaders and reserves the right to make any changes in design, specification and quotes without prior notification of customers. Certain designations, names and pictures in this Catalog may differ from those of your loader. For more detail, refer to your Dealer or Technical Newsletters published by Amkodor JSC and distributed between customers on a regular basis.

L'Amkodor SA tend à améliorer constamment ses produits et se réserve le droit d'apporter des modifications de configuration, de spécification et de prix sans préavis des utilisateurs. Le présent catalogue peut contenir des références, des désignations et des figures différentes de votre chargeuse. Veuillez vous adresser à votre concessionnaire pour plus de détails ou vous abonner aux bulletins d'information de l'Amkodor SA.

La «Amkodor» S.A. lleva a cabo permanentemente trabajos de perfeccionamiento de las máquinas que fabrica y se reserva el derecho de realizar cambios en las construcciones y partes componentes de las mismas, sin la previa notificación a sus clientes. Algunas de las descripciones e ilustraciones que se muestran en el presente catálogo pueden no coincidir con la máquina adquirida por usted. Para la obtención de información detallada puede dirigirse al concesionario y utilizar además los boletines informativos que publica la Amkodor S.A. y que envía permanentemente a sus clientes.

- | | | |
|---|---------------------|--|
| © | ОАО «Амкодор», 2009 | Все права резервированы.
Эту книгу нельзя воспроизводить или копировать целиком или частично без письменного разрешения ОАО «Амкодор». |
| © | Amkodor JSC, 2009 | All rights reserved. No part of this book may be copied or reproduced without prior written permission of Amkodor JSC. |
| © | Amkodor SA, 2009 | Tous droits réservés. Il est interdit de reproduire ou de copier entièrement ou partiellement cet ouvrage sans la permission écrite de l'Amkodor SA. |
| © | «Amkodor» S.A. 2009 | Todos los derechos reservados. Se prohíbe reproducir o copiar total o parcialmente este libro, sin la autorización por escrito de «Amkodor» S.A. |



Joint-Stock Company "AMKODOR"
8 P.Brovki Str., Minsk, 220013, Repablik of Belarus
Tel.: (+375 17) 280 87 01, Fax: (+375 17) 284 91 56

Открытое акционерное общество «Амкодор»
ул. П.Бровки, 8, 220013, г. Минск, Республика Беларусь
тел.: (+375 17) 280 87 01, факс: (+375 17) 284 91 56